

Nota voor burgemeester en wethouders

Team
DEV-PRO

Onderwerp

herinrichting Keizerstraat e.o.

1- Notagegevens		2- Bestuursorgaan	
Notanummer	2019-000362	<input checked="" type="checkbox"/> B & W	25-06-2019
Datum	14-02-2019	<input type="checkbox"/> Raad	--
Programma:		<input type="checkbox"/> Burgemeester	--
03 Leefomgeving		College van B & W	
Portefeuillehouder	Weth. Rorink Weth. Verhaar	- Burgemeester	- Weth. Grijsen
		- Weth. De Geest	- Weth. Verhaar
		- Weth. Walder	- Weth. Rorink

Besluitenlijst	d.d.	d.d.	d.d.
<input type="checkbox"/> Akkoordstukken	--	<input type="checkbox"/> Openbaar	--
		<input type="checkbox"/> Besloten	--

Routing	d.d.	par.	
programmamanager	27-05-2019	<input type="checkbox"/> adj.secr.	--
regiemanager	29-05-2019	<input checked="" type="checkbox"/> gem.secr.	14-06-2019
wethouder	05-06-2019	BIS Openbaar	
wethouder	05-06-2019	Status	Definitief 2019-06-26

Bijlagen

- 1 ontwerp raadsbesluit
- 2 ontwerp, presentatietekening
- 3 ontwerp, uitwerkingstekening
- 4 voorstel verlichting
- 5 budgetraming (vertrouwelijk)
- 6 persbericht
- 7 visualisatie

B & W d.d.: 25-06-2019

Besloten wordt:

- 1 Het ontwerp voor de Keizerstraat en omgeving vast te stellen;
- 2 in te stemmen met het voornemen om via een verkeersbesluit, te nemen door mandaathouder, in een deel van de Keizerstraat alleen éénrichtingsverkeer toe te laten;
- 3 het raadsvoorstel en ontwerp-raadsbesluit vast te stellen;
- 4 de stukken aan te bieden aan de raad;
- 5 de nota en het besluit openbaar te maken behalve de vertrouwelijke bijlage.

Financiële aspecten:

Financiële gevolgen voor de gemeente?	Ja
Begrotingswijziging	Ja
Financiële gevolgen opvangen	
zie dekkingsvoorstel	

Voorstel openbaarmaking conform Wet Openbaarheid Bestuur (Wob)

- De nota en het besluit openbaar te maken
- De nota en het besluit openbaar te maken vergezeld van bijgaand persbericht
- De nota en het besluit openbaar te maken nadat

- De nota en het besluit openbaar te maken, behalve...
 behalve de vertrouwelijke kostenraming
- Het besluit openbaar te maken, maar niet de nota, gelet op artikel:
- De nota en het besluit niet openbaar te maken, gelet op artikel:

Kennisgeving/ Bekendmaking Awb

Kennisgeving (publicatie) conform Awb	Nee
Bekendmaking conform Awb	Nee

ADVIESRADEN:

Moet een van de adviesraden gehoord worden of op de hoogte gesteld?	Nee
---	-----

Toelichting

Inleiding

De gemeente Deventer verbetert samen met de provincie Overijssel en stichting Deventer Binnenstadsmanagement de aantrekkelijkheid en economische vitaliteit van de binnenstad. Er is een agenda voor de binnenstad vastgesteld met drie doelen:

- Het verbeteren van de omgevingskwaliteit
- Versterken van het gastvrije en economisch klimaat
- Versterken van het stedelijke voorzieningenaanbod in balans met meer wonen

In de agenda binnenstad, het 3e stadsarrangement en in de (concept) Omgevingsvisie wordt de aanpak van deze entree expliciet en met hoge prioriteit genoemd.

Omdat nu ook de riolering in de Keizerstraat dringend vervangen moet worden, is nu de kans om de Keizerstraat, als belangrijke entree naar de binnenstad, op te waarderen. Behalve de riolering krijgt ook de inrichting van de openbare ruimte een nieuwe impuls.

Beoogd resultaat

Resultaten die beoogd worden zijn:

Een gastvrije entree naar de binnenstad, die beter wordt ingericht voor fietser en voetganger.
Een inrichting die aansluit op de binnenstad en de vernieuwde stationsomgeving.
Een omgeving waarin de historische kwaliteiten maximaal zichtbaar zijn gemaakt.

Kader

- Ambitiedocument Deventer: een bericht aan de stad; door de raad vastgesteld op 23 juni 2010;
- Welstandsnota beeldkwaliteitsplan beschermd stadsgezicht Deventer, vastgesteld door de raad op 1 januari 2012;
- Agenda Binnenstad Deventer nota 2017-001080 d.d. 6 oktober 2017;
- MJOP-MIND
- 3e stadsarrangement nota 2019-000290 d.d. 04 februari 2019
- concept Omgevingsvisie raadsbesluit 2018-001828 d.d. 27 februari 2019

Argumenten voor en tegen

voor:

- gastvrije toegang naar de binnenstad en betere bereikbaarheid van station vanuit de binnenstad voor voetganger en fietser;
- een mooiere en groenere Keizerstraat die toekomstbestendig is en in beeld aansluit op de binnenstad

- en stationsomgeving;
- vanuit het voornemen om de Keizerstraat 1-richtingsverkeer te maken ontstaat er meer ruimte voor voetganger en fietser;
- gevaarlijke situaties op de oversteek van de Groene Wal, als gevolg van verkeer dat de Keizerstraat linksaf wil uitrijden, worden voorkomen door instellen van 1-richtingsverkeer;
- positieve betrokkenheid van bedrijven en instellingen die actief willen bijdragen aan hun omgeving;
- de provincie het plan inhoudelijk en financieel ondersteunt;
- in het 3e stadsarrangement is opgenomen dat we dit jaar starten met de uitvoering van de Keizerstraat als belangrijke entree naar de binnenstad.

tegen:

- hinder tijdens uitvoering van werkzaamheden.

Extern draagvlak (partners)

In het voortraject is er op 11 oktober 2018 een informatiebijeenkomst geweest over de uitgangspunten voor de herinrichting van de Keizerstraat en Gedempte Gracht. Bedrijven en instellingen dachten actief mee over de inrichting. Over het algemeen is het draagvlak voor het plan groot.

Belanghebbenden en bewoners zijn geïnformeerd en over het algemeen is er een goed draagvlak voor het plan. Men ziet de voordelen van het realiseren van dit plan. Het voornemen tot het instellen van éénrichtingsverkeer wordt goed ontvangen. Om te komen tot het uiteindelijke plan zijn betrokkenen en adviesraden uitgebreid betrokken en geïnformeerd. Op 21 maart 2019 is het concept plan gepresenteerd. De reacties waren overwegend positief. Verder zijn de betreffende adviesraden en commissies geïnformeerd over het conceptplan. Het plan is op 6 juni in de planadviesraad als pre-advies besproken. Ten aanzien van verlichting waren er opmerkingen waarmee in de verdere uitwerking rekening gehouden kan worden.

Financiële consequenties

Voor de herinrichting is een bedrag geraamd van € 1,398 miljoen euro. Het gaat hierbij om de fysieke herinrichting: vervangen riolering, nieuwe verharding, verlichting, straatmeubilair en het toevoegen van beplanting.

Voor de herinrichting is de volgende dekking beschikbaar:

150.000	MJOP/MIND
90.000	subsidie stadsbeweging
30.500	subsidie effectuering ruimtelijk beleid
700.000	RGI binnenstadsagenda
428.000	restant budget Groene Wal

€ 1.398.000 totaal

De Groene Wal is afgerond. Er is een bedrag overgebleven. De provincie Overijssel heeft beschikt dat de herinrichting van de Keizerstraat mag worden gezien als een uitbreiding van de prestatie Groene Wal, en dat daarmee het restant budget mag worden ingezet voor herinrichting van de Keizerstraat.

Aanpak/uitvoering

Er is gestart met voorbereidende werkzaamheden. Er ligt een definitief ontwerp (DO) voor herinrichting. Dit is inclusief een nieuwe verlichting, conform de lichtleidraad binnenstad van Signify. De Keizerstraat vormt daarmee een pilot voor de rest van de binnenstad. Het inrichtingsplan gaat uit van het instellen van éénrichtingsverkeer in de Keizerstraat. Verkeer kan de Keizerstraat in en zal via de Brinkpoortstraat en Gedempte Gracht de binnenstad kunnen verlaten. Hiervoor zal de richting van de Brinkpoortstraat moeten worden omgedraaid. Dit zal met een verkeersbesluit geregeld worden.

Ten aanzien van de uitvoering wordt het najaar 2019 gebruikt voor het verleggen en aanpassen van kabels en leidingen. Begin 2020 starten de herinrichtingswerkzaamheden. Er zal ongeveer vijf maanden nodig zijn voor deze werkzaamheden. Er wordt uiteraard rekening gehouden met evenementen.

RAADSVOORSTEL

Onderwerp herinrichting Keizerstraat e.o.

Agendapunt

Voorstelnummer

Team

2019-000362
DEV-PRO

Portef.houder

BenW-besluit d.d.:

Weth. Rorink

25 juni 2019

Voorstel

1. Een uitvoeringskrediet van € 1.398.000,- ter beschikking te stellen voor de uitvoering van de herinrichting van Keizerstraat en Gedempte Gracht;
2. Dit uitvoeringskrediet voor een bedrag van €698.000,- te dekken uit de volgende eenmalige middelen:
 - €150.000,- MJOP/MIND,
 - €428.000,- resterende provinciale AROV-subsidie Groene Wal
 - €90.000,- uit de subsidie stadsbeweging en
 - €30.000,- uit de subsidie effectivering ruimtelijk beleid.
3. Het resterende bedrag van €700.000,- te dekken uit de structureel gereserveerde middelen binnenstadsagenda in de reserve gemeentebrede investeringen RGI.
4. de programmabegroting te wijzigen.

Kern van het raadsvoorstel

De gemeente Deventer verbetert samen met de provincie Overijssel en stichting Deventer Binnenstadsmanagement de aantrekkelijkheid en economische vitaliteit van de binnenstad. Er is een agenda voor de binnenstad vastgesteld met drie doelen:

- Het verbeteren van de omgevingskwaliteit
- Versterken van het gastvrije en economisch klimaat
- Versterken van het stedelijke voorzieningenaanbod in balans met meer wonen

In de agenda binnenstad, het 3e stadsarrangement en in de (concept) Omgevingsvisie wordt de aanpak van deze entree expliciet en met hoge prioriteit genoemd.

Omdat nu ook de riolering in de Keizerstraat dringend vervangen moet worden, is nu de kans om de Keizerstraat, als belangrijke entree naar de binnenstad, op te waarderen. Behalve de riolering krijgt ook de inrichting van de openbare ruimte een nieuwe impuls.

De raad wordt gevraagd het uitvoeringskrediet beschikbaar te stellen.

Beoogd resultaat

Resultaten die beoogd worden zijn:

Een gastvrije entree naar de binnenstad, die beter wordt ingericht voor fietser en voetganger.

Een inrichting die aansluit op de binnenstad en de vernieuwde stationsomgeving.

Een omgeving waarin de historische kwaliteiten maximaal zichtbaar zijn gemaakt.

Kader

- Ambitiedocument Deventer: een bericht aan de stad; door de raad vastgesteld op 23 juni 2010;
- Welstandsnota beeldkwaliteitsplan beschermd stadsgezicht Deventer, vastgesteld door de raad op 1 januari 2012;
- Agenda Binnenstad Deventer nota 2017-001080 d.d. 6 oktober 2017;
- MJOP-MIND

- 3e stadsarrangement nota 2019-000290 d.d. 04 februari 2019
- concept Omgevingsvisie raadsbesluit 2018-001828 d.d 27 februari 2019

Argumenten ten behoeve van de raad

voor:

- gastvrije toegang naar de binnenstad en betere bereikbaarheid van station vanuit de binnenstad voor voetganger en fietser;
- een mooiere en groenere Keizerstraat die toekomstbestendig is en in beeld aansluit op de binnenstad en stationsomgeving;
- vanuit het voornemen om in een deel van de Keizerstraat 1-richtingsverkeer in te stellen ontstaat er meer ruimte voor voetganger en fietser;
- gevaarlijke situaties op de oversteek van de Groene Wal, als gevolg van verkeer dat de Keizerstraat linksaf wil uitrijden, worden voorkomen, mede door het instellen van 1-richtingsverkeer;
- positieve betrokkenheid van bedrijven en instellingen die actief willen bijdragen aan hun omgeving;
- de provincie het plan inhoudelijk en financieel ondersteunt;
- in het 3e stadsarrangement is opgenomen dat we dit jaar starten met de uitvoering van de Keizerstraat als belangrijke entree naar de binnenstad.

tegen:

- hinder tijdens uitvoering van werkzaamheden.

Ketenpartners/ participatie

In het voortraject is er op 11 oktober 2018 een informatiebijeenkomst geweest over de uitgangspunten voor de herinrichting van de Keizerstraat en Gedempte Gracht. Bedrijven en instellingen dachten actief mee over de inrichting. Over het algemeen is het draagvlak voor het plan groot. Belanghebbenden en bewoners zijn geïnformeerd en over het algemeen is er een goed draagvlak voor het plan. Men ziet de voordelen van het realiseren van dit plan. Het voornemen tot het instellen van éénrichtingsverkeer wordt goed ontvangen. Om te komen tot het uiteindelijke plan zijn betrokkenen en adviesraden uitgebreid betrokken en geïnformeerd. Op 21 maart 2019 is het concept plan gepresenteerd. De reacties waren overwegend positief. Verder zijn de betreffende adviesraden en commissies geïnformeerd over het conceptplan. Het plan is op 6 juni in de planadviesraad besproken.

Financiële consequenties

Voor de herinrichting is een bedrag geraamd van € 1,398 miljoen euro. Het gaat hierbij om de fysieke herinrichting: vervangen riolering, nieuwe verharding, nieuwe verlichting, straatmeubilair en het toevoegen van beplanting. Voor de herinrichting is de volgende dekking beschikbaar:

€ 150.000	MJOP/MIND
€ 90.000	subsidie stadsbeweging
€ 30.000	subsidie effectivering ruimtelijk beleid
€ 700.000	RGI binnenstadsagenda
€ 428.000	restant budget Groene Wal
€ 1.398.000	totaal

De Groene Wal is afgerond. Er is een bedrag overgebleven. De provincie Overijssel heeft beschikt dat de herinrichting van de Keizerstraat mag worden gezien als een uitbreiding van de prestatie Groene Wal. Daarmee mogen wij het restant budget inzetten voor herinrichting van de Keizerstraat.

Betrokkenheid van de raad

Er zijn twee inlopen gehouden (11-10-18 en 21-03-19) waarvoor ook raadsleden zijn uitgenodigd.

Burgemeester en wethouders van de gemeente Deventer,
de secretaris, de burgemeester,



M.A. Kossen



R.C. König

RAADSBESLUIT

Onderwerp herinrichting Keizerstraat e.o.
Voorstelnummer 2019-000362
Raadstafel d.d. --
Raadsvergadering

De raad van de gemeente Deventer,

Gelezen het voorstel van burgemeester en wethouders d.d. 25 juni 2019, nummer 2019-000362.

BESLUIT

- 1 Een uitvoeringskrediet van €1.398.000,- ter beschikking te stellen voor de uitvoering van de herinrichting van Keizerstraat en Gedempte Gracht
Dit uitvoeringskrediet voor een bedrag van €698.000,- te dekken uit de volgende eenmalige middelen: -
- 2 €150.000,- MJOP/MIND, - €428.000,- resterende provinciale AROV-subsidie Groene Wal - €90.000,- uit de subsidie stadsbeweging en - €30.000,- uit de subsidie effectuering ruimtelijk beleid.
- 3 Het resterende bedrag van €700.000,- te dekken uit de structureel gereserveerde middelen binnenstadsagenda in de reserve gemeentebrede investeringen RGI.
- 4 De programmabegroting te wijzigen.

Aldus vastgesteld in de openbare raadsvergadering van
De raad voornoemd,
de griffier, de voorzitter,

A. Kerver

R.C. König

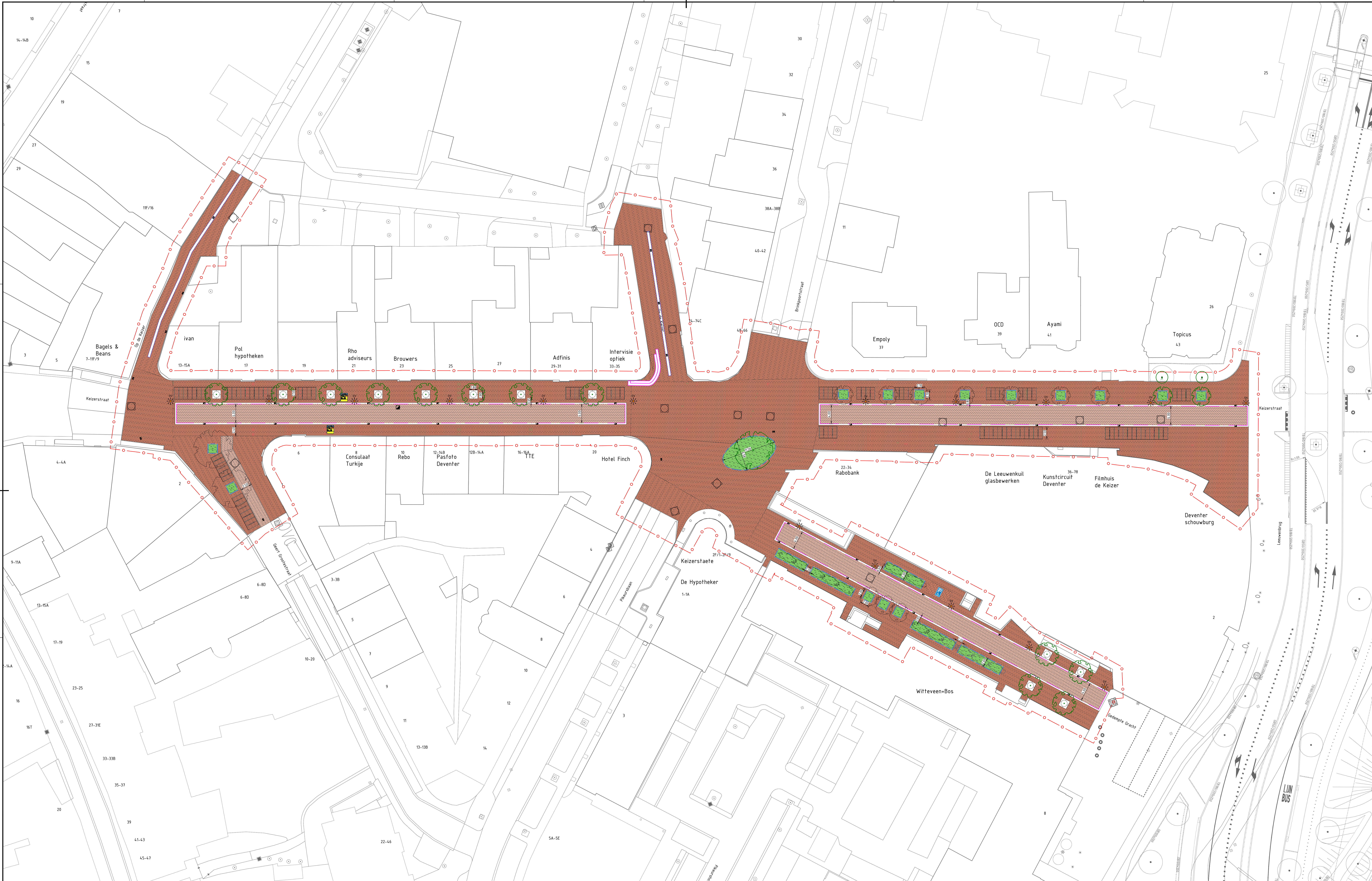

Legenda

- Rijopp. straatbalken OF keperverand Meer variant op de Deventer nu
- Trochil. straatbalken LF halfbreedteband kleefst. kleef variant op de Deventer nu
- Platband 75 / 225 x 200 mm Belgisch kerambak met silhouet raad
- Opstriband 190x200mm
- Midloop straatbalken K1
- S stralings in cement
- Stralings straatbalken LF Meer variant op de Deventer nu

- Bestaande boom
- Te verwijderen boom door derden
- Nieuwe boom door derden
- Ervenis, bepaling n.b. door derden
- Baanstr. type n.b.
- Fuotstelling conform type Deventer

- Tringraden 1.5 x 60mm
- Quaakverlichting door derden
- Halfte contrubus
- Bekering, inspectieputten, straat- en trottoirputten
- Walgrens

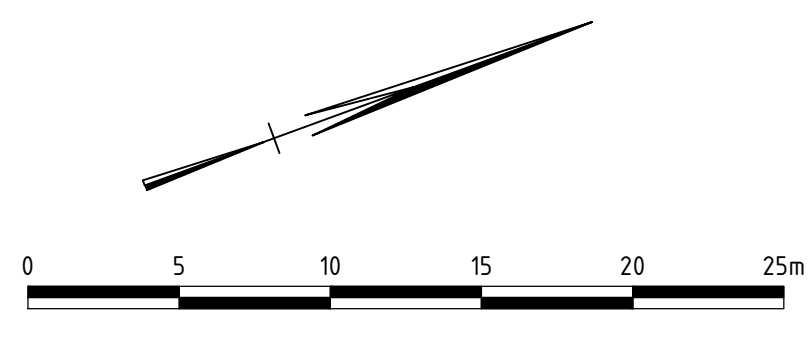

Opdrachtgever: Gemeente Deventer

Project: Herinrichting Keizerstraat

Docuument: Voorlopig ontwerp bovengronds

Ontwerper: J. Steenbakke Datum: 21-03-2019
 Gedeputeerde: G. van der Vegt Datum: 21-03-2019
 Schaal: 1:250 Status: Concept
 Formaat: A0 Versie: 1.0
 Projectcode: GD00018 Soort document: TEKENING





©signify

Licht voor de Keizerstraat

Licht voor de entree tot de binnenstad

Juni 2019

Onze wereldwijde merken zijn

PHILIPS

interact

MODULAR
LIGHTING –
INSTRUMENTS

LUCE
PLAN

Inhoud

Licht Leidraad - achtergrond

Deventer Kenmerk - Keizerstraat Technisch Lichtontwerp

1. Freestreet lijnen
2. Zessprong
3. Keizerstraat profiel

Illuminatie Gevels

1. Centrumzijde
2. Villa's

Rustpunt ontwerp

Entree – extra's

1. Kijkgat masten
2. Gobo accent
3. Looplijn keizerstraat
4. Schouwburg Zichtlijn XL

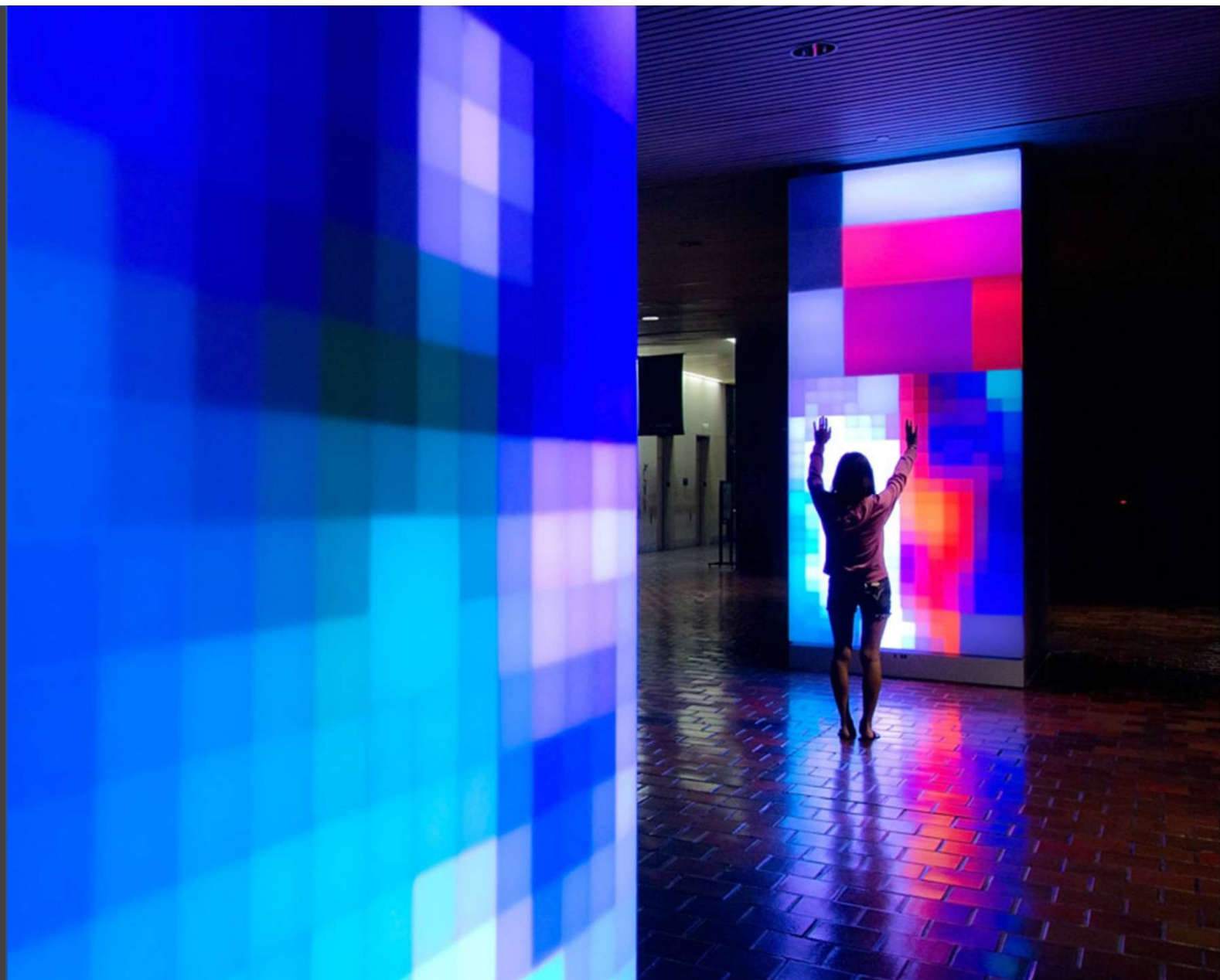

Licht Leidraad

Verskillende elementen vanuit de Licht Leidraad komen samen in de Keizerstraat.

- Sympathieke entrees
- Smart city ready
- Historisch karakter aanlichten
- Sfeervolle rustpunten

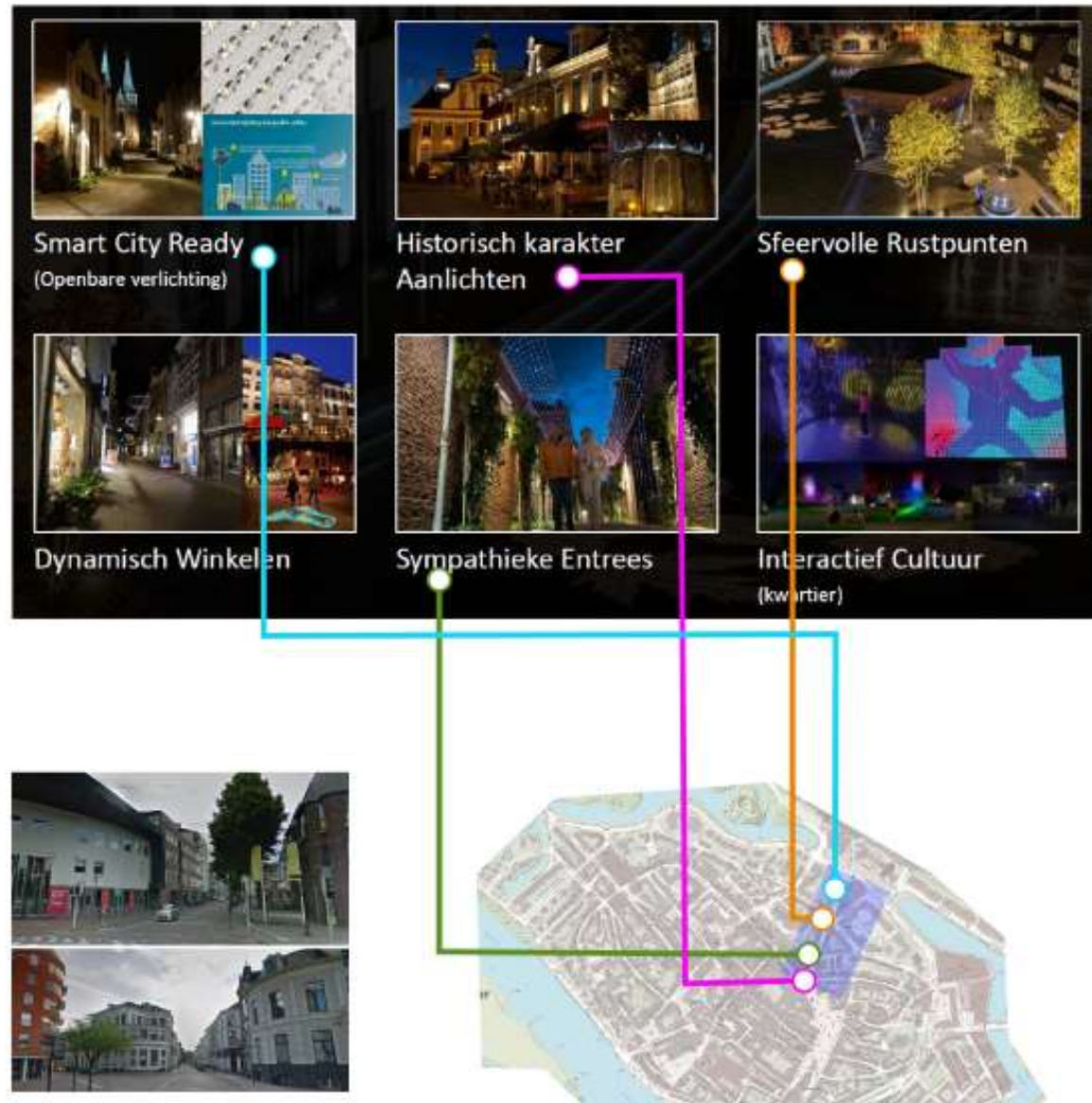

Sympathieke entree

Doelstellingen

- A. Warm Welkom voor inwoners en bezoekers
- B. Informatief verwelkom voor inwoners en werkenden
- C. Flow van de stad tonen

Ontwerpregels

- 1. Onderwerp/Deventer Kenmerk
- 2. Type gebruiker
- 3. Beleving
- 4. Geleiding
- 5. Schaalbare Technologie

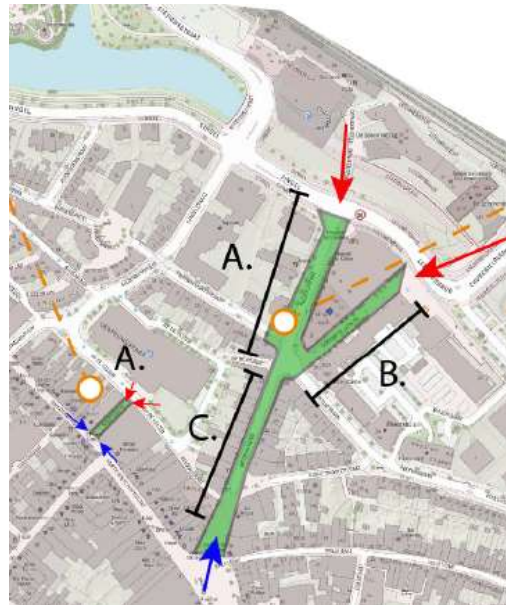

Keizerstraat heeft een rijke historie, zichtbaar en onzichtbaar. Het zichtbare deel zit vooral in de rijkversierde gevels van de gebouwen. Ondergronds is het gemetselde moerriool bijzonder. Dit moerriool is markant, maar niet zomaar zichtbaar.

Dit moerriool wordt voor de Keizerstraat kenmerkend en op verschillende manieren zichtbaar gemaakt door het gebruik van Licht. Onder andere op het rustpunt: de zessprong

Overige topics:

Naast de belangrijkste rol als entree zijn er 3 andere lichtprogramma's actief op de Keizerstraat:



Smart City Ready
(Openbare verlichting)



Historisch karakter
Aanlichten



Sfeervolle Rustpunten

Modern
Binnenstedelijk



Voorkeur keuze:
Metronomis Cambridge LED
Armatuur van de Brink

Gevels aanlichten
Markante ronde kopgevels



Rustpunt:
Zessprong



Lichtelementen
Sfeervolle Rustpunten:

- Smart city ready verlichting
- Subtiel verlichte wanden
- Groen accenten
- Rustpunt zichtbaar
- Levendig lichtelement
- Deventer gobo-projectie logo of esthetisch



Basis verlichting

Technisch Lichtontwerp

Overzicht totaalbeeld

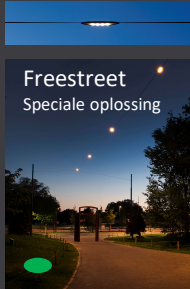

Modern Stedelijk
Paaltop 4m mast – 5m lph



Zessprong Rustpunt
opties: kleine spots, grote kap of mast



Illuminatie
Ronde
kopgevels



Technisch Lichtontwerp

Metronomis Cambridge LED
Met Gentlebeam Comfort oplossing

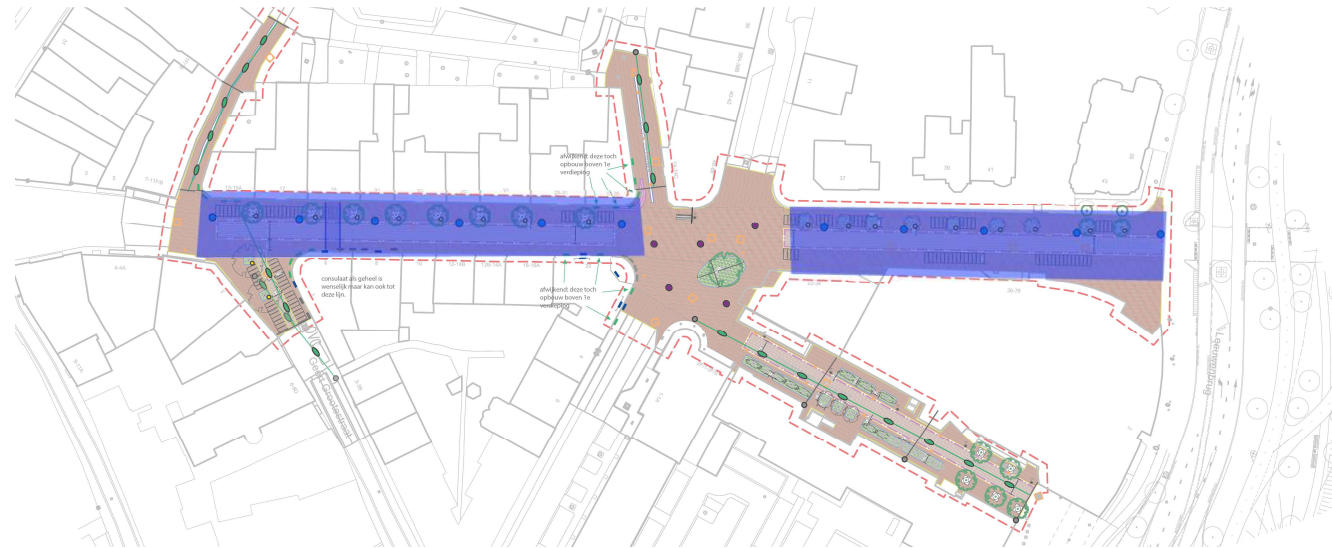

*Het lichtbeeld voor de smalle delen keizerstraat:
Algemene verlichting, sociaal veilig en comfortabel (blauw vlak)*

Technisch Lichtontwerp

Freestreet
Speciale lichtoplossing

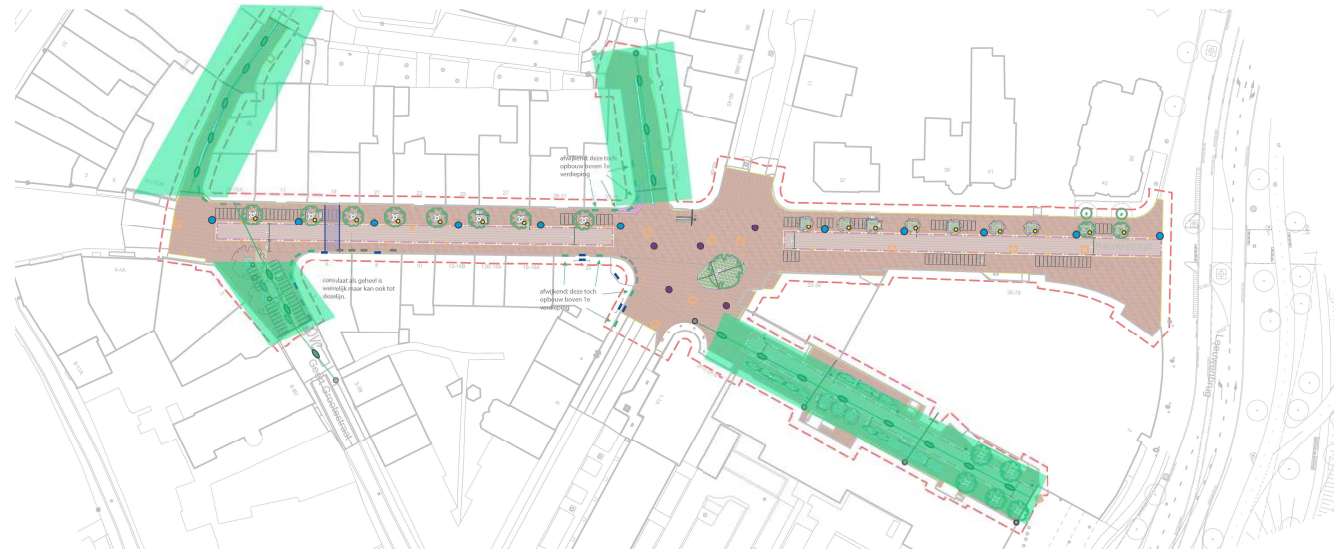
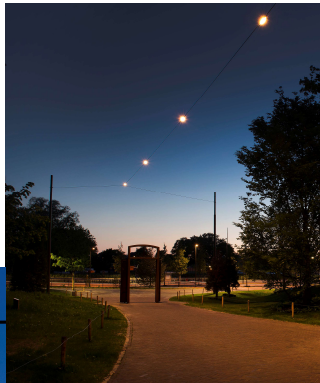

Door de aanliggende profielen uit te voeren met een uniek systeem zal de keizerstraat meer op een voetstuk gezet worden

Technisch Lichtontwerp

Verlichting
Zessprong: 3 opties
Nog nader uit te
werken

& Rustpunt accenten

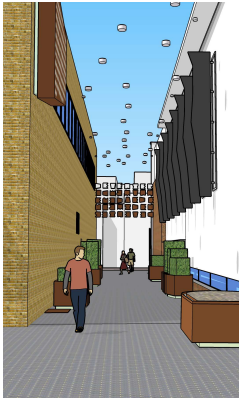

Het kruispunt wordt ingevuld met een eigen lichtoplossing. Hier wordt gedacht aan een uitgesproken lichtkap, verschillende spotjes of een mast met spots.

Het verhoogde boomvak krijgt een ommanteling van cortenstaal met hierin een uitgestanste afbeelding van het moerriool. Dit wordt van achteren verlicht

Kopse-wanden Lichtontwerp

Kopse wanden accentueren
Herkenbare zichtlijn
Kenmerkende ronde geveldelen

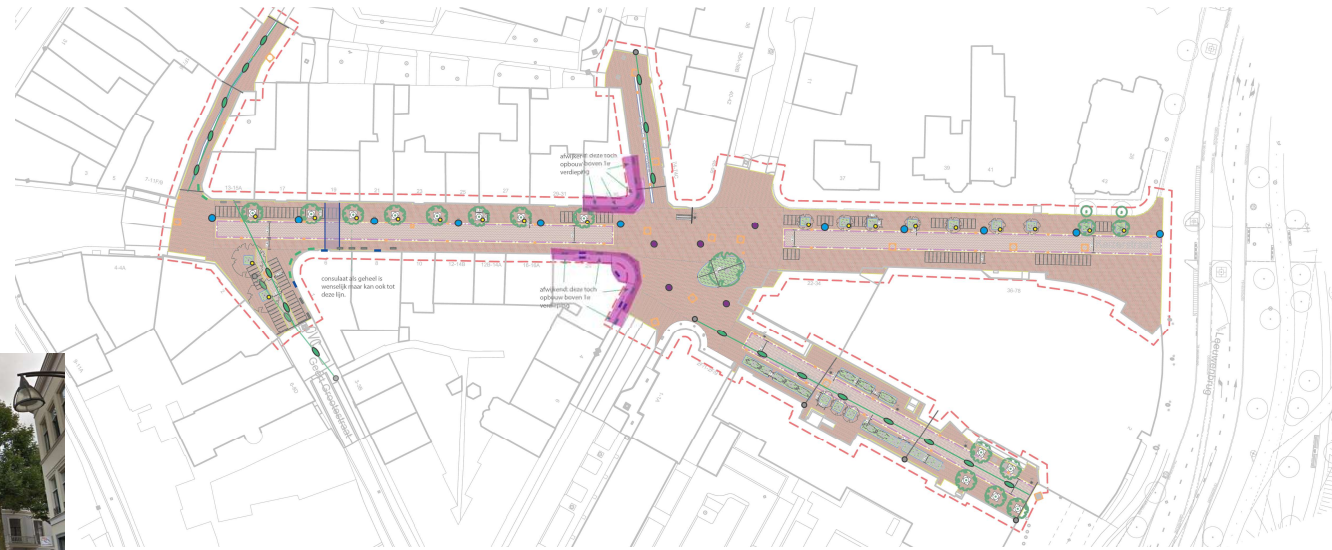

De kopse, ronde gevels zijn kenmerkend voor de Keizerstraat



Gerealiseerd referentieproject:
Costes H&M te Deventer

Rustpunt ontwerp

Leidraad element

Een element op de zessprong waar mensen gestimuleerd worden om even te blijven hangen/zitten.

Een plek om de schoonheid van de omgeving beter te ervaren en sociale momenten te stimuleren!



Element: verhoogd boomvak
Verder uit te werken.
Cortenstaal met een grafisch ontwerp van het moerriool

Rustpunt ontwerp

Sfeervol & spraakmakend rustpunt object

Leidraad vraagt om minimaal 3 elementen:

- Subtiel verlichte wand is toegepast in de keizerstraat
- Groenaccent is toepasbaar bij het centrale groenelement (uplight boom)
- Voor het rustpunt is er een drietal opties te weten. Sterrenhemel zoals in het ontwerp smidsgang, lampenkappen of mast met spots

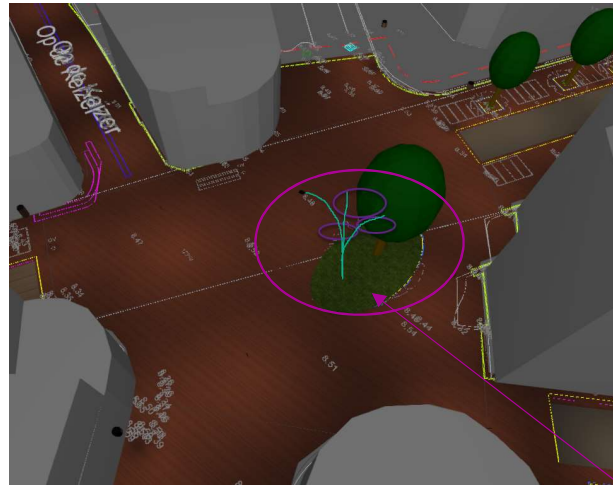

Sterrenhemel



Lampenkap – Urban Moon

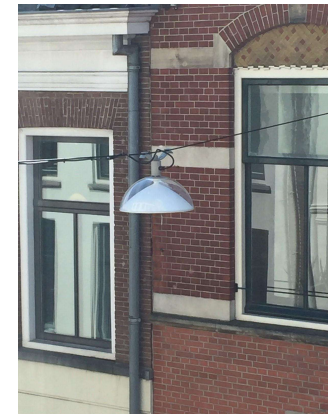

Extra zessprong
1x symmetrische lichtbron
& speciaal object > 1.2m diameter

Hard Kader: Sfeervolle rustpunten

Element:	Smart City Ready?	Subtiel verlichte wand	Groen accent	Rustpunt zichtbaar	Levendig element	Deventer gobo element
----------	-------------------	------------------------	--------------	--------------------	------------------	-----------------------

Opties

Deventer Kenmerk

Algemeen

Vanuit de Licht Leidraad binnenstad Deventer zijn de entrees belangrijk. Een belangrijk onderdeel daarvan is het sympathieke karakter.

Daarom is het belangrijk dat er een typisch Deventer kenmerk zichtbaar wordt gedurende de passage. Iedere entree heeft zijn eigen karakter en zal dit op zijn eigen passende wijze moeten integreren.



Deventer kenmerk

Licht achter cortenstalen
ommanteling boombak -
rustpunt



Licht geïntegreerd in een zitrand trekt de aandacht.

Dit is wenselijk om het karakter van de sfeervolle rustpunten te promoten/versterken.

Het is hierin belangrijk om de lichtbronnen goed te integreren in het meubelstuk. Daarbij is het wel belangrijk dat er een robuust product wordt geïntegreerd. Een basis IP68 ledstrip is meestal niet robuust genoeg.

Het is ook mogelijk om in de wand ruimte te creëren voor een dubbele wand met daarin een lichtbron, op die manier ontstaat een lichtbak met een grafische print van het moerriool als uitsnede.

Dit wordt nog nader uitgewerkt.

Deventer Kenmerk

Moerriool zichtbaar maken

- een verborgen element
- het oude riool is gerenoveerd en dus nog steeds aanwezig onder de Keizerstraat.
- 1 of 2 mooie grafische prints
- ontworpen door lokale ontwerpers, zichtbaar maken met goboprojectie of digitaal zichtbaar maken (app of VR kijker)
- Periodiek verversen met een nieuw ontwerp.



Een grafische projectie in de avonduren, met als thema: het Moerriool



Referentie – goboprojectie, in Kerckebosch -

Illuminatie Gevels

Villa's en tuinen

Sterke maatwerk behoefte in overleg met eigenaren.

Het liefst een combinatie van gevel & tuin accentueren, als geheel.



Mooie Villa, goed te accentueren

Deze zeer nette tuin plus de mooie gevels zijn een perfecte verwelcoming tot het keizerstraat gebied.

Voor een contrast effect in de tuin kunnen we de nieuwe freestraat lichtmast gebruiken op het wegprofiel. Met een subtiel spotje.

De mooie boom links kan met een grondspot een mooi accent opleveren voor alle zichtlijnen op de zespot.

Optie 1: Daarbij zijn enkele strijklicht effecten op de wand een mooie toevoeging
Optie 2: topgevels met aan zacht accent aanstralen vanaf een afstand.



Accent bomen

Grondspots

Op de keizerstraat worden nieuwe bomen geplant. Type: Ginkgo biloba, en redelijk open structuur, welke mooi het licht van een grondspot zal opvangen.

Daarnaast staan er op het eerste deel van de keizerstraat de huidige bomen. In totaal staan er 17 bomen in het Keizerstraat.

De nieuwe duurzame straatverlichting zal vooral het wegdek aanlichten, het is daarom erg prettig op het verticale vlak van de bomen een extra accent te plaatsen.

DecoScene LED
BBP623 – WW - WB

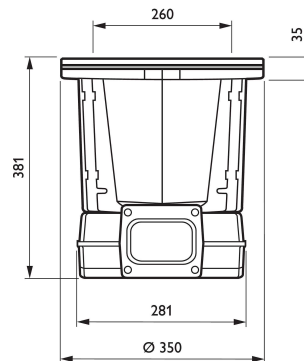

Het minimum is 1 spot per boom, maar dan is het beeld wel niet symmetrisch. Bij het plaatsen van 2 spots per boom kan overwogen worden om een kleiner model toe te passen.

De integratie van de grondspot in het boomrooster zal nog moeten worden uitgezocht.



© 2018 Signify Holding
Alle rechten voorbehouden.

signify.com



RAMING Keizerstraat				
incite: 10 dec 2018				
signify: 9 april 2019				
voorbereidingskosten				
	ambtelijke kosten	€ 80.000,00		
	externe kosten	€ 95.000,00		
			€ 175.000,00	
uitvoeringskosten				
	opruimingswerkzaamheden			
	grondwerk			
	riolering			
	verharding			
	terreininrichting			
	groenvoorziening			
	werkzaamheden alg aard			
	subtotaal	€ 743.581,25		
	verlichting	€ 300.000,00		
			€ 1.043.581,25	
	staartposten	€ 25.000,00		
	uitvoeringskosten 3%	€ 31.307,44		
	algemene kosten 8%	€ 83.486,50		
	winst & risico 2%	€ 20.871,63		
	stelpost	€ 15.000,00		
	bijdrage RAW 0,15%	€ 1.565,37		
	bijdrage fonds CK-CT 0,15%	€ 1.565,37		
			€ 178.796,31	
totale kosten				€ 1.397.377,56

Persbericht
25 juni 2019

Herinrichting Keizerstraat in 2020 van start

In het najaar worden in de Keizerstraat kabels en leidingen verlegd. Het zijn de voorbereidingen voor een herinrichting van de Keizerstraat en het vervangen van het riool. Die starten begin 2020. De Keizerstraat wordt de rode loper naar de binnenstad vanaf het station.

Wethouder Frits Rorink: “De binnenstad van Deventer bloeit en bruist en dat willen we zo houden. Wij investeren daarom samen met de provincie in mooie openbare ruimte en verlichting. Dit wordt een prachtige entree.”

Plannen

Nieuwe verharding van rode klinkers, meer bomen en groen, nieuwe verlichting: het ontwerp voor de Keizerstraat is ontworpen als een gastvrije entree naar de binnenstad. De gebruikte materialen en lantaarnpalen sluiten aan op die van de Brink en de stationsomgeving. Door een smallere rijbaan ontstaat meer ruimte voor voetgangers.

Verkeer

Met de herinrichting wordt ook 1-richtingsverkeer ingesteld voor automobilisten in de richting van de Brink. Verkeer kan via de Brinkpoortstraat en Gedempte Gracht het gebied verlaten. De verkeersrichting in de Brinkpoortstraat wordt daarvoor omgedraaid.

Proces

De raad wordt om goedkeuring van de plannen gevraagd en behandelt dit naar verwachting kort na de zomer. De werkzaamheden duren ongeveer vijf maanden. Er wordt uiteraard rekening gehouden met evenementen en omwonenden.

Kosten

De kosten bedragen circa 1,5 miljoen euro. De werkzaamheden worden mede mogelijk gemaakt door subsidie van de provincie Overijssel.

Stationsomgeving

De stationsomgeving in Deventer heeft eerder, met de herinrichting van het stationsplein, het busstation, de nieuwe ondergrondse fietsenstalling, en de nieuwe weginrichting, een forse impuls gekregen. Nu wordt de Keizerstraat onderhanden genomen als een vervolg hierop.