

Nota voor burgemeester en wethouders

Team
DEV-PRO

Onderwerp

Herinrichting fietsenstalling Centrum

1- Notagegevens

Notanummer 2019-000368
Datum 14-02-2019
Programma:
03 Leefomgeving
Portefeuillehouder Weth. Rorink

2- Bestuursorgaan

B & W 02-07-2019
 Raad --
 Burgemeester --

College van B & W

- Burgemeester - Weth. Grijsen
- Weth. De Geest - Weth. Verhaar
- Weth. Walder - Weth. Rorink

Besluitenlijst	d.d.	d.d.	d.d.
<input type="checkbox"/> Akkoordstukken	--	<input checked="" type="checkbox"/> Openbaar	02-07-2019
		<input type="checkbox"/> Besloten	--

Routing	d.d.	par.
Programmamanager	23-05-2019	<input checked="" type="checkbox"/> adj.secr. 28-06-2019
Regiemanager	23-05-2019	<input checked="" type="checkbox"/> gem.secr. 21-06-2019
Wethouder	29-05-2019	BIS Openbaar
		Status Definitief 2019-07-04

Bijlagen

B & W d.d.: 02-07-2019

Besloten wordt:

- 1 In te stemmen met het herstraten en voorzien van dubbellaags rekken van de bewaakte gratis fietsenstalling Centrum.
- 2 Het raadsvoorstel en ontwerp-raadsbesluit Herinrichting fietsenstalling Centrum vast te stellen;
- 3 de stukken aan te bieden aan de Raad;
- 4 de nota en het besluit openbaar te maken.

Financiële aspecten:

Financiële gevolgen voor de gemeente?	Ja
Begrotingswijziging	Ja
Financiële gevolgen opvangen	

Voorstel openbaarmaking conform Wet Openbaarheid Bestuur (Wob)

- De nota en het besluit openbaar te maken
 De nota en het besluit openbaar te maken vergezeld van bijgaand persbericht
 De nota en het besluit openbaar te maken nadat
- De nota en het besluit openbaar te maken, behalve...
- Het besluit openbaar te maken, maar niet de nota, gelet op artikel:
- De nota en het besluit niet openbaar te maken, gelet op artikel:

Kennisgeving/ Bekendmaking Awb

Kennisgeving (publicatie) conform Awb

Nee

ADVIESRADEN:

Moet een van de adviesraden gehoord worden of op de hoogte gesteld?

Nee

Toelichting

Inleiding

De huidige stalling heeft ruim 500 plekken en is op de drukke momenten (donderdag/zaterdag) overvol, waardoor bezoekers worden geweigerd. De herinrichting en uitbreiding naar ca. 1.000 plekken richt zich op een optimaal gebruik van het beschikbare terrein (grond Centrumgarage en gemeente). Ook wordt extra plek gerealiseerd voor "afwijkende" fietsen en scooters die gebruik moeten maken van de "vrije" plekken (in totaal ca. 80). Daarnaast zijn de gebruikte materialen aan het einde van hun levensduur. Ook de huidige omheining (haag) is aan vervanging toe.

In de zomer van 2018 is in het pand van de Centrumgarage de nieuwe huisvesting van de medewerkers van de fietsenstalling gerealiseerd. De vervallen beheerdersruimte is verwijderd (besluitvorming derde kwartaalrapportage 2018). Deze investering is ten laste van de beschikbare RGI middelen gebracht.

Er is een nieuw ontwerp gemaakt van het herin te richten terrein. Zie bijlage 1. Het betreft aanleg van nieuwe bestrating (Deventer-mix), nieuwe fietsenrekken (dubbellaags), "nietjes" t.b.v. vrije plekken en hekwerk begroeid met klimop.

Beoogd resultaat

Uitbreiding van de fietsenstalling van 500 naar 1.000 plekken zorgt voor minder spreiding van fietsen en scooters door de binnenstad. Een uitbreiding van het aantal plekken verbetert de leefbaarheid in de stad en de klantvriendelijkheid voor de gebruikers van de stalling en vermindert de overlast in de omgeving. Ook wordt extra plek gerealiseerd voor "afwijkende" fietsen en scooters die gebruik moeten maken van de "vrije" plekken (in totaal ca. 80). Kortom een extra uitnodiging om met de fiets naar de binnenstad toe te komen.

Kader

Op 19 april 2007 is het Uitvoeringsplan Parkeerbeleid vastgesteld.

Op 20 januari 2011 heeft het college ingestemd met het ondertekenen van de erfpachtovereenkomst met NV Parkeergarage (Centrumgarage) ten behoeve van de huidige fietsenstalling.

In de rapportage van het Bereikbaarheidsconclaaf is de noodzaak van de uitbreiding van de capaciteit van de stallingen opgenomen.

In de zomerrapportage 2011 "Kwestie van kiezen" heeft de raad ingestemd om het project naar het zgn. voorportaal te verplaatsen.

Bij de behandeling van de voorjaarsnota 2013 heeft de raad besloten de stalling (gebouw met twee verdiepingen) te realiseren.

In de voorjaarsnota 2016 is besloten in plaats van een gebouwde voorziening, een fietsenstalling met dubbellaags rekken te realiseren.

Argumenten voor en tegen

De huidige stalling trekt jaarlijks ca. 400.000 bezoekers. Op de drukke momenten is de stalling overvol en worden bezoekers geweigerd. Deze verspreiden zich dan over de binnenstad. Met name scooters worden voor de ingang van de stalling geparkeerd. Een uitbreiding van het aantal plekken verbetert de leefbaarheid in de stad en de klantvriendelijkheid voor de gebruikers van de stalling en vermindert de overlast in de omgeving.

Met deze herinrichting wordt inhoud gegeven aan het uitgangspunt van het college om de rode loper uit te rollen voor de fietser in Deventer. De fiets staat ook centraal in de (concept) omgevingsvisie

De huidige bestrating (grijze stoeptegels) is aan vervanging toe. Het voorstel is gebruik te gaan maken van de Deventer-mix. Hiermee wordt de kwaliteit van de openbare ruimte verder verbeterd en sluit beter aan op de omgeving.

Met deze investering is de provincie bereid via het 3e stadsarrangement om te investeren in de aanpak van de Smidsgang. Door deze investeringen heeft de Centrumgarage aangegeven de toegang ook te willen verbeteren in dezelfde lijn. Daarmee krijgt het gehele gebied rondom de Smidsgang als belangrijke toegang voor de binnenstad een belangrijke opknapbeurt.

Extern draagvlak (partners)

De Centrumgarage (grondeigenaar) en Sallcon (beheerder van de stalling) zijn betrokken bij het ontwerp. Daarnaast is de Fietsersbond geïnformeerd.

Vanuit de Centrumgarage is een voorstel ingediend op hun kosten een gedeeltelijke overkapping te realiseren van zonnepanelen. Er is meer tijd en overleg nodig of en hoe de zonnepanelen ingepast kunnen worden (vanuit beeldkwaliteit). Bij het plaatsen van de rekken wordt wel rekening gehouden met een toekomstige overkapping.

De aanpak is ook opgenomen in het 3e stadsarrangement waarbij de provincie Overijssel en de Stichting Deventer Binnenstads Management zijn aangesloten.

Financiële consequenties

De raming van deze herinrichting bedraagt € 300.000:

- € 180.000 t.b.v. nieuwe fietsrekken (afschrijving 10 jaar)
- € 120.000 voor bestrating, hekwerk etc. (afschrijving 25 jaar)

In het structurele (jaarlijkse) RGI budget is €30.000,- beschikbaar. Voor de herinrichting staat dit budget in de RGI nog gereserveerd. Op basis van de voorliggende raming is dit voldoende om de investering van € 300.000 te dekken.

Aanpak/uitvoering

Nadat de raad het krediet heeft vrijgegeven, zal de uitvoering van de werkzaamheden in gang worden gezet. Verwachte uitvoering is in 2019.

RAADSVOORSTEL

Onderwerp Herinrichting fietsenstalling Centrum

Agendapunt

Voorstelnummer

Team

2019-000368

DEV-PRO

Portef.houder

BenW-besluit d.d.:

Weth. Rorink

2 juli 2019

Voorstel

Een investeringskrediet van €300.000 beschikbaar te stellen en de kapitaallasten van €30.000 te dekken uit de bij de voorjaarsnota 2016 gereserveerde RGI middelen.

Kern van het raadsvoorstel

De huidige stalling heeft ruim 500 plekken en is op de drukke momenten (donderdag/zaterdag) overvol, waardoor bezoekers worden geweigerd. De herinrichting en uitbreiding naar ca. 1.000 plekken richt zich op een optimaal gebruik van het beschikbare terrein (grond Centrumgarage en gemeente). Daarnaast zijn de gebruikte materialen aan het einde van hun levensduren. Ook de huidige omheining (haag) is aan vervanging toe.

In de zomer van 2018 is in het pand van de Centrumgarage de nieuwe huisvesting van de medewerkers van de fietsenstalling gerealiseerd. De vervallen beheerdersruimte is verwijderd (besluitvorming derde kwartaalrapportage 2018). Deze investering is ten laste van de beschikbare RGI middelen gebracht.

Er is een nieuw ontwerp gemaakt van het her in te richten terrein. Zie bijlage 1. Het betreft aanleg van nieuwe bestrating (Deventer-mix), nieuwe fietsenrekken (dubbellaags), "nietjes" t.b.v. vrije plekken en hekwerk begroeid met klimop.

Beoogd resultaat

Uitbreiding van de fietsenstalling van 500 naar 1.000 plekken zorgt voor minder spreiding van fietsen en scooters door de binnenstad. Een uitbreiding van het aantal plekken verbetert de leefbaarheid in de stad en de klantvriendelijkheid voor de gebruikers van de stalling en vermindert de overlast in de omgeving. Ook wordt extra plek gerealiseerd voor "afwijkende" fietsen en scooters die gebruik moeten maken van de "vrije" plekken (in totaal ca. 80). Kortom een extra uitnodiging om met de fiets/scooter naar de binnenstad toe te komen. Verwachte uitvoering is in 2019.

Kader

- Op 19 april 2007 is het Uitvoeringsplan Parkeerbeleid vastgesteld.
- Op 20 januari 2011 heeft het college ingestemd met het ondertekenen van de erfpachtovereenkomst met NV Parkeergarage (Centrumgarage) ten behoeve van de huidige fietsenstalling.
- In de rapportage van het Bereikbaarheidsconclaaf is de noodzaak van de uitbereiding van de capaciteit van de stallingen opgenomen.
- In de zomerrapportage 2011 "Kwestie van kiezen" heeft de raad ingestemd om het project naar het zgn. voorportaal te verplaatsen.
- Bij de behandeling van de voorjaarsnota 2013 heeft de raad besloten de stalling (gebouw met twee verdiepingen) te realiseren.
- In de voorjaarsnota 2016 is besloten in plaats van een gebouwde voorziening, een fietsenstalling met dubbellaags rekken te realiseren.

Argumenten ten behoeve van de raad

De huidige stalling trekt jaarlijks ca. 400.000 bezoekers. Op de drukke momenten is de stalling overvol en worden bezoekers geweigerd. Deze verspreiden zich dan over de binnenstad. Met name scooters worden voor de ingang van de stalling geparkeerd. Een uitbreiding van het aantal plekken verbetert de leefbaarheid in de stad en de klantvriendelijkheid voor de gebruikers van de stalling en vermindert de overlast in de omgeving. Met deze herinrichting wordt inhoud gegeven aan het uitgangspunt van het college om de rode loper uit te rollen voor de fietser in Deventer. De fiets staat ook centraal in de (concept) omgevingsvisie.

De huidige bestrating (grijze stoeptegels) is aan vervanging toe. Het voorstel is gebruik te gaan maken van de Deventer-mix. Hiermee wordt de kwaliteit van de openbare ruimte verder verbeterd en sluit beter aan op de omgeving. Met deze investering is de provincie bereid via het 3e stadsarrangement om te investeren in de aanpak van de Smidsgang. Door deze investeringen heeft de Centrumgarage aangegeven de toegang ook te willen verbeteren in dezelfde lijn. Daarmee krijgt het gehele gebied rondom de Smidsgang als belangrijke toegang voor de binnenstad een belangrijke opknopbeurt.

Ketenpartners/ participatie

De Centrumgarage (grondeigenaar) en Sallcon (beheerder van de stalling) zijn betrokken bij het ontwerp. Daarnaast is de Fietsersbond geïnformeerd. Tevens zal de PAR (Plan Advies Raad) om definitief advies worden gevraagd.

Vanuit de Centrumgarage is een voorstel ingediend op hun kosten een gedeeltelijke overkapping te realiseren van zonnepanelen. Er is meer tijd en overleg nodig of en hoe de zonnepanelen ingepast kunnen worden (vanuit beeldkwaliteit). Bij het plaatsen van de rekken wordt wel rekening gehouden met een toekomstige overkapping.

De aanpak is ook opgenomen in het 3e stadsarrangement waarbij de provincie Overijssel en de Stichting Deventer Binnenstads Management zijn aangesloten.

Financiële consequenties

De raming van deze herinrichting bedraagt € 300.000:

- € 180.000 t.b.v. nieuwe fietsrekken (afschrijving 10 jaar)
- € 120.000 voor bestrating, hekwerk etc. (afschrijving 25 jaar)

In het structurele (jaarlijkse) RGI budget is €30.000,-- beschikbaar. Voor de herinrichting staat dit budget in de RGI nog gereserveerd. Op basis van de voorliggende raming is dit voldoende om de investering van € 300.000 te dekken.

Betrokkenheid van de raad

Over de bouw en aanpak van de fietsenstalling nabij de Centrumgarage heeft de raad sinds 2007 diverse besluiten genomen.

Burgemeester en wethouders van de gemeente Deventer,
de secretaris, de burgemeester,



M.A. Kossen



R.C. König

RAADSBESLUIT

Onderwerp	Herinrichting fietsenstalling Centrum
Voorstelnummer	2019-000368
Raadstafel d.d.	--
Raadsvergadering	

De raad van de gemeente Deventer,

Gelezen het voorstel van burgemeester en wethouders d.d. 2 juli 2019, nummer 2019-000368.

BESLUIT

- ¹ Een investeringskrediet van €300.000 beschikbaar te stellen en de kapitaallasten van €30.000 te dekken uit de bij de voorjaarsnota 2016 gereserveerde RGI middelen.

Aldus vastgesteld in de openbare raadsvergadering van
De raad voornoemd,
de griffier,

de voorzitter,

A. Kerver

R.C. König

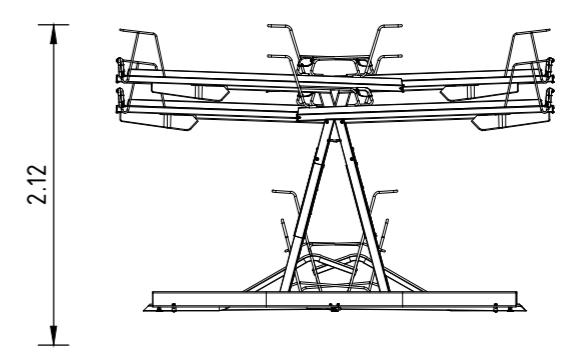
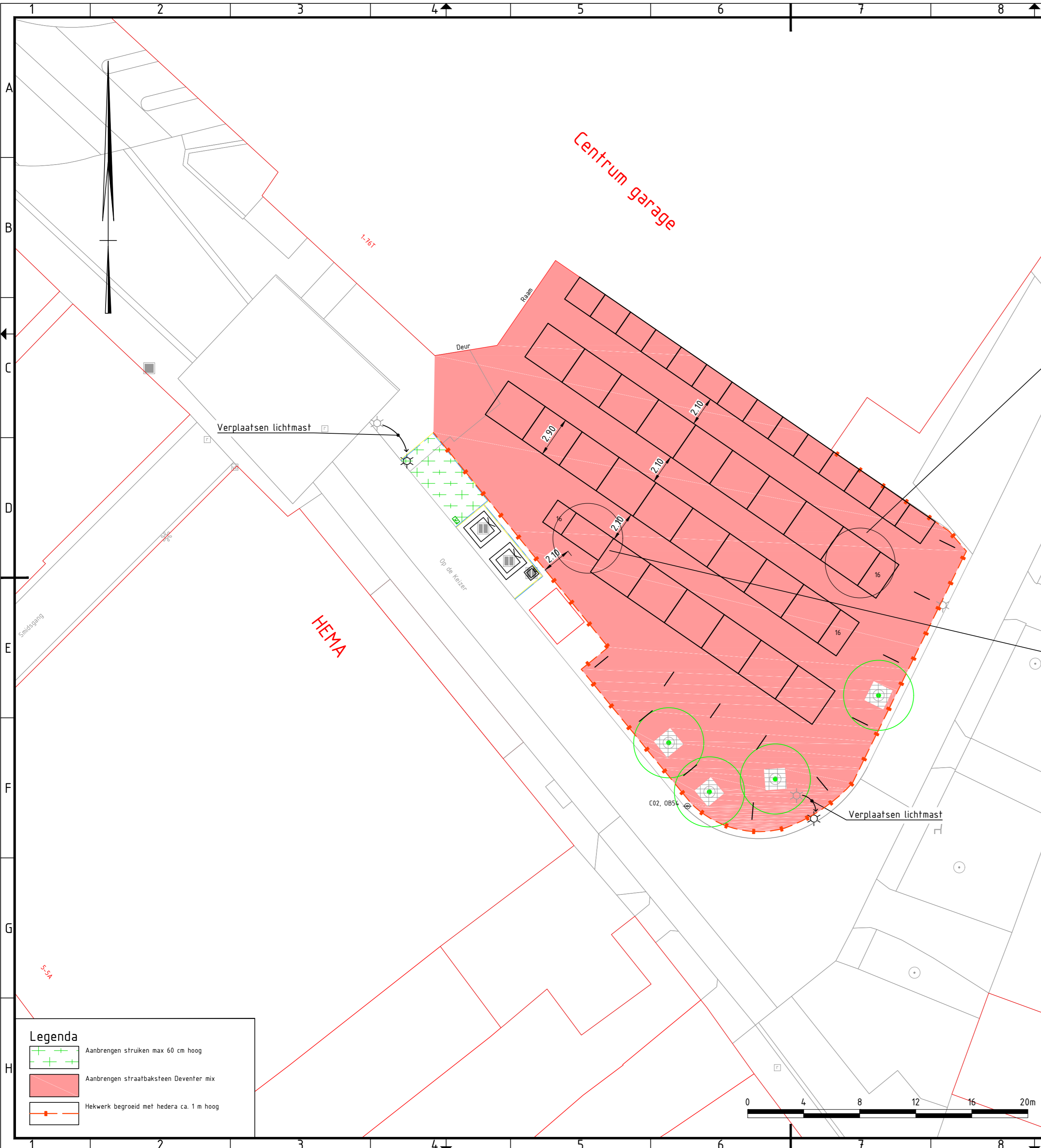

Stalling dubbel
32 plaatsen per standaard element

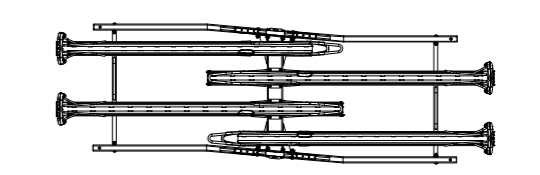

Stalling dubbel
32 plaatsen per standaard element

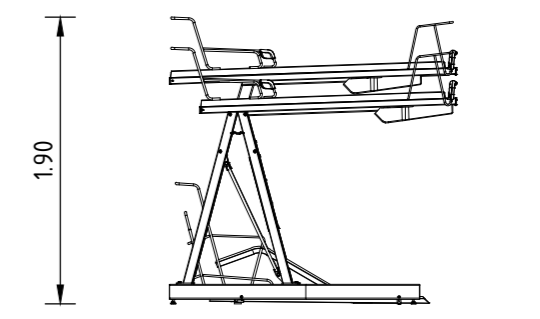

Stalling enkel
16 plaatsen per standaard element

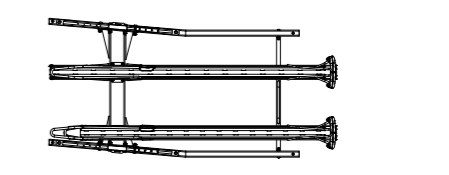

Stalling enkel
16 plaatsen per standaard element

Type	standaard afm.	afwijkend	aantal plaats
enkel	1	1	24
enkel 55 cm	14	-	112
dubbel	24	2	800
totaal:			936

Legenda

- Aanbrengen struiken max 60 cm hoog
- Aanbrengen straatbaksteen Deventer mix
- Hekwerk begroeid met hederica ca. 1 m hoog

Opdrachtgever: **Gemeente Deventer**

Project: **Fietsenstalling Op De Keizer**

Onderwerp: **Voorlopig ontwerp**

Getekend: R. Wanders
Datum: 29-11-2018
Schaal: 1:200
Formaat: A2
Projectcode: GDE01518
Document: PM_GDE01518 - Schetsontwerp.dwg

Goedgekeurd: G. van der Vegt
Datum: 29-11-2018
Status: CONCEPT
Versie: 1.0
Tekening: 1/1
Soort document: TEKENING

BURO HOOGSTRAAT

Buro Hoogstraat bv
Kerkplein 5
8121 BM Olst

Persbericht
31 mei 2019

Extra fietsparkeerplekken bij Centrumgarage

Het college wil geld vrijmaken voor uitbreiding van het bewaakt fietsparkeren bij de Centrumgarage. Het aantal plekken wordt verdubbeld van 500 naar 1000 plekken. Ook wordt de bestrating en de omheining aangepakt zodat de plek weer een fris uiterlijk krijgt.

Verantwoordelijk wethouder Frits Rorink: "Wij leggen de rode loper uit voor de fiets. Dat betekent dat wij niet alleen investeren in goede fietspaden zodat je comfortabel kan fietsen maar ook in goede parkeerplekken zodat fietsers hun fiets makkelijk en veilig kunnen stallen."

Dubbellaags

De stalling trekt per jaar zo'n 400.00 bezoekers. Op drukke momenten, zoals zaterdagmiddag, is de fietsenstalling vaak vol. Er komen nu dubbellaagse fietsenrekken die makkelijk te bedienen zijn. Ook komen er meer plekken voor afwijkende fietsen en scooters die niet in de rekken passen.

Samenwerken

Als de gemeenteraad akkoord gaat, investeert de gemeente €300.000 in de fietsenstalling. Met deze investering is de provincie Overijssel bereid om via het 3e stadsarrangement de Smidsgang aan te pakken. Daarnaast gaat de Centrumgarage de eigen toegang verbeteren. Zodoende krijgt niet alleen de fietsparkeerplek maar de hele omgeving door samenwerking een flinke opknapbeurt.