

Nota voor burgemeester en wethouders

Team
DEV-PRO

Onderwerp

Vaststellen Definitief Ontwerp Grote Kerkhof en Stromarkt

1- Notagegevens

Notanummer 2021-000449
Datum 18-02-2021
Programma:
03 Leefomgeving
Portefeuillehouder Weth. Verhaar

2- Bestuursorgaan

B & W 23-03-2021
 Raad --
 Burgemeester --

College van B & W

- Burgemeester - Weth. Grijsen
- Weth. De Geest - Weth. Verhaar
- Weth. Walder - Weth. Rorink

Besluitenlijst	d.d.	d.d.	d.d.
<input type="checkbox"/> Akkoordstukken	--	<input checked="" type="checkbox"/> Openbaar	23-03-2021
		<input type="checkbox"/> Besloten	--

Routing	d.d.	par.
programmamanager	11-03-2021	<input checked="" type="checkbox"/> adj.secr. 18-03-2021
wethouder	11-03-2021	<input checked="" type="checkbox"/> gem.secr. 11-03-2021
		BIS Openbaar
		Status Definitief2021-03-25

Bijlagen

2021-03-02 DEfinitief Ontwerp Grote Kerkhof en Stromarkt

B & W d.d.: 23-03-2021

Besloten wordt:

- 1 Het Definitief Ontwerp voor de herinrichting van de pleinen van het Grote Kerkhof en de Stromarkt, als basis voor verdere technische uitwerking en aanbesteding, vast te stellen.
- 2 In te stemmen met de intentie om binnen de verstrekte middelen Grote Kerkhof en Stromarkt de verdere uitwerking van het Schetsontwerp Nieuwe Markt, Hofstraat, Graven uit te werken naar Voorlopig en Definitief Ontwerp, afhankelijk van de uitkomsten van de aanbesteding.
- 3 De raadsmededeling vast te stellen en aan te bieden aan de raad.
- 4 de nota en het besluit openbaar te maken.

Financiële aspecten:

Financiële gevolgen voor de gemeente? Nee
Begrotingswijziging Nee

Voorstel openbaarmaking conform Wet Openbaarheid Bestuur (Wob)

- De nota en het besluit openbaar te maken
 De nota en het besluit openbaar te maken vergezeld van bijgaand persbericht
 De nota en het besluit openbaar te maken nadat
- De nota en het besluit openbaar te maken, behalve...
- Het besluit openbaar te maken, maar niet de nota, gelet op artikel:
- De nota en het besluit niet openbaar te maken, gelet op artikel:

Kennisgeving/ Bekendmaking Awb

ADVIESRADEN:

Moet een van de adviesraden gehoord worden of op de hoogte gesteld?

Ja

Adviesraad/ Adviesraden

Planadviesraad Monumenten en Beschermd Stadsgezicht

Toelichting

Inleiding

Op 1 juli 2020 heeft de Gemeenteraad ingestemd met het SO Lebuinuspleinen, ontwikkeld op basis van de diverse uitgangspunten vanuit een brede vertegenwoordiging van de samenleving en op basis van eerder gestelde bestuurlijke kaders. Bij raadsbesluit 2020-558 is het gemeentelijk krediet vrijgegeven van 2.760.000 euro en is de uitwerking van SO naar VO en naar DO gestart.

De uitwerking heeft zich gericht op de Grote Kerkhof en de Stromarkt, mede dankzij de in het kader van Stadsarrangementen ontvangen bijdrage van 1 miljoen euro vanuit de Provincie Overijssel als co-financiering bij de gehonoreerde woningbouwimpuls aanvraag voor de Centrumschil.

Beoogd resultaat

Het ontwerp van de Lebuinuspleinen draagt bij aan een economisch vitale binnenstad. Daarnaast draagt het ontwerp bij aan de transformatie van de binnenstad van 'place to buy' naar een 'place to be'. De verkeersfunctie van de pleinen transformeert naar 'auto te gast'; hiermee neemt de verblijfskwaliteit toe. De inzet van extra groen, klimaatadaptieve maatregelen, verlichting en eenduidige hoogwaardige materialisatie verhoogt de kwaliteit van verblijven en bieden een ondersteunende voorziening voor de woonfunctie binnen de Centrumschil en dragen hiermee bij aan het zijn van een aantrekkelijke woonstad.

Kader

RM 2019-000889 Placemaking Grote Kerkhof

RM 2019-001799 Herinrichting Lebuinuspleinen

Raadsbesluit 2020-558 dd 1 juli 2020

Argumenten voor en tegen

.

Extern draagvlak (partners)

Het Definitieve Ontwerp is goed ontvangen bij de betrokken partijen in de binnenstad die allen vertegenwoordigd zijn in de Regiegroep. Tevens is het ontwerp positief beoordeeld door de PAR. Ook op uitvoerbaarheid en beheersbaarheid zijn adviezen ingewonnen en verwerkt. Tevens is in deze fase van het proces veel gesproken met direct belanghebbenden over de inpassing van diverse functionaliteiten zoals ondergrondse afvalinzameling en fietsparkeervoorzieningen.

Er is breed draagvlak voor de plannen van de Lebuinuspleinen en de kwaliteitsimpuls die hiermee gerealiseerd wordt in dit deel van de binnenstad. Met de direct betrokkenen (eigenaren, bewoners en ondernemers aangrenzend aan de pleinen) zal ook in de volgende fase de communicatie van groot belang blijven. In de volgende fase zal de nadruk in de communicatie en participatie meer verschuiven naar de communicatie ten dienste van de uitvoer; zaken als planning en volgorde van uitvoer, bereikbaarheid, mogelijke tijdelijke overlast, maar ook het vieren van mijlpalen en het inzichtelijk maken van toepassingen op bijvoorbeeld klimaatadaptatie komen dan centraal te staan. Met de horeca rondom het Grote Kerkhof wordt gezamenlijk bekeken hoe een aangepaste indeling van de pleinterassen kan bijdragen aan de ontwerp uitgangspunten van 'Gemoedelijkheid en Grandeur'. Eventuele aanpassingen in meubulair gebeurt op basis van vrijwilligheid en passend binnen het tempo van de gezamenlijke ondernemers. Bij de evaluatie van het horecabeleid kunnen

eventueel gewenste wijzigingen meegenomen worden.

Financiële consequenties

De dekking bedraagt €4.110.000, bestaande uit € 2.760.000 door de Gemeente Deventer (zie raadsbesluit), € 1.035.000 beschikt door de provincie Overijssel, en € 315.000 bijdrage vanuit het MJOP (programma Leefomgeving).

De kosten zijn geraamd op € 4.000.000, op basis van het ontwerp van Bosch Slabbers en bijkomende kosten (voorbereiding, begeleiding, communicatie, archeologie etc) voor de Grote Kerkhof en Stromarkt. Hiermee kan de Grote Kerkhof en de Stromarkt, conform raadsbesluit en beschikking Provinciale subsidie uitgevoerd worden.

De resterende budgetten zijn onvoldoende voor de uitvoer van de Nieuwe Markt, Graven en Hofstraat. Hier rest slechts beperkte dekking vanuit het MJOP. Gezien de sterke samenhang geniet het de voorkeur om binnen de vrijgegeven middelen de opdracht te geven om voor de Nieuwe Markt het DO ook gereed te maken en door te rekenen in verband met het verkrijgen van aanvullende financiële middelen. Op basis van de uitkomsten van de aanbesteding Grote Kerkhof Stromarkt kan hier het definitieve besluit over genomen worden.

Aanpak/uitvoering

Na vaststelling van het DO volgt de fase van het Technisch Ontwerp; de basis voor aanbesteding. Aanbesteding zal plaatsvinden voor het zomerreces, gunning in augustus 2021. de werkzaamheden kunnen naar verwachting medio september starten. Voorbereidende werkzaamheden, waaronder bijvoorbeeld archeologie en het verleggen van kabels, vinden daarbij vooraf plaats. De planning voor exacte uitvoer zal door de geselecteerde aannemer tot stand worden gebracht, met inachtneming van essentiële randvoorwaarden zoals bereikbaarheid van dit deel van het centrum, de reeds vergunde evenementen 2021 en de geplande zomerkermis juni 2022. Ook zal getracht worden de overlast in het terrasseizoen 2021 en 2022 zo beperkt mogelijk te houden. Door faseringen op te nemen kan hier met de werkzaamheden op worden geanticipeerd. Streven blijft de Grote Kerkhof in het voorjaar 2022 grotendeels af te ronden; eind 2022 zijn naar verwachting alle werkzaamheden op het Grote Kerkhof, Stromarkt en tussenliggende straten klaar.

RAADSMEDEDELING

Onderwerp	Vaststellen Definitief Ontwerp Grote Kerkhof en Stromarkt		
Mededelingennr	2021-000449	Portef.houder	Weth. Verhaar
Team	DEV-PRO	BenW-besluit d.d.:	23 maart 2021

1. Inleiding: waarom deze mededeling

Met de raadsmededeling informeert het College van B&W de gemeenteraad over de voortgang van uitvoer en realisatie herinrichting Grote Kerkhof en Stromarkt.

2. Kader

Op 1 juli 2020 heeft de Gemeenteraad ingestemd met het Schetsontwerp Lebuinuspleinen, ontwikkeld op basis van de diverse uitgangspunten vanuit een brede vertegenwoordiging van de samenleving en op basis van eerder gestelde bestuurlijke kaders. Bij raadsbesluit 2020-558 is het gemeentelijk krediet vrijgegeven van 2.760.000 euro en is de uitwerking van schetsontwerp naar voorlopig en definitief ontwerp gestart. De vrijgegeven middelen hadden betrekking op het Grote Kerkhof; de uitwerking heeft zich gericht op het Grote Kerkhof en de Stromarkt; mede dankzij de in het kader van Stadsarrangementen ontvangen bijdrage van 1 miljoen euro vanuit de Provincie Overijssel is voor de realisatie van deze twee onderdelen voldoende budget beschikbaar.

3. Kern van de boodschap

Het college heeft het Definitief Ontwerp Grote Kerkhof en Stromarkt vastgesteld. Het Definitieve Ontwerp is in goed overleg met diverse betrokken partijen in de binnenstad en direct omwonenden tot stand gekomen. Het ontwerp van de Lebuinuspleinen draagt bij aan een economisch vitale binnenstad. Daarnaast draagt het ontwerp bij aan de transformatie van de binnenstad van 'place to buy' naar een 'place to be'. De verhoogde kwaliteit van verblijven biedt bovendien een ondersteunende voorziening voor de woonfunctie binnen de Centrumschil en draagt hiermee bij aan het zijn van een aantrekkelijke woonstad. Maatregelen ten aanzien van klimaatadaptatie en realisatie van extra groen dragen hieraan bij, net als extra verlichting en hoogwaardige, eenduidige materialisatie.

4. Nadere toelichting

Met het vaststellen van het Definitief Ontwerp Grote Kerkhof en Stromarkt ligt het ontwerp vast. Het Definitieve Ontwerp is goed ontvangen bij betrokken partijen in de binnenstad die allen vertegenwoordigd zijn in de Regiegroep. Het ontwerp is positief beoordeeld door de Plan Advies Raad en ook op uitvoerbaarheid en beheersbaarheid zijn adviezen ingewonnen en verwerkt. Bij het terugbrengen en toevoegen van functionaliteiten zoals ondergrondse afvalvoorzieningen, fietsparkeervoorzieningen en het verwijderen, vervangen en toevoegen van nieuw groen zijn direct belanghebbenden betrokken.

In aanloop naar aanbesteding en uitvoer (start medio september 2021) zal de communicatie en participatie verschuiven naar omgevingsmanagement met de direct betrokkenen. Zowel de gemeente als de te selecteren aannemer spelen daarin een belangrijke rol. Afronding realisatie Grote Kerkhof is voorzien aan het einde van het eerste kwartaal 2022. De Stromarkt zal later volgen in het najaar van 2022. Naast de gebruikelijke complexiteit van werken in binnenstedelijke gebieden betreft het hier een locatie van hoge monumentale en archeologische waarde. Ook is extra zorgvuldigheid gevraagd om het opstarten van horeca na de zware covid periode zo goed mogelijk te faciliteren.

Financiële doorrekening laat zien dat realisatie van Grote Kerkhof en Stromarkt mogelijk zijn. Daarbij resteert er beperkt voorbereidingsbudget voor de verdere uitwerking van de Nieuwe Markt, Hofstraat en Graven. Voor de realisatie van dit deel is naar verwachting ca 2 miljoen aanvullend uitvoeringsbudget noodzakelijk. De gesprekken met de provincie hierover lopen nog. Eventueel kan de gemeenteraad in het licht van de Nieuwe Agenda Binnenstad besluiten aanvullende co-financiering op te nemen.

3& Lebuispleinen Deventer

02.03.2021 Definitief ontwerp Grote Kerkhof en Stromarkt



Input uit participatie

samengevat in 2 woorden

GRANDEUR



GEMOEDELIJKHEID



Van voorlopig ontwerp naar definitief ontwerp

Voorlopig ontwerp met (indicatieve) projectgrens



Definitief ontwerp met projectgrens



Grote Kerkhof: grandeur en gemoedelijk

DO plankaart



RUIMTELIJK-FUNCTIONELE UITGANGSPUNTEN

- Lebuinuskerk als drager
- van gevel tot gevel
- auto te gast, geen rijbaan
- ruimte voor kwalitatieve terrassen
- mix van bestaande en nieuwe bomen
- ‘ademend’ fietsparkeren
- ruimte voor evenementen
- herbruik bestaande materialen
- afkoppeling regenwater
- klimaatadaptatie (halfverharding), piekbelasting stroomt af naar IJssel
- entree kerk meer betrekken

SFEER EN KARAKTER

- een uitnodigend, gemoedelijk plein
- auto te gast, geen rijbaan
- kleuraccent eind Lange Bisschopsstraat
- spelen met hoogtes en IJsselbeleving
- waterspiegel biedt plek voor bezinning en voor ‘s zomers spel
- geen tweede Brink
- archeologie en historie als inspiratie voor detaillering en kunst

STROMARKT: grandeur en gemoedelijk

DO plankaart



RUIMTELIJK-FUNCTIONELE UITGANGSPUNTEN

- van gevel tot gevel
- auto te gast, geen rijbaan
- afkoppeling regenwater
- 4 afvalcontainers
- klimaatadaptatief profiel
- entree bib kenbaar maken
- bestaande bomen waarderen
- Deventer mix doorzetten

SFEER EN KARAKTER

- een uitnodigend, gemoedelijk plein
- geen straat maar plein
- auto te gast, geen rijbaan
- Deventer boekenstad als inspiratie voor detaillering en kunst

Materiaal en kleurgebruik Lebuinuspleinen

Uitgangspunten: basis en special

Basis

- Een hoogwaardige inrichting van de buitenruimte vormt de basis voor alle Lebuinuspleinen.
- Een vloer van gebakken klinkers in een bruin/brons tint, voor een groot deel hergebruik materiaal.
- Accenten in de vorm natuursteen privé stoepen en bordessen.
- De basisinrichting borduurt voort op de reeds aanwezige binnenstedelijke inrichting van Deventer.

Basis verharding

- rijbaan/pleinen, klinkers, df
- loopstroken, klinkers, wf
- privé stoepjes en bordessen, Belgisch hardsteen, geschuurd of gebouchardeerd

Basis materiaal- en kleurgebruik staand meubilair

- kleur: Deventer zwart
- lichtmasten
 - afvalbakken
 - e-kasten
 - fietsbeugels
 - bankvoet
 - paaltjes

Basis materiaal- en kleurgebruik meubilair in het maaiveld

- kleur: roestbruin, corten, gietijzer
- strips in verharding
 - grondplaat ondergrondse containers, bruine coating
 - boomspiegel
 - kolk
 - paaltje type Bell



Special Grote Kerkhof, halfverharding

- Het Grote Kerkhof krijgt een bijzonder karakter, zowel in verharding als materiaal en kleurgebruik.
- Een pleinvloer van halfverharding, geeft de ruimte een gemoedelijk karakter
- Accenten van natuursteen brengen grandeur naar het plein, natuursteen binnen de special van het Grote Kerkhof krijgt een afwijkende afwerking. De twee pleinbanden en de bordessen bij de Lebuinuskkerk worden gefrijnd.
- Meubilair en elementen worden uitgevoerd in een bijzondere materialisering en kleur.
- Vaste elementen uitgevoerd sjeke materialen die mooi verouderen geven het plein Grandeur, materiaal: brons, koper of messing.
- Losse stoelen en tafels in heldere kleuren worden frivool over het plein 'gestrooid' en geven het plein een Gemoedelijk.karakter

Special verharding

- plein halfverharding padvast
- pleinband Belgisch hardsteen, gefrijnd
- bordessen kerk Belgisch hardsteen, gefrijnd

Special materiaal- en kleurgebruik staand meubilair

- lichtmasten, messing voet en topstuk met houten mast
- onderstel banken op halfverharding in messingcoating
- losse leunstoelen bij waterrelement, donker groen
- terrasmeubilair horeca, één stijl, diverse kleuren

Special materiaal- en kleurgebruik in het maaiveld

- waterrelement messing (nader uit te werken in bouwteam waterrelement)
- boomcirkels messing (ook op cirkelvormig pleintje toepassen)

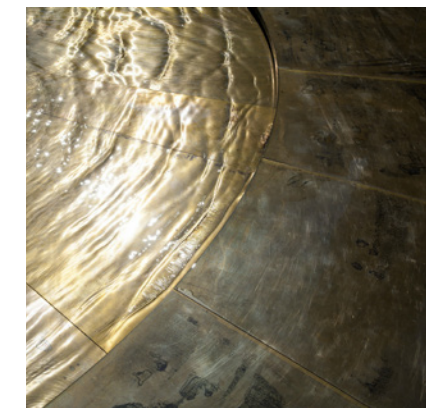

1. Pleinen, verharding



Pleinverharding Lebuinuspleinen



Pleinverharding
keperverband en cirkelverband
gebakken klinker, dikformaat

Grote Kerkhof en Kleine Poot hergebruik materiaal. Enkel de dikformaat mix met brons klinker ertussen (ref.beeld hier-naast, totaal ca. :4013m2) toepassen als hergebruik klinker. T.h.v. Kleine Poot gaat hergebruik over in nieuw materiaal Stromarkt.

Stromarkt nieuw materiaal
kleurstelling Deventermix

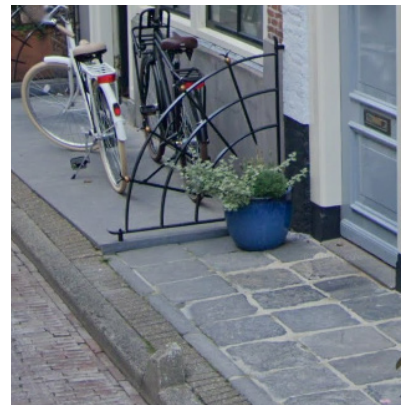

Privé stoep
Diverse uitvoeringen

Zie ook blad privé stoep



Halfverharding, special
Type: padvast
Leverancier: Infranology
waterdoorlatende pleinverharding,
opgebouwd uit een onderlaag
(grove fractie 0-14) en een toplaag
(fijne fractie 0-6)

Zie ook referentieblad Padvast



Pleinverharding loopstrook
halfsteensverband
gebakken klinker, waalformaat

Hergebruik materiaal van Grote Kerkhof



Bordes bij bibliotheek
Natuursteen, Belgisch hardsteen,
Leverancier: Carrieres du hainaut
afwerking geschuurd (licht grijs),
tegels 90x90cm
Uitgaande van hele tegels,
zaagwerk minimaliseren

*Zie ook referentieblad, visual
bordes bibliotheek en detail
uitwerking en profiel 9: Stromarkt 2*



Pleinrand Grote Kerkhof, special
Natuursteen, Belgisch hardsteen,
Leverancier: Carrieres du hainaut
afwerking gefrijnd, frijnrichting haaks
op de band (licht grijs)
2x band van natuursteen, 80cm breed,
zie detailuitwerking band

*Zie ook detailuitwerking en profielen
3: principeprofiel Grote Kerkhof
4: Kleine Poot 1
10: Pleinband*



Staalstrip
Scheiding tussen verhardingen,
afschotknip, boomspiegel Stromarkt en
opsluiting verhardingen bij plantvakken.
Corten staalrand type Deventer,
uitvoering gelijk aan winkelstraat.
*Zie ook detail uitwerking en profiel
6,7,8,9*



Bordessen bij kerk, special
Natuursteen, Belgisch hardsteen,
Leverancier: Carrieres du hainaut
afwerking gefrijnd, frijnrichting haaks
op de kerk (licht grijs),
tegels 110x110cm, band 30 cm breed
Uitgaande van hele tegels, zaagwerk
minimaliseren

*Zie ook detailuitwerking en profiel
2: Plint Lebuinuskerk 2*



Rivierkeien, special
hergebruik rivierkeien,
plaatsen in cement,
netjes in rijen rechtop plaatsen.

In rivierkeien verlaagde zone aan-
brengen die functioneert als goot,
afvangen hemelwater van gevel
kerk

*Zie ook detailuitwerking en profiel
1: Plint Lebuinuskerk 1*



Kolken
Kolkdeksel type Deventer

Pleinverharding Grote Kerkhof, referenties Padvast in Nederland



MATTEMBURG
ARTIS
WESTERPARK
BEECKESTIJN



Bordes bibliotheek

Huidige inrichting geen onderscheid tussen Stromarkt en entree bibliotheek



Bordes bibliotheek: grandeur

Natuurstenen bordes (Belgisch hardsteen, geschuurd) als duidelijke entree, met gedicht (gegraveerd of ingelegd)

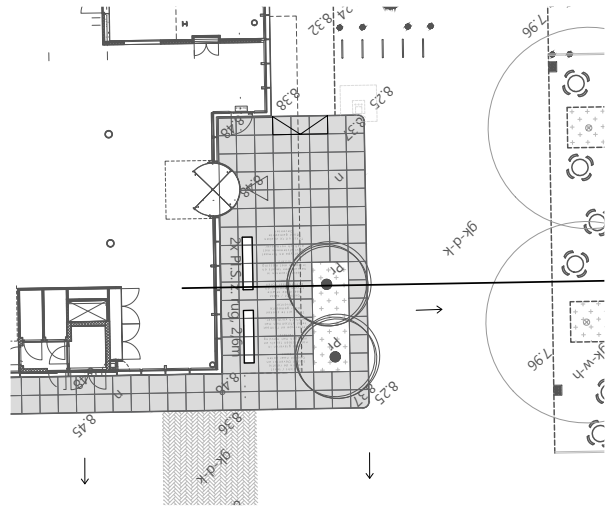

Privé stoepjes

Privé stoepjes brengen grandeur terug in het projectgebied
Privé stoepjes accentueren individuele gevels, elk pand krijgt eigen stoep.

Onderstaand een aantal referentiebeelden

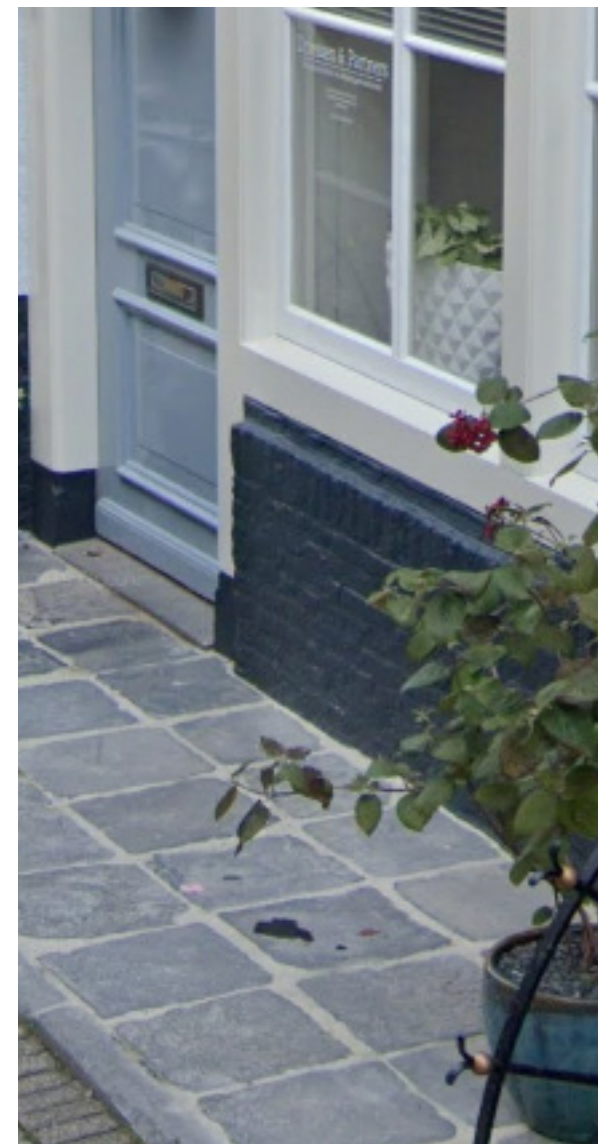

Privé stoepjes

Privé stoepjes brengen grandeur terug in het projectgebied
 Privé stoepjes accentueren individuele gevels, elk pand krijgt eigen stoep.

Onderstaand een aantal voorbeelden uitwerkingen

Uitgangspunten algemeen:

- Privé stoepjes accentueren individuele gevels, elk pand krijgt eigen stoep.
- Individueel karakter panden accentueren met stoep
- Stoepjes uitvoeren in natuursteen, Belgisch hardsteen
- Leverancier: Carrieres du hainaut
- afwerking geschuurd of gebouchardeerd
- Uitgaande van hele tegels, zaagwerk minimaliseren
- Klein formaat tegels opsluiten met natuursteen opsluitband
- Groot formaat tegels voldoende dik zonder opsluiting plaatsen
- Privé stoepjes subtiel hoger stellen dan aangrenzende verharding, 2 tot 5cm hoger dan verharding
- Tegel of band die de overgang vormt naar aansluitende verharding voorzien van afgerond facet $r=2$ tot 3cm



natuursteen geschuurd

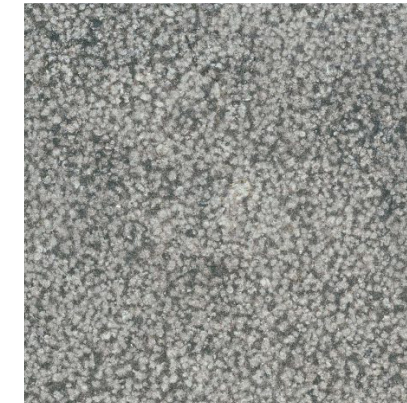

natuursteen gebouchardeerd



natuursteen gefrijnd
 (enkel bij kerk en pleinband toepassen)

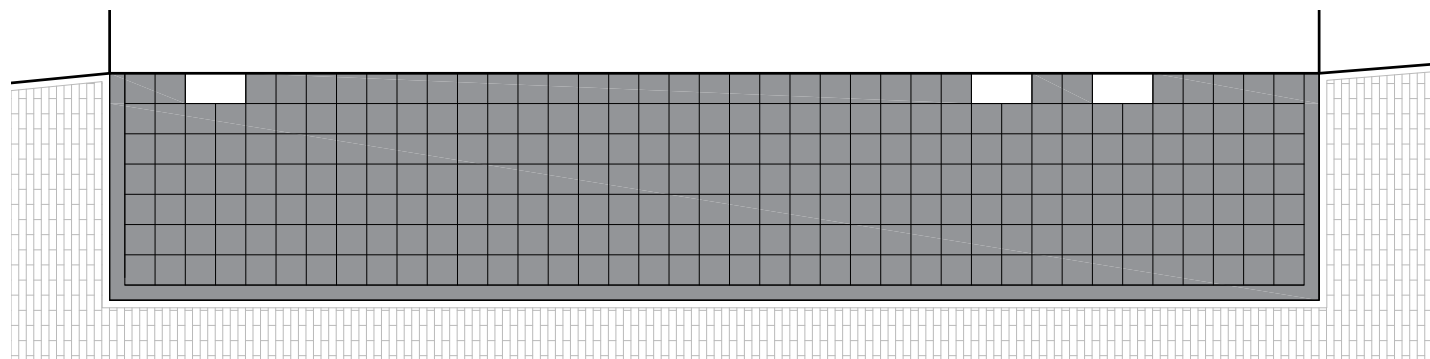

Optie kleinformat tegels:

- tegels $20 \times 20\text{cm}$ in blokverband
- natuursteen opsluitband 10cm breed aan zijde klinkers voorzien van afgerond facet $r=2$ tot 3cm
- afwerking geschuurd of gebouchardeerd
- indien gewenst uitsparingen voor klimplanten of stokrozen tegen de gevel, uitsparing is 2 hele tegels

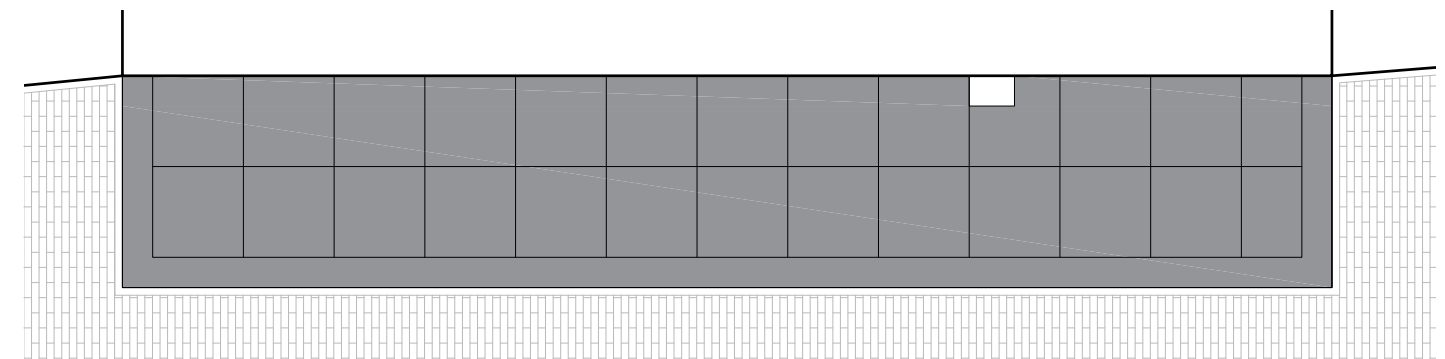

Optie middenformat tegels:

- tegels $60 \times 60\text{cm}$ in blokverband
- natuursteen opsluitband 20cm breed aan zijde klinkers voorzien van afgerond facet $r=2$ tot 3cm
- afwerking geschuurd of gebouchardeerd
- indien gewenst uitsparingen voor klimplanten of stokrozen tegen de gevel, uitsparing is uitgezaagd in tegel

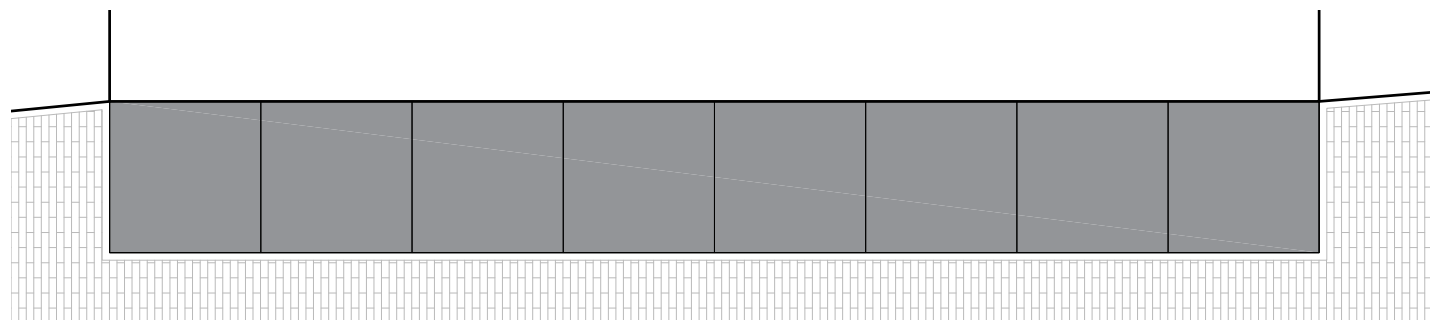

Optie grootformat tegels:

- tegels $100 \times 100\text{cm}$, enkele rij
- aan zijde klinkers tegel voorzien van afgerond facet $r=2$ tot 3cm
- geen opsluitband
- afwerking geschuurd

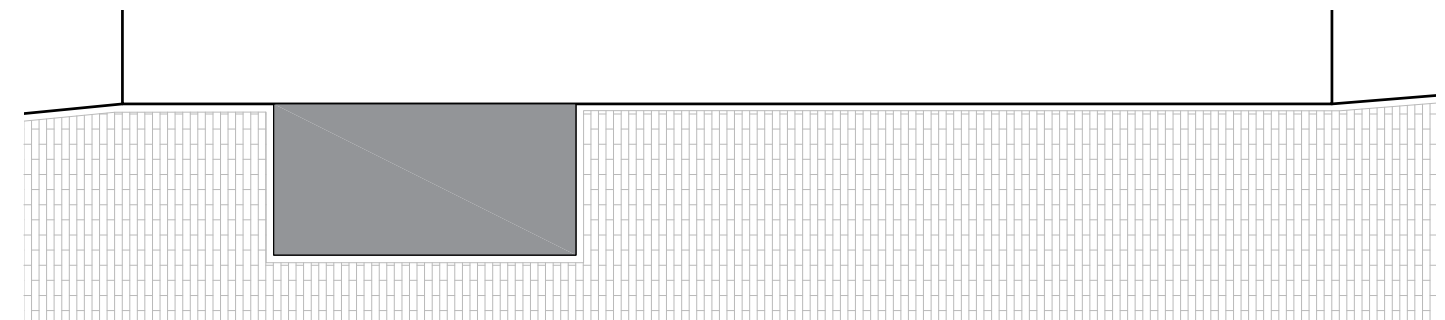

Optie voordeurplaat

- plaat $100 \times 200\text{cm}$
- aan zijde klinkers voorzien van afgerond facet $r=2$ tot 3cm
- afwerking geschuurd
- geen opsluitband

2. Meubilair



Meubilair Lebuinuspleinen



Banken en tafel langs gevel
Lebuinuskkerk en overige pleintjes
Producent: Erdi Type: Canapé
Kleur onderstel basis: Deventer zwart
Kleur onderstel special (halfverharding):
Interpon Bronze 2525 YW283F
Diverse uitvoeringen en lengtes volgens
tekening.

Op halfverharding de horizontale
voetstrip onder maaiveld uit het zicht
plaatsen.



Banken op bordes bibliotheek
Producent: Grijsen
Type: Plane Solid enkelzits
Afmeting: 2600x490x460mm
Kleur onderstel: Deventer zwart

Aan onderzijde banken voorzien van
LED strip,
lumen, lichtkleur en type afstemmen
met StudioDL



Losse stoelen bij waterelement
Producent: Fermob
Type: Luxembourg Low Armchair.
Kleur: Cedar Green.
Stoelen voorzien van aangelaste lus
aan onderzijde van een achterpoot
(optie bij fabrikant).
Aan stoelen een schakelketting
verbinden. Ketting aan andere zijde
verbinden met gietijzer Kettlebell 32kg.
Kettlebell en ketting coaten in zelfde
kleur en structuur als stoel: coating
verkrijgbaar bij Fermob
Zie ook blad losse stoelen



Ondergrondse containers
Standaard ondergrondse container
Deventer
Kleur container: Deventer zwart

Voorzien van vlakke grondplaat
afgewerkt met korund en een anti-slip
structuur.
Grondplaat in kleur donker bruin:
interpon Cappadoce 2525 YW2681

Zie ook blad ondergronds containers



Paaltjes
Hergebruik bestaande paaltjes,
voorzien van nieuwe coating
Type: Amsterdammertje
Kleur: Deventer zwart

Afvalbak
Producent: Bammens
Type: Capitole
Kleur: Deventer zwart (bak en frame)



Bescherming kerk bij Kleine Poot
Leverancier: Samson Urban Elements
Type: Bell
Materiaal: gietijzer

Afmetingen: diameter Ø60cm,
Hoogte boven maaiveld 47,5cm
Inbouwdiepte 45cm
Gewicht 175kg
Plaatsingsmethode: Geschikt om in het
werk in te storten in een betonfunde-
ring van minimaal 80x80x60cm



Fietsbeugels
Type Deventer
Kleur: Deventer zwart (in afwijking op
de bestaande fietsbeugels)
Plaatsen zonder stalen vakindeling op
maaiveld.



Boomring, special
Op Grote Kerkhof halfverharding en cirkel-
vormig plein

maatwerk boomring in 3 maten
L: Ø4m M:Ø3m S: Ø2m
Ring 12cm breed
Boomring van messing
elke ring opgebouwd uit 2 delen
Plaatsingsmethode: op betonbanden.

Zie ook blad boomspiegels



Boomring, basis
Leverancier: Samson Urban Elements
Type: Edy
Materiaal: gietijzer EN-GJL250,
onbehandeld.

Afmetingen: uitwendig Ø100cm,
inwendig Ø80cm, hoogte 10cm.
Plaatsingsmethode: Op betonbanden.

Zie ook blad boomspiegels

Meubilair, losse stoelen

Informeel en met elan

- Fermob Luxembourg stoel, 12x
- Type: Luxembourg Low Armchair.
- Kleur: Cedar Green
- Te verplaatsen, maar niet makkelijk mee te nemen.
- 'geintje' in de buitenruimte.
- Mogelijkheid tot inzetten sociale werkplaats, social return.
- Stoellen voorzien van aangelaste lus aan een van de achterpoten, optie bij fabrikant.
- Aan stoelen een schakelketting verbinden, ketting 10mm - 3150kg - G8. Diameter: 10mm, schakels: 30mm lengte (binnenafmetingen), gewicht kg/m 2.37, verzinkt.
- Schakelketting aan andere zijde verbinden met gietijzer Kettlebell 32kg.
- Kettlebell en schakelketting coaten in zelfde kleur en structuur als stoel, coating wordt geleverd door Fermob.

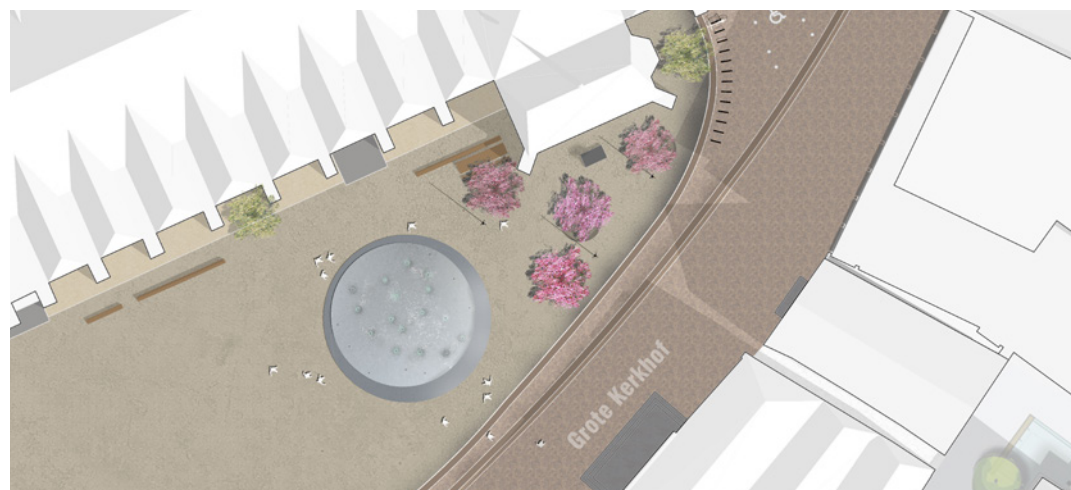
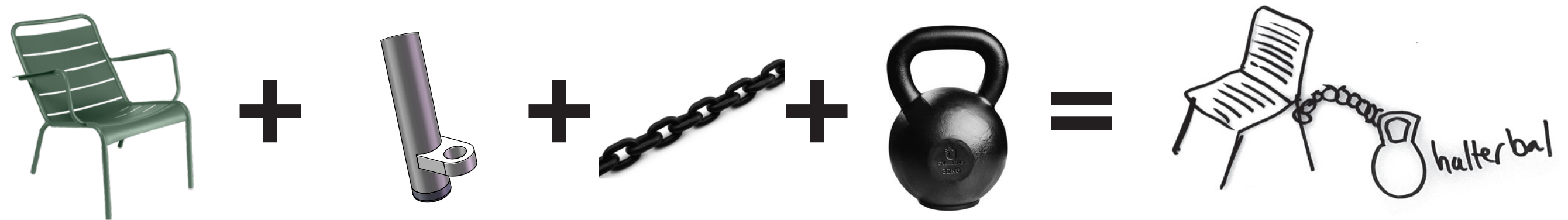

Meubilair, losse stoelen

Informeel en met elan

- Lus op achterpoot, enkel toepassen bij 1 achterpoot ipv 4 poten, extra levertijd ca. 8 weken
- Model stoel Luxembourg Low Armchair, beelden rechts ipv stoel in tekening met poot detail

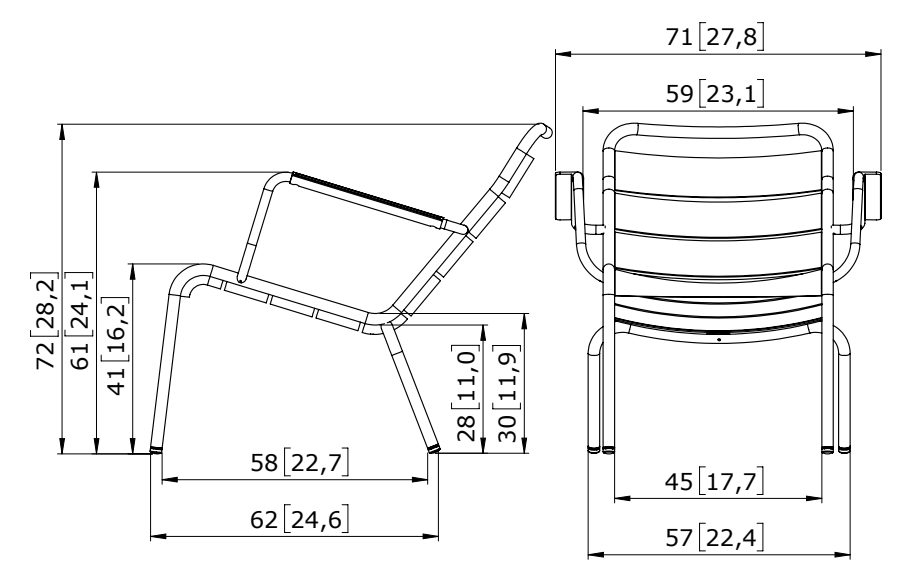
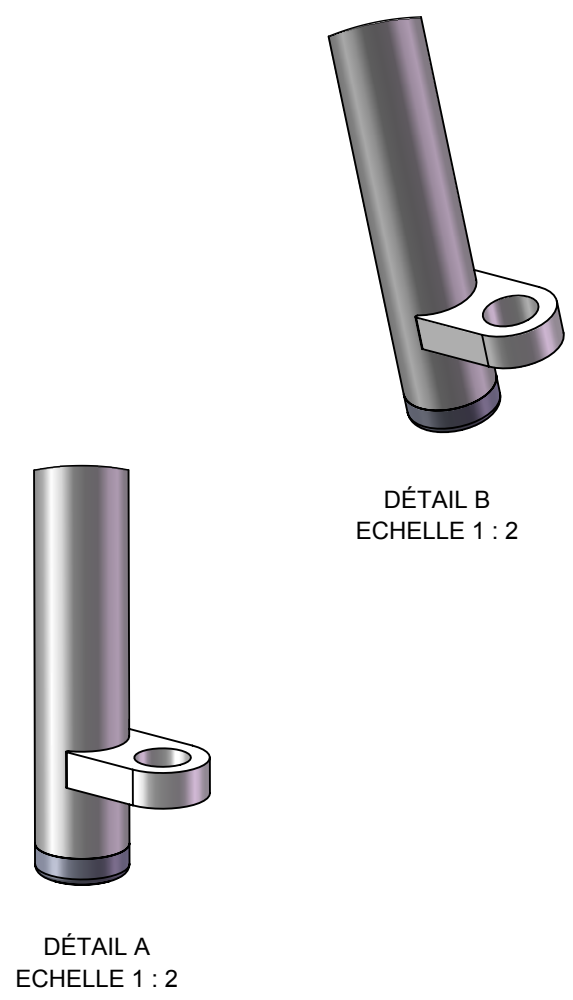

Fiche technique / Technical datasheet	Fixation par cable / Cable fixation	Rev : 1
 Parc Actival 01140 THOISSEY - FRANCE Tel: +33 (0) 474 04 94 88 Fax: +33 (0) 474 04 97 65	Produit / Product :	Chaise LUXEMBOURG Fauteuil LUXEMBOURG
	Created: 17/11/2016	By: J.L. BAUDOIN
ANY REPRODUCTION IN PART OR AS A WHOLE IS PROHIBITED.		A4
		Sheet 1 / 2

Ondergrondse containers, opstelling

Overzicht plaatsing en tussenafstand

Onderstaand schema is ter illustratie van de afstanden en tussenafstanden, Plaatsingsvoorstel volgens DO tekening aanhouden.

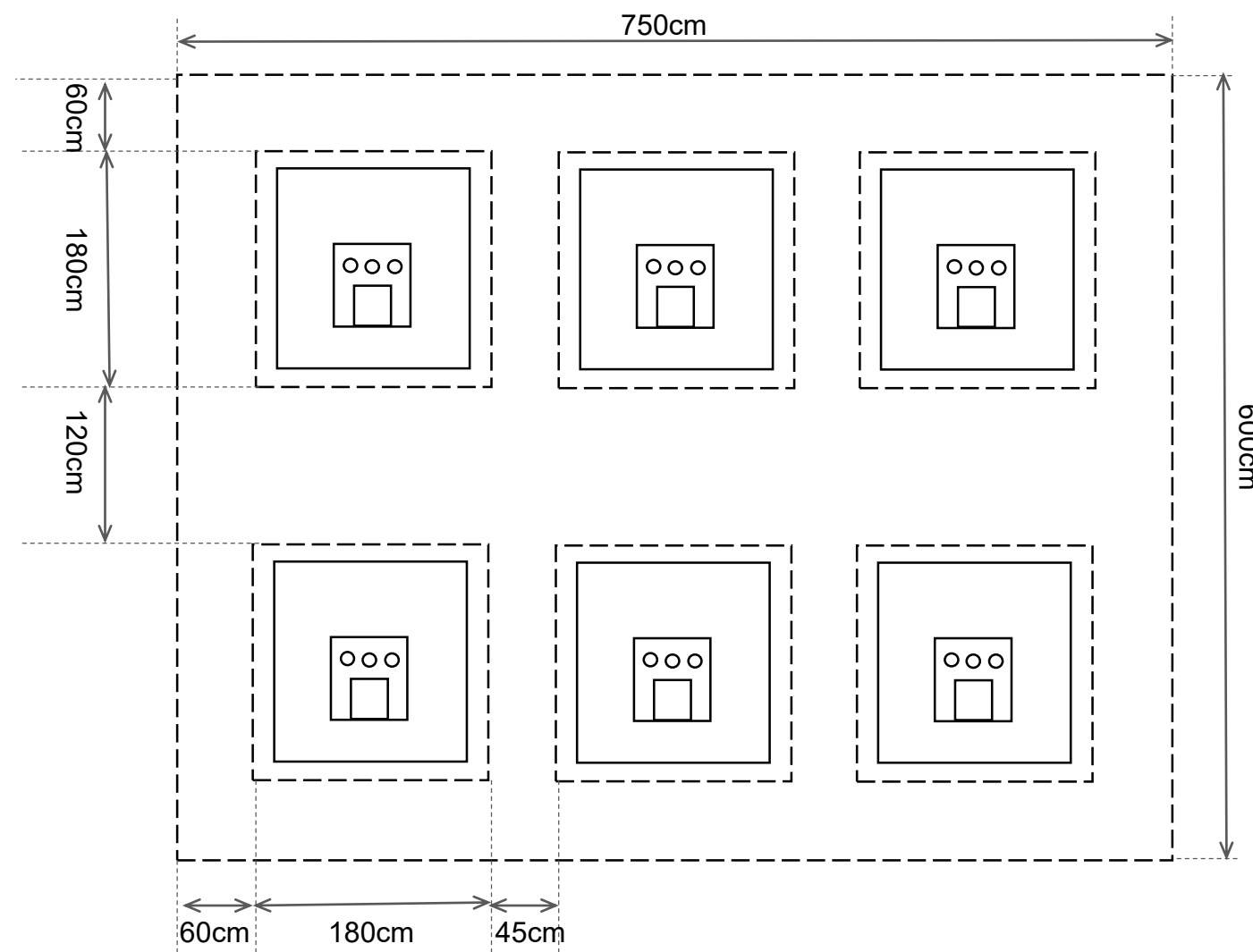

Ondergrondse containers
Standaard ondergrondse container
Deventer
Kleur container: Deventer zwart

Voorzien van vlakke grondplaat
afgewerkt met korund en een anti-slip
structuur.
Grondplaat in kleur donker bruin:
interpon Cappadoce 2525 YW268I

Boomspiegels

Boomspiegels in klinkerverharding beplanten met bodembedekkende vaste planten, boomspiegels in halfverharding opvullen met halfverharding

Boomspiegels Stromarkt, beplanting

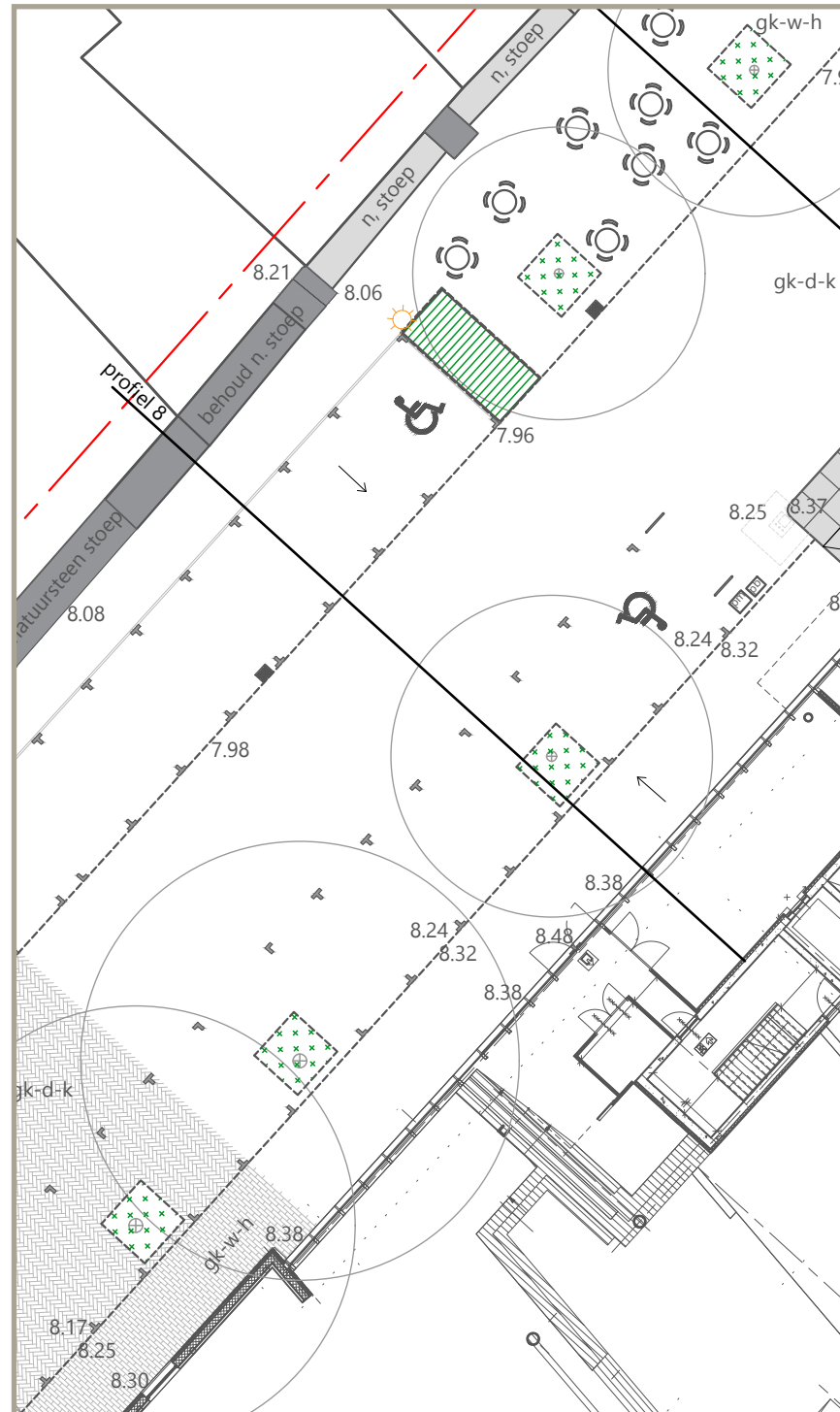

Boomspiegels Grote Kerkhof, beplanting

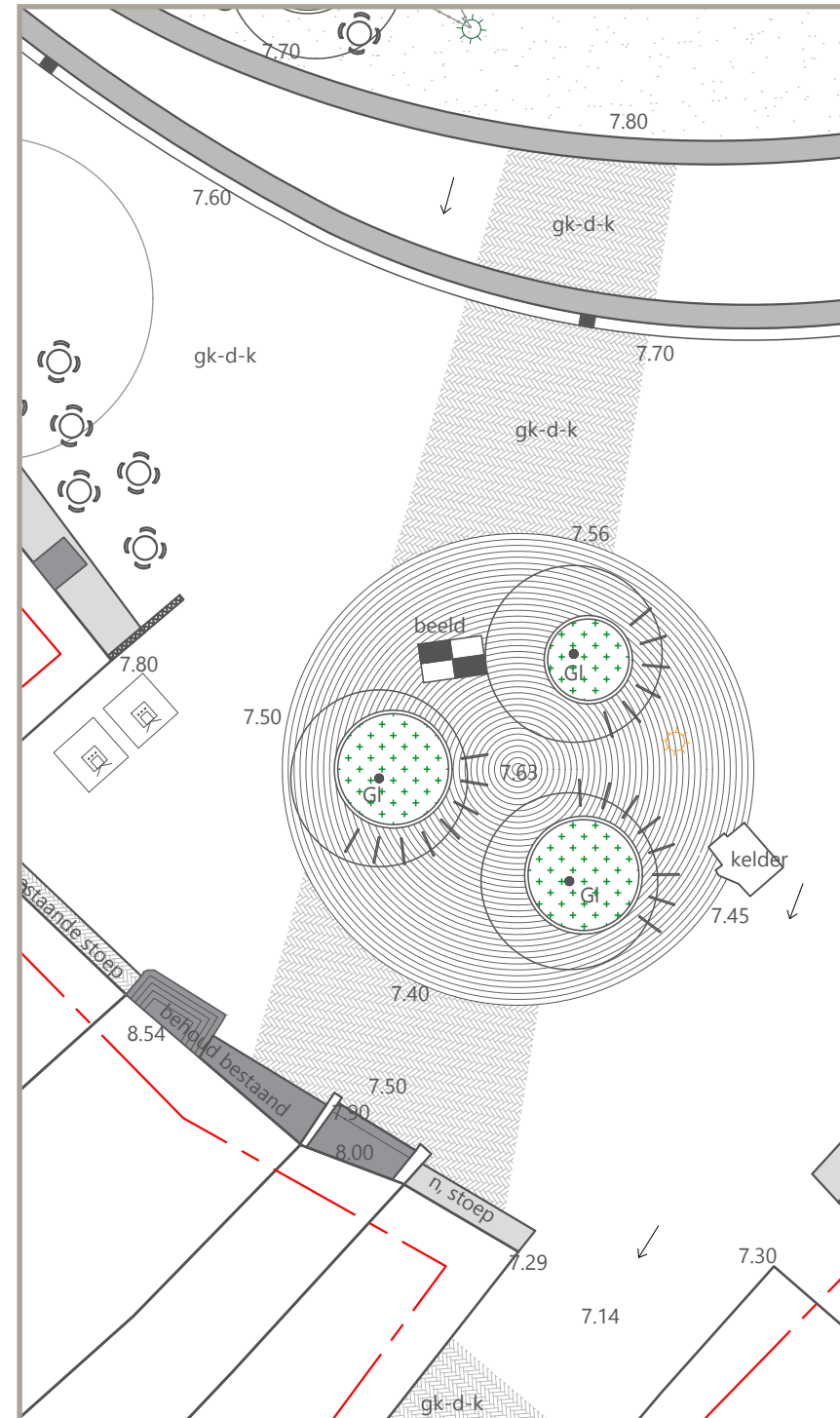

Boomspiegels Grote Kerkhof, halfverharding

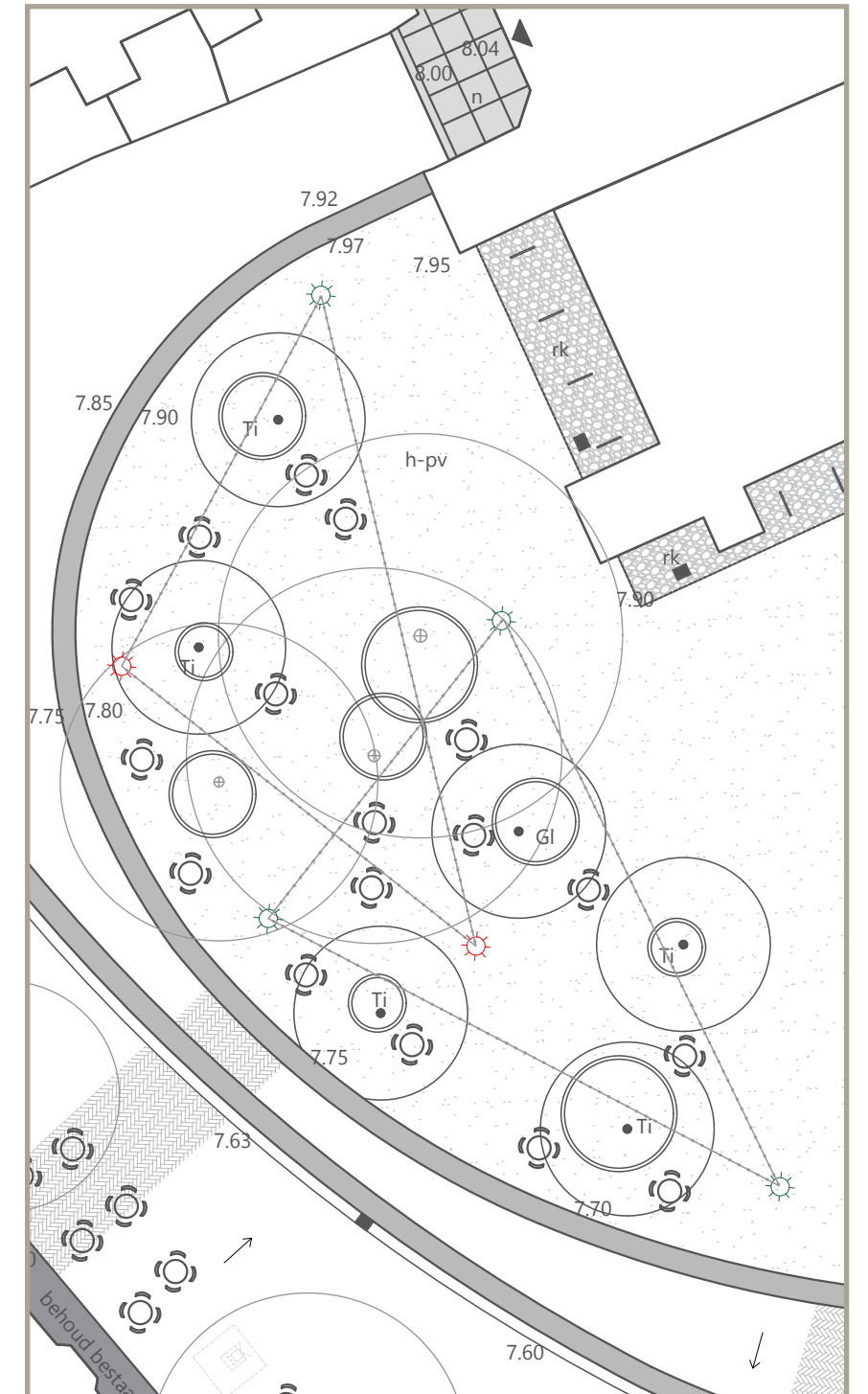

Boomspiegels, basis

Boomspiegels op de Stromarkt, basis

Boomspiegels op de Stromarkt worden gevormd door een kader van 2x2m rand van het kader en opsluiting vna de klinkers is een cortenstaalstrip gelijk aan de staalstrip in het winkelgebied.

De boomspiegel wordt beplant met een bodembedekkende vaste plant.
Geranium macrorrhizum 'Ingwersen's Variety' 9st/m2



Boomspiegels Grote Kerkhof, basis

Boomspiegels in de klinkerverharding van het Grote Kerkhof, dit zijn de boomringen langs de randen van het plein, niet in het cirkelvormige pleintje en de halfverharding.

Leverancier: Samson Urban Elements
Type: Edy
Materiaal: gietijzer EN-GJL250, onbehandeld.
Afmetingen: Uitwendige diameter Ø100cm, inwendige diameter Ø80cm, hoogte 10cm.
Plaatsingsmethode: Op betonbanden.

Ring beplanten met vaste planten:
Geranium macrorrhizum 'Ingwersen's Variety', 9st/m2



Boomspiegels Grote Kerkhof, special

Verfijning plein, menselijke maat bij terrassen en monument

Vlakke boomringen rond bomen op Grote Kerkhof en cirkelvormig pleintje

Materiaal van de boomringen is afgestemd of gelijk aan materiaal waterelement en masttoppen Lebuinusmast, messing

Boomring Deventer eigen maken met teksten, gedichten > Deventer Boekenstad > gravure of mee gegoten

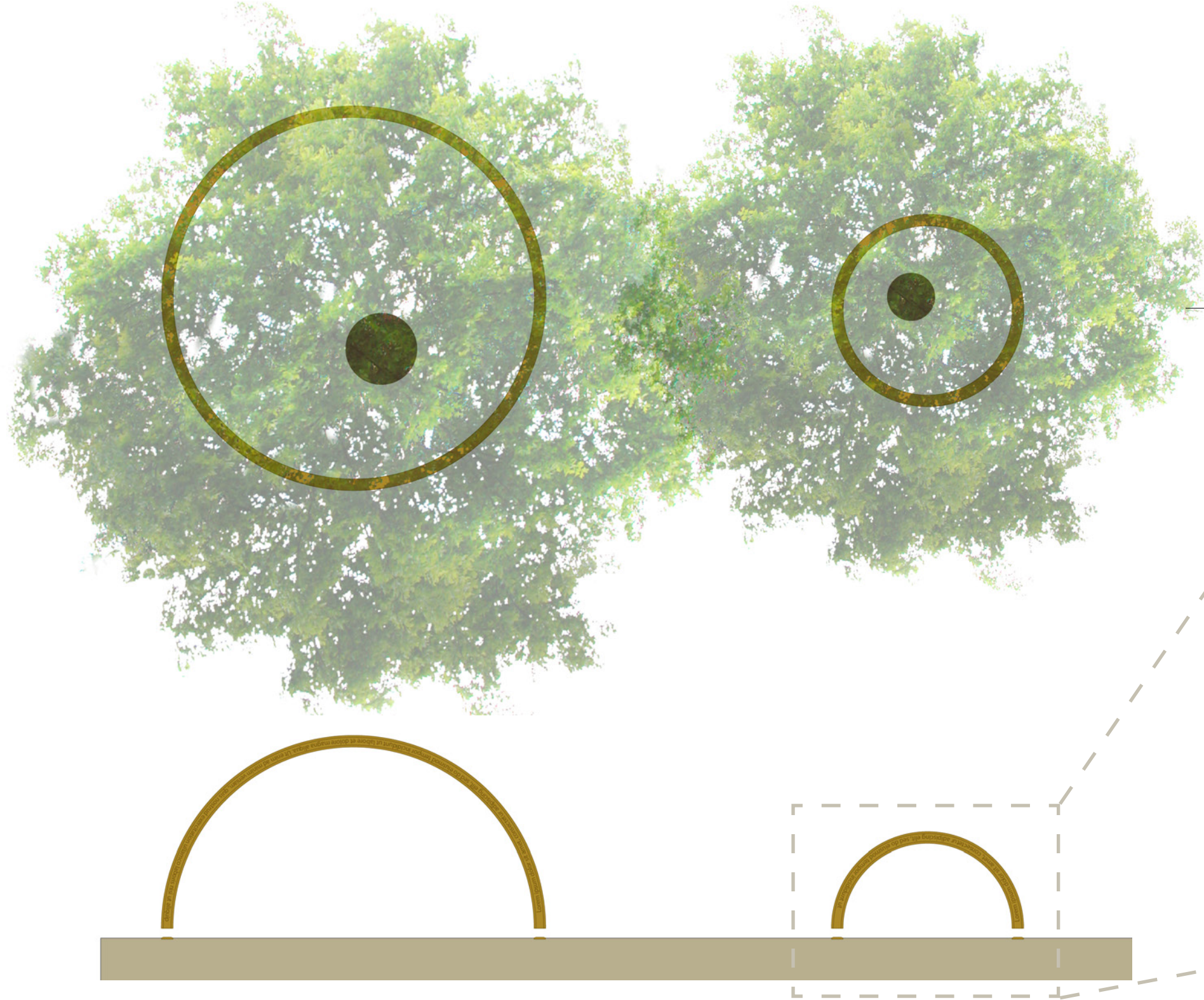

- Boomring in 3 verschillende maten: Ø 4m, 3m en 2m
- Bomen staan excentrisch in de boomring
- Dichtregels graveren in boomring i.s.m. dichter/kunstenaar
- Breedte ring 12 cm
- Onderstaand uitwerking boomcirkel, schaal 1:5
- Boomring stellen op opsluitbanden 10x20, bochtstukken in juiste straal
- Boomring voorzien van stellip aan binnenzijde ring
- Boomring uit 2 halve cirkels, halve cirkels voorzien van verbindingslip onder maaveld.

Schaal detail 1:5

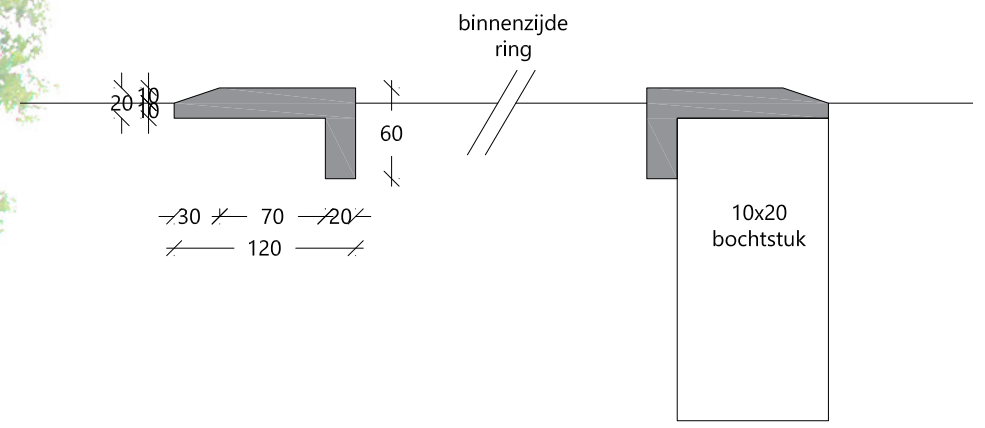

250%

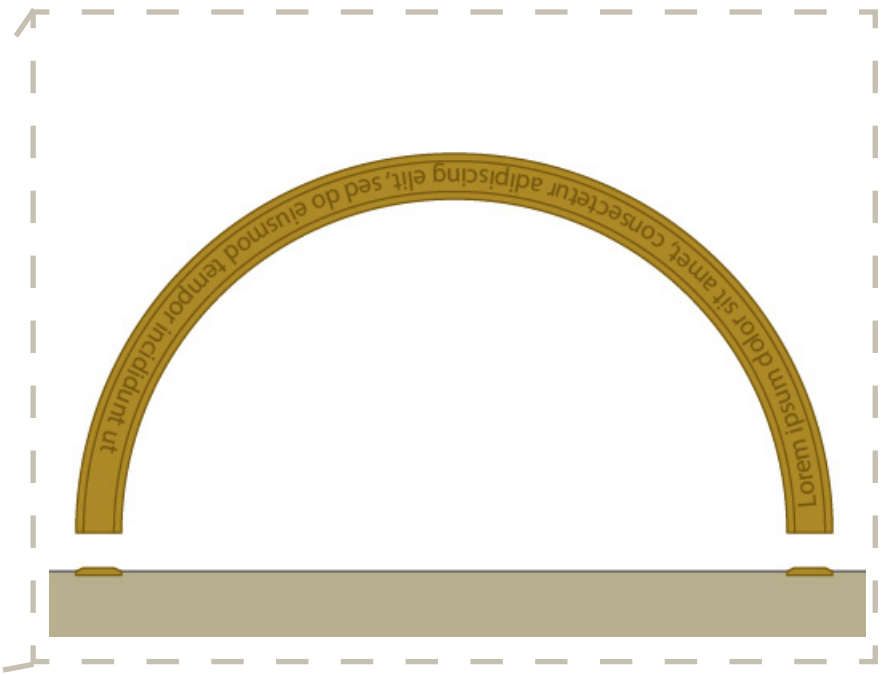

Boomspiegels Grote Kerkhof, special

Verfijning plein, menselijke maat bij terrassen en monument

Vlakke boomringen rond bomen op Grote Kerkhof en cirkelvormig pleintje
Materiaal van de boomringen is afgestemd of gelijk aan materiaal waterelement en masttoppen Lebuinusmast, messing of koper
Boomring Deventer eigen maken met teksten, gedichten > Deventer Boekenstad > gravure of mee gegoten

Technische uitwerking ism specialistisch bedrijf Metaalgieterij "Alliage" Deventer:

Jeroen Dik

Metaalgieterij "Alliage" bv

Rigastraat 12

7418 EW Deventer

0570-626466



Meubilair, terrassen - horecameubilair

Informeel, gemoedelijke terrasfeer, inzetten op de kracht van het collectief
uitwerking in samenspraak met ondernemers en gemeente



UITGANGSPUNTEN

- Enkel Schermen bij gevelterrassen
- uniform meubilair model en type
- elke horeca eigen kleur, kleuren samen vormen een eenheid
- Precario - beleid aanpassen naar aantal tafels ipv oppervlak

Meubilair, terrassen - horecameubilair

Informeel, gemoedelijke terrasfeer, inzetten op de kracht van het collectief
uitwerking in samenspraak met ondernemers en gemeente

- Stoelen van Fermob / EMU (of gelijkwaardig)
- Verschil tussen 2 horecazaken zichtbaar door verschillende kleuren stoelen+tafels



Grote Kerkhof: grandeur en gemoedelijk

referentiebeeld Grote Kerkhof



3. Verlichting

uitwerking in samenwerking met Studio DL en gemeente



Verlichting Lebuinuspleinen

uitwerking in samenwerking met Studio DL en gemeente

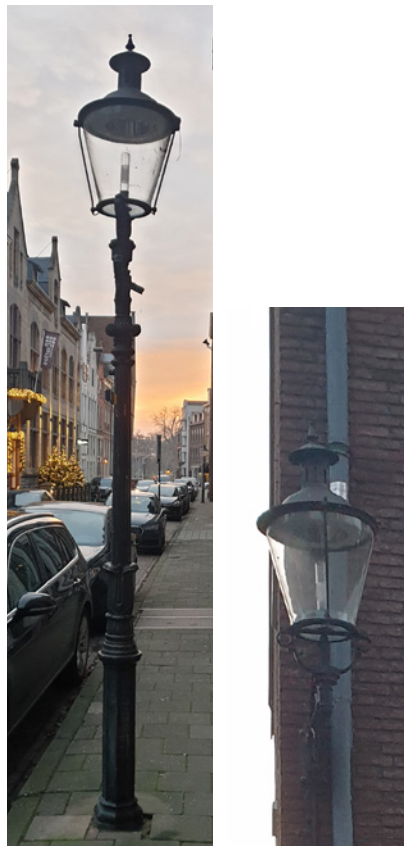

Klassieke armaturen, basis

De verlichting op de Lebuinuspleinen is een doorzetting van de bestaande structuur met klassieke lampen. Een combinatie van klassieke mastarmaturen en wandarmaturen

Masten in kleur Deventer zwart



Staf van Lebuinus, special

Lichtmasten op het Grote Kerkhof
Lichtmast in twee verschillende maten met maatwerk topstuk als verwijzing naar de staf van Lebuinus.

Verdere uitwerking en beschrijving onder kopje 'Staf van Lebuinus'



Banken op bordes bibliotheek

Aan onderzijde banken voorzien van LED strip.
Lumen, lichtkleur en type afstemmen met StudioDL
Uitvoering LED-strip door Grijsen

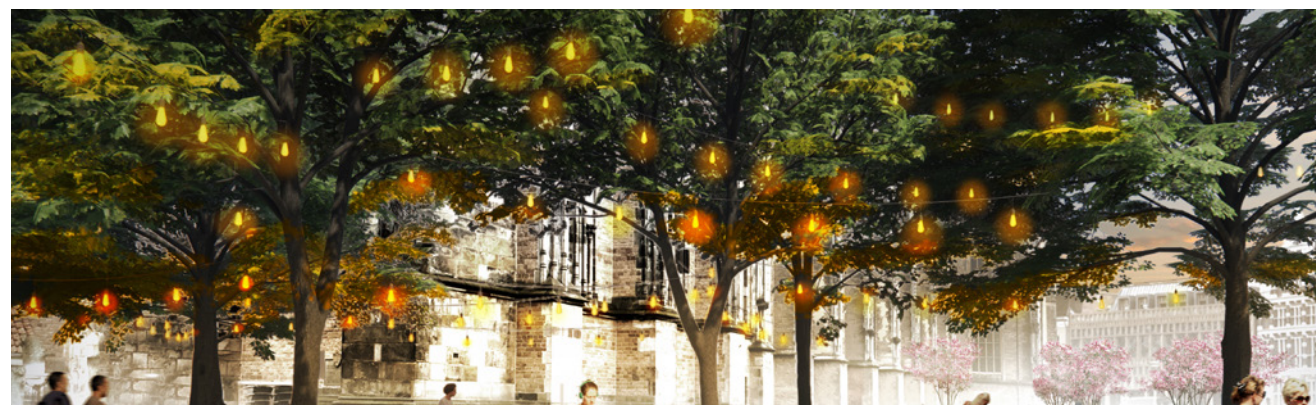

Lichtslingers, special

Lichtslingers ter plaatse van de terrassen. Prikkel geschikt voor de openbare ruimte opspannen tussen de Staffen van Lebuinus.
Uitvoering, lumen, lichtkleur en type afstemmen met StudioDL

De staf van Lebuinus als lichtmast

Historie als inspiratie voor lichtelement: Lange staf met 'kop'

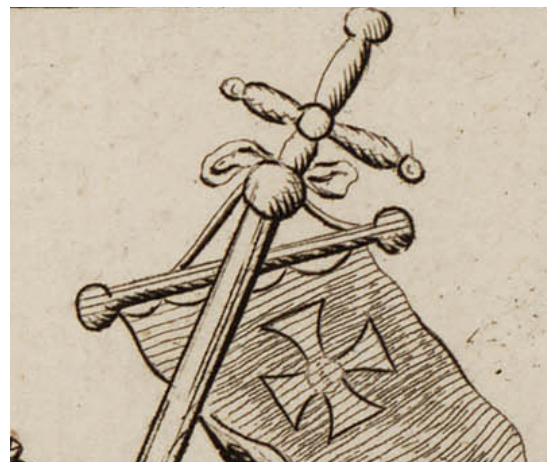

Staf van Lebuinus

Kleur & Materialen

uitwerking in samenwerking met Studio DL en industrielicht

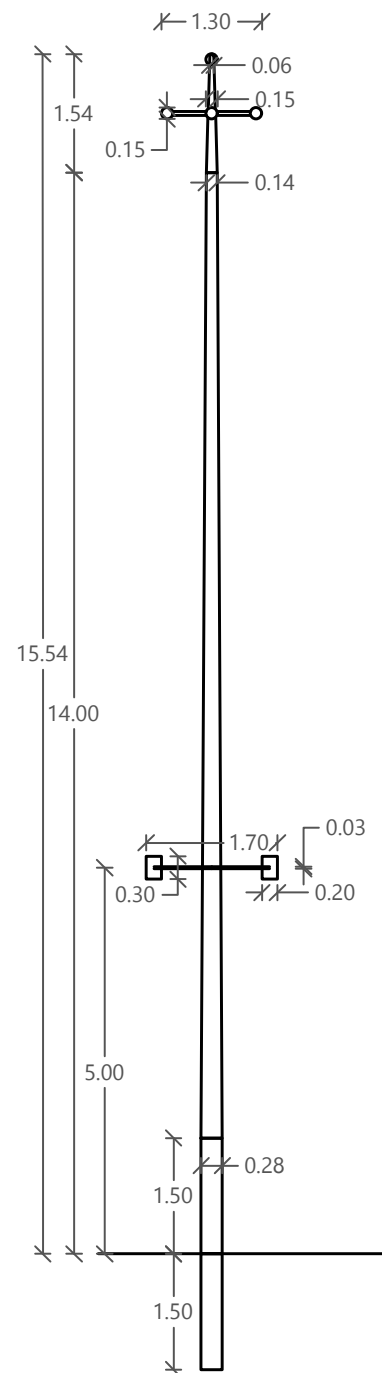

Aubrilam kleurschema
mast: afwerking La Mer
metaal: messing (custom made)

- Rechtop staande mast
- Mast van hout, type Dome XL, producent Aubrilan
- Afwerking mast type La Mer, uiterlijk als ongelakt hout, geen glimmende afwerking
- Topstuk met kruis uitvoeren in messing, maatwerk, afstemmen met Industrielicht
- Voetstuk, overgang maaiveld uitvoeren in messing, of staal met coating: Interpon Bronze 2525 YW283F
- Armatuur in messing of staal met coating: Interpon Bronze 2525 YW283F
- 2 tussenmaten tussen mens en kerk: \pm 10m en 15m hoogte. (gothoogte/kolommen kerk is ong. 18m, cercisbomen 6-10m)
- Integrale verlichting:
- inzetten als pleinverlichting (uitwerking door StudioDL)
- evt. inzetten voor aanlichting van Lebuinuskkerk(ter vervanging van bestaande lichtmasten, uitwerking door StudioDL)
- inzetten als drager van de lichtslingers rond de terrassen aan de westzijde

Lichtbeeld en definitieve plaatsing i.s.m. StudioDL

Ritsert Huijsman

Studio DL

www.studiodl.com

+316 5240 0207

huijsman@studiodl.com

Technische uitwerking mast, topstuk en armatuur i.s.m. Industrielicht

Michael Harmanus

Industrielicht B.V.

Postbus 58

2950 AB Alblasterdam

Industrielicht.nl

+31 (0)6 5123 8760

michael@industrielicht.nl

Het materiaal en de kleurstelling van de voet en masttop is gelijk aan het materiaal van de boomring en het waterelement op het Grote Kerkhof

Staf van Lebuinus

2 maten, M: 10m - L:15m

Lichtmasten Twee maten Schaal: 1:100

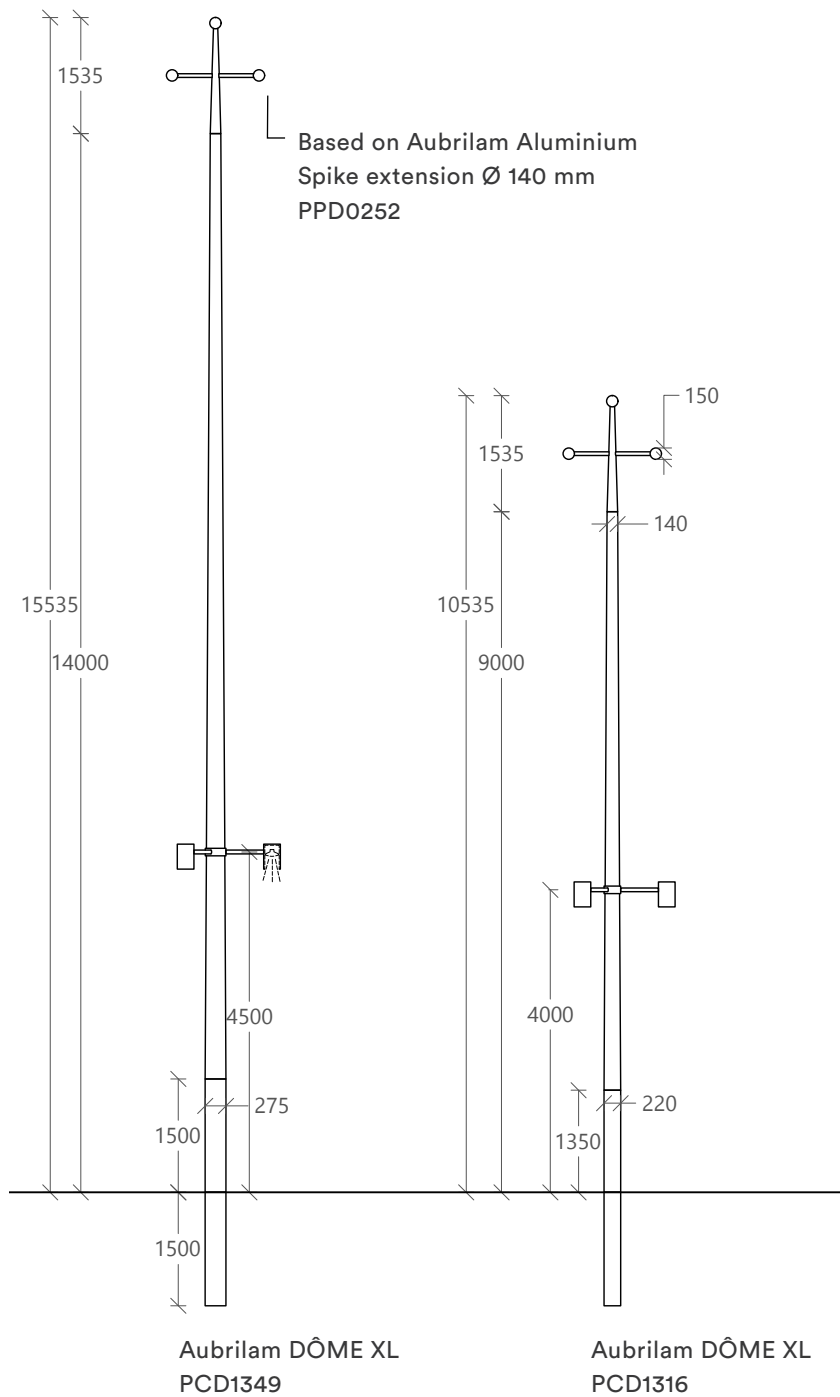

Topstuk optie 1 Schaal: 1:50

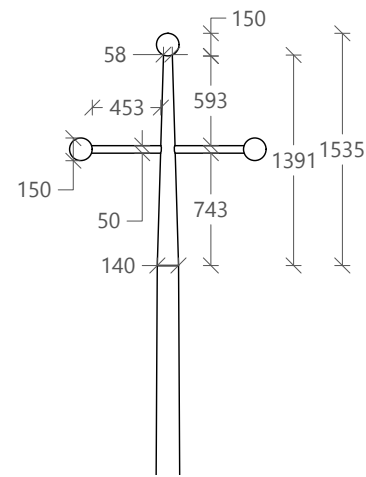

Topstuk optie 2 Schaal: 1:50

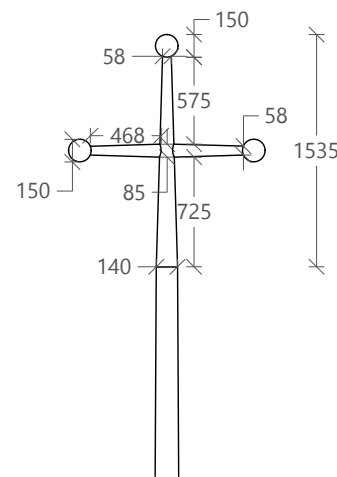

Topstuk optie 3 Schaal: 1:50

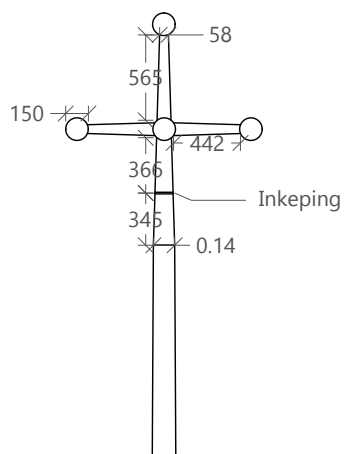

Armatuur optie 1 zijaanzicht Schaal: 1:20

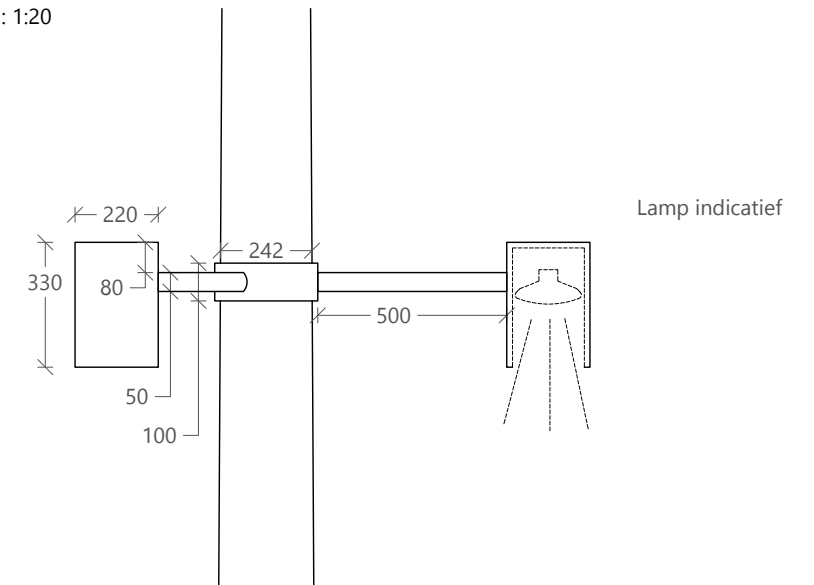

Armatuur optie 2 zijaanzicht Schaal: 1:20

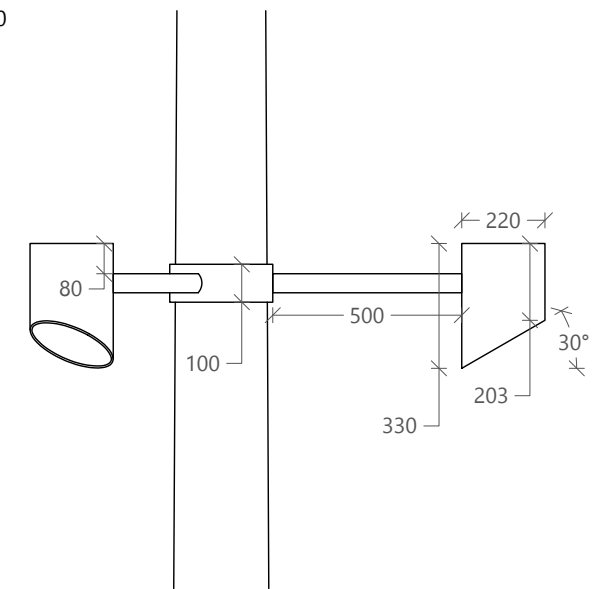

Armatuur bovenaanzicht Schaal: 1:20

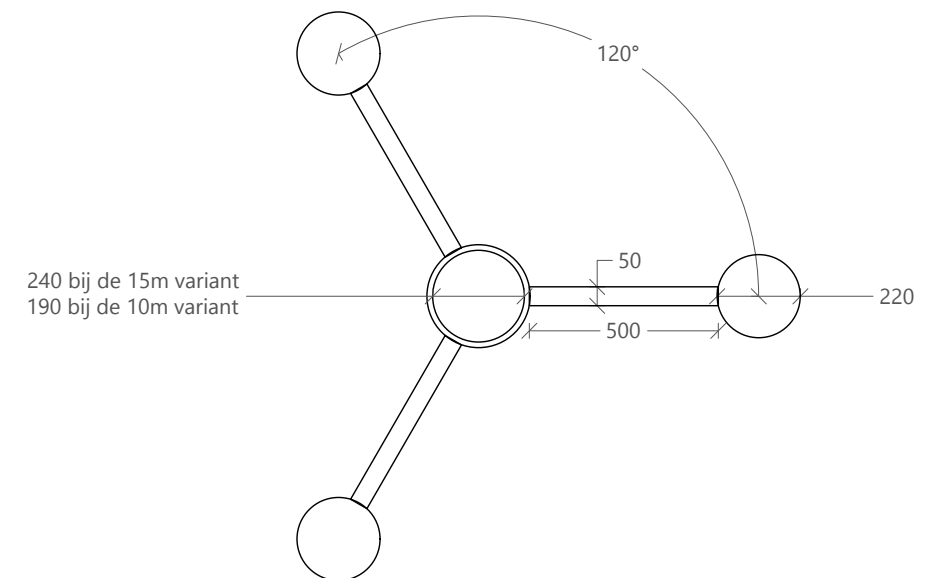

Staf van Lebuinus, locaties

Plaatsingslocaties: 6 masten thv terrassen (2x L, 4x M), 3 masten ten oosten van waterelement (1x L, 2x M)

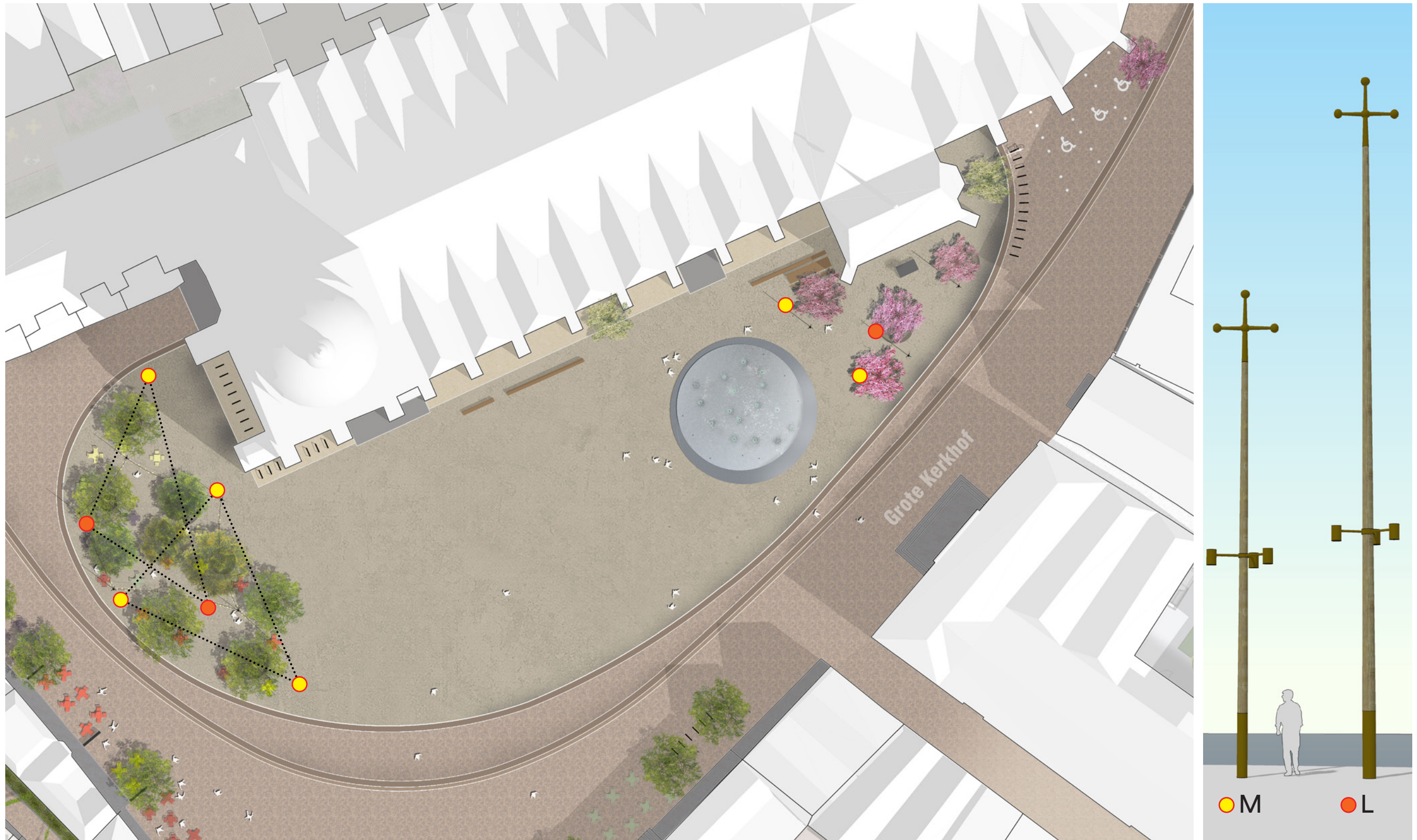

Staf van Lebuinus

3D vogelvlucht plaatsingslocaties



Staf van Lebuinus

3D vogelvlucht plaatsingslocaties

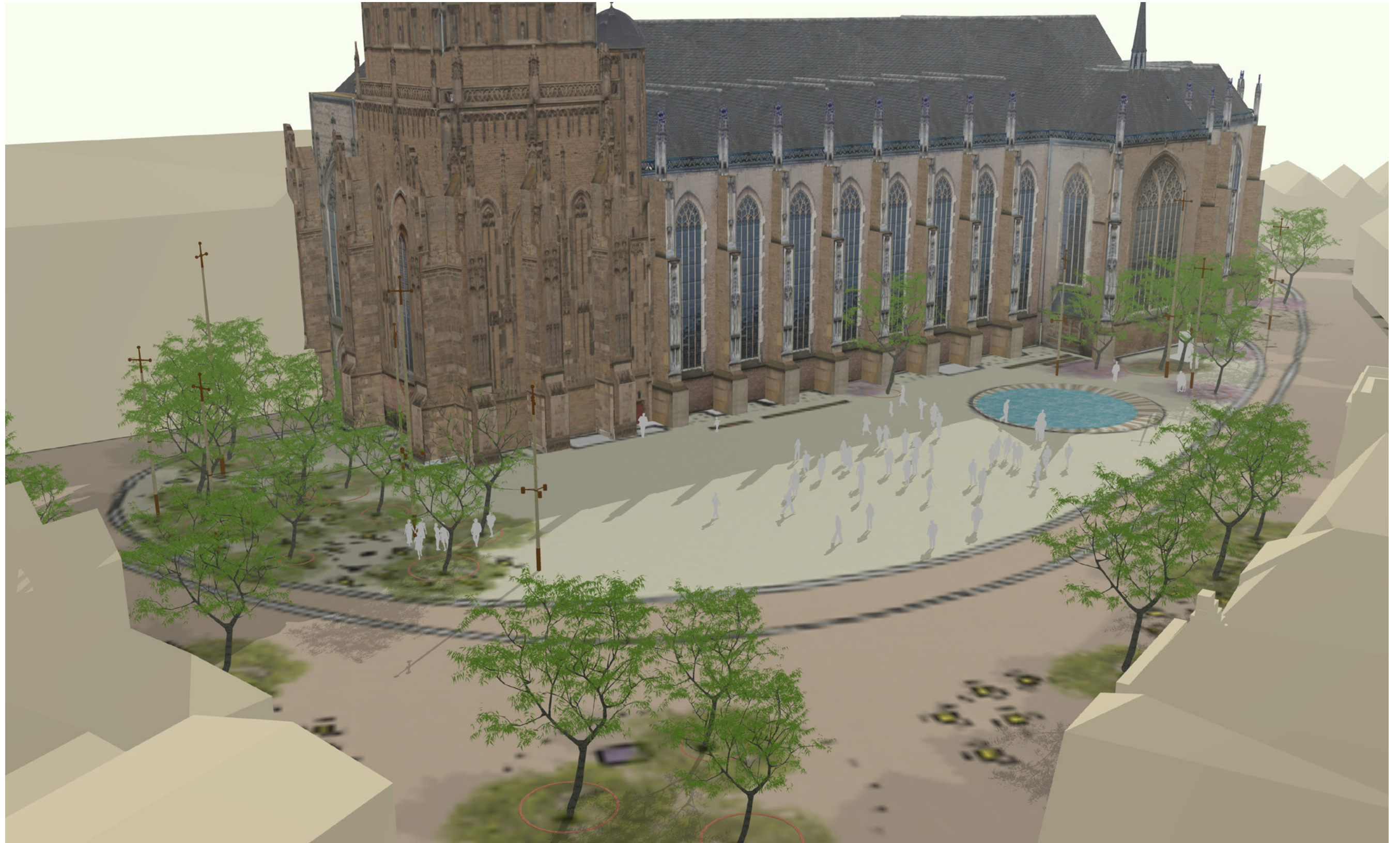

Staf van Lebuinus

Ooghoogtezicht vanaf ingang Stadhuis: 'spel van hoog en laag, tussenmaat tussen kerk en plintgebouwen



Staf van Lebuinus

Ooghoogtezicht vanaf ingang terrassen Gio's / Vrienden van Vroeger



Lichtslingers

Lichtslingers tussen de bomen rond de terrassen

uitwerking in samenwerking met Studio DL en gemeente

Lichtslingers

Lichtslingers ter plaatse van de terrassen.

Prikkabel geschikt voor de openbare ruimte opspannen tussen de Staffen van Lebuinus.

Uitvoering, lumen, lichtkleur en type afstemmen met StudioDL

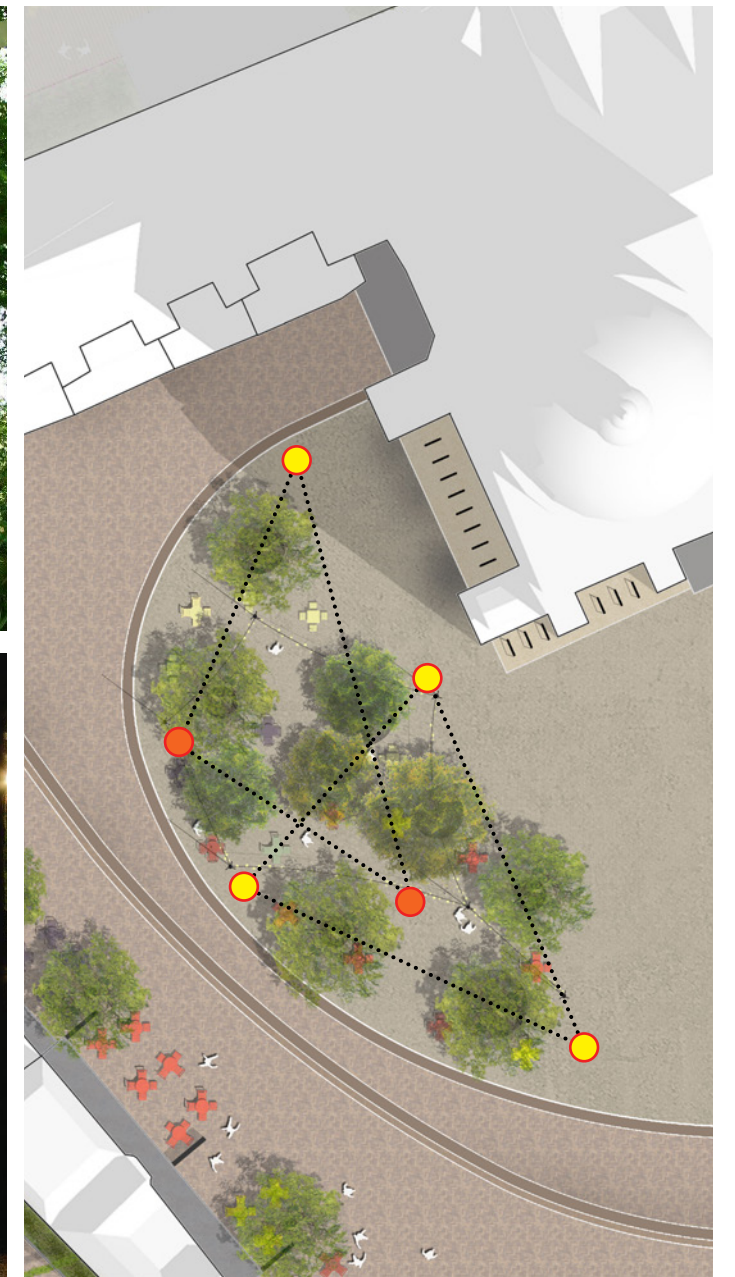

Grote Kerkhof: grandeur en gemoedelijk

Referentiebeeld terrassen met lichtslingers



4. Beplanting



Beplanting Lebuinuspleinen | Bomen

Bestaande bomen

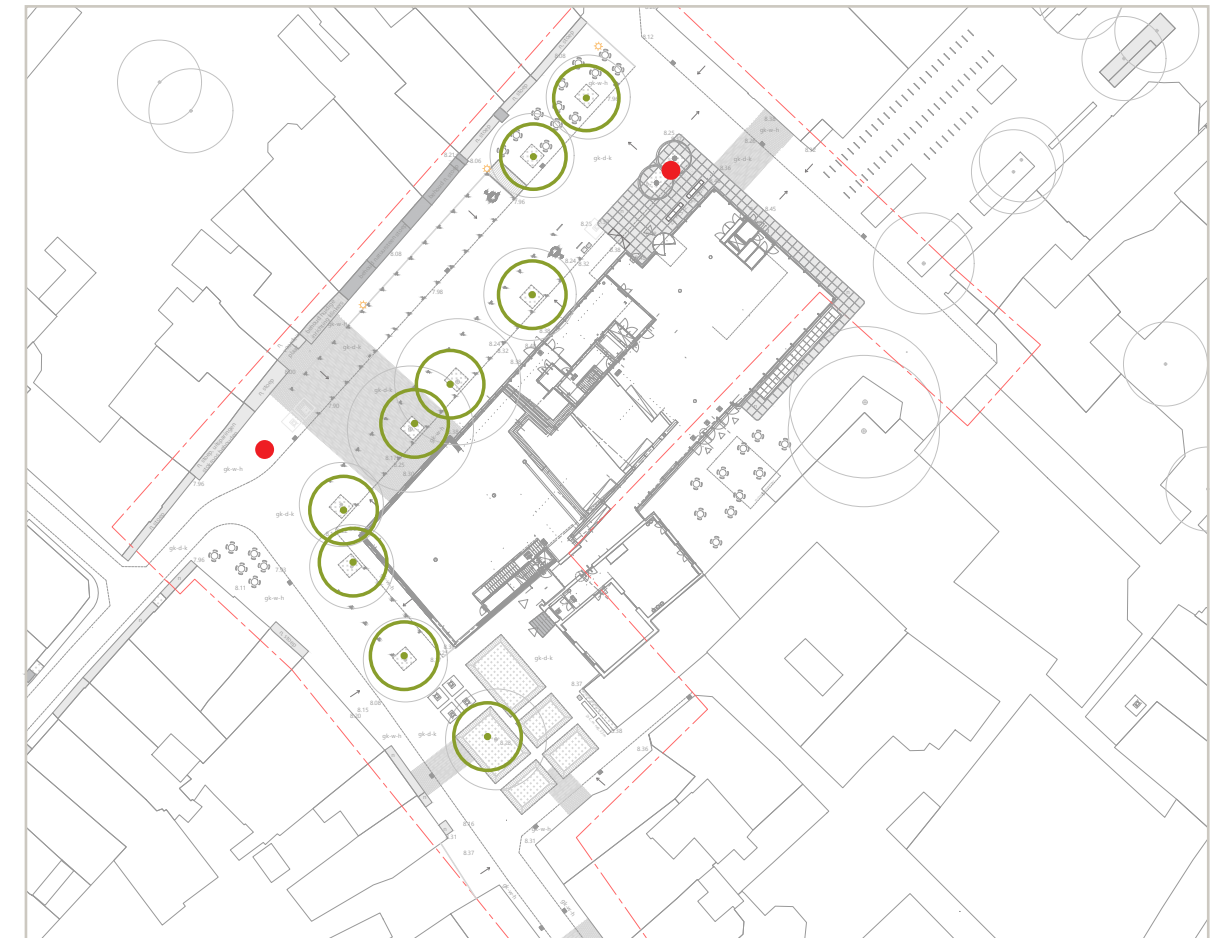

- Bestaande bomen behouden
- Bestaande bomen roeien

Beplanting Lebuinuspleinen | Bomen

Bestaande en nieuwe bomen brengen sfeer



● **Tilia cordata 'Rancho'**
Afkorting op tekening Ti
Niet druipende winterlinde
5 bomen

Bomen op het Grote Kerkhof
ter aanvulling van de bestaande
lindes.

'Unter den Linden' sfeer bij de
terrassen



● **Gleditsia triacanthos f. inermis**
Afkorting op tekening Gl
Doornloze valse christusdoorn
4 bomen

Bomen op het cirkelvormige
pleintje, 1 boom maakt de over-
steek naar het linde groepje

Groenvakken Grote Kerkhof en Stromarkt

Bordes bibliotheek

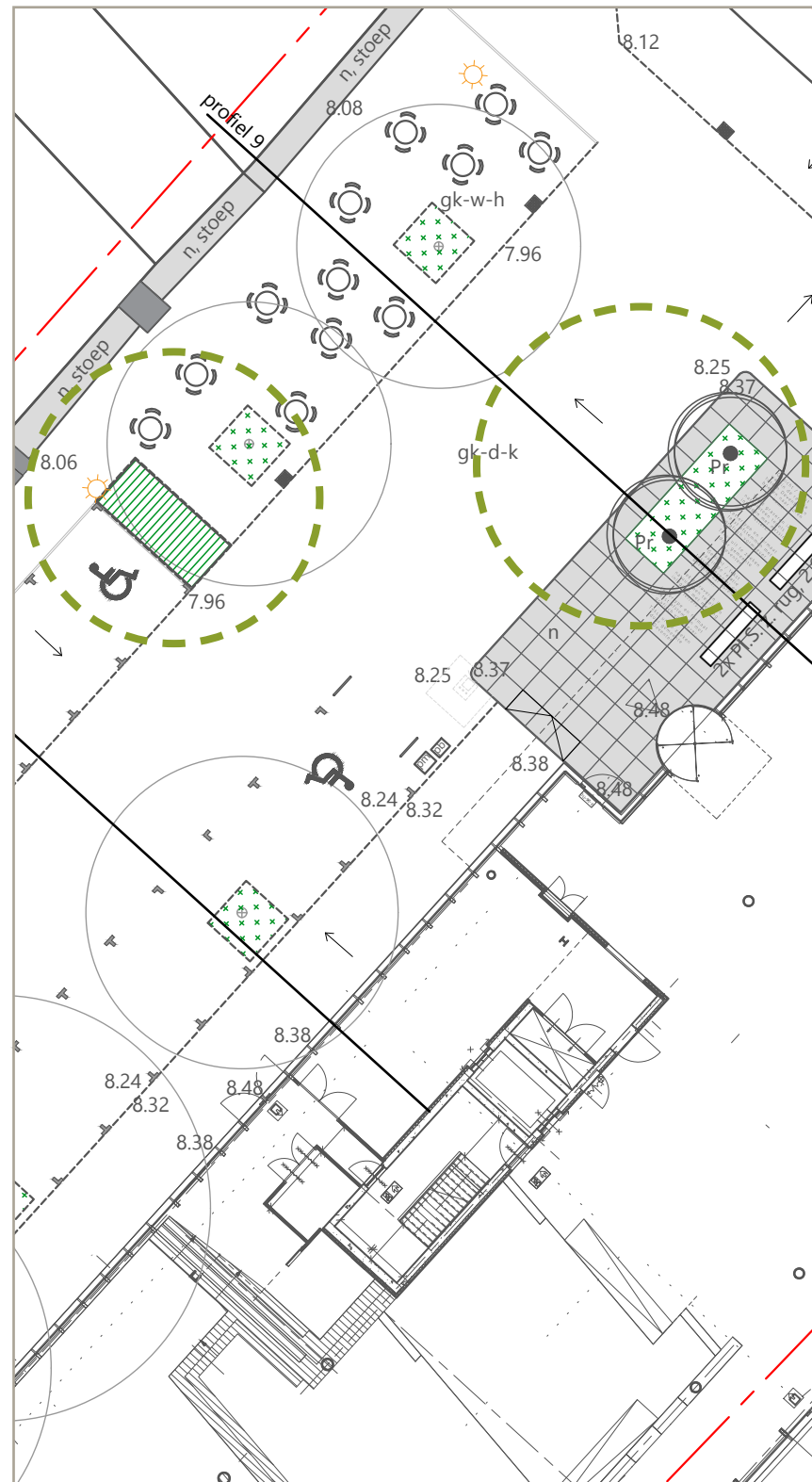

Proosdijpleintje

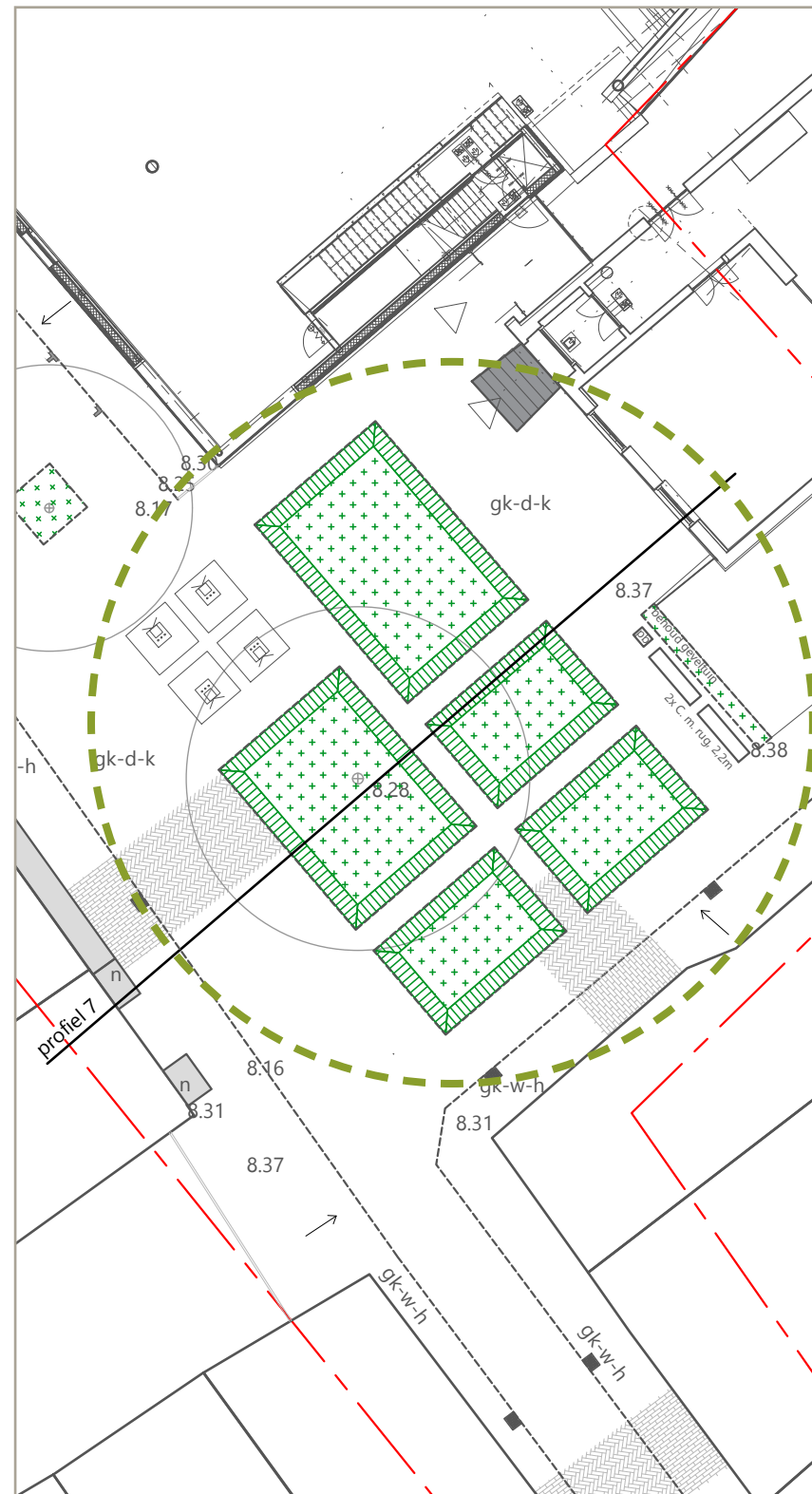

Kleine Poort

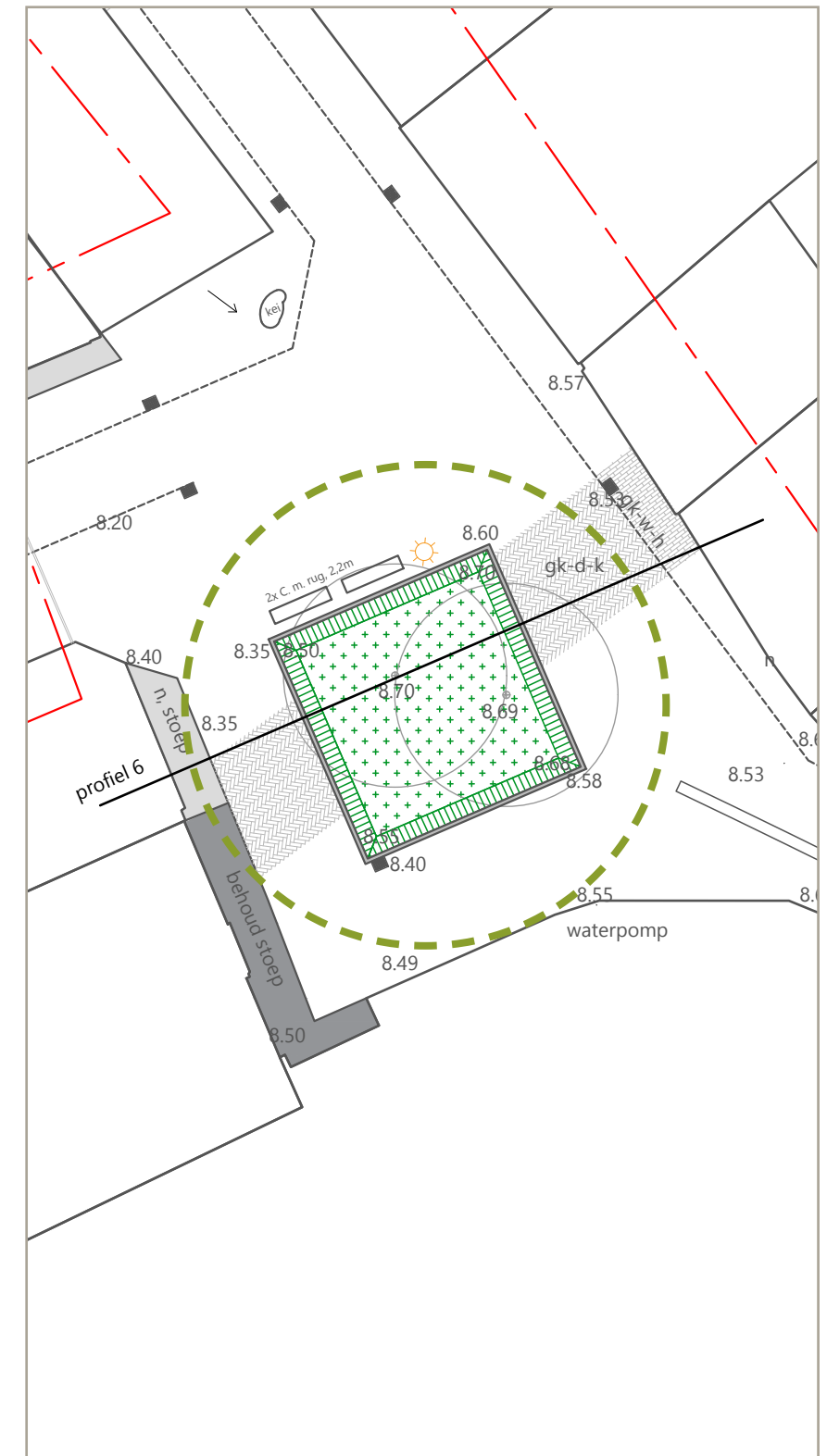

Beplanting Lebuinuspleinen

Beplanting, bordes bibliotheek

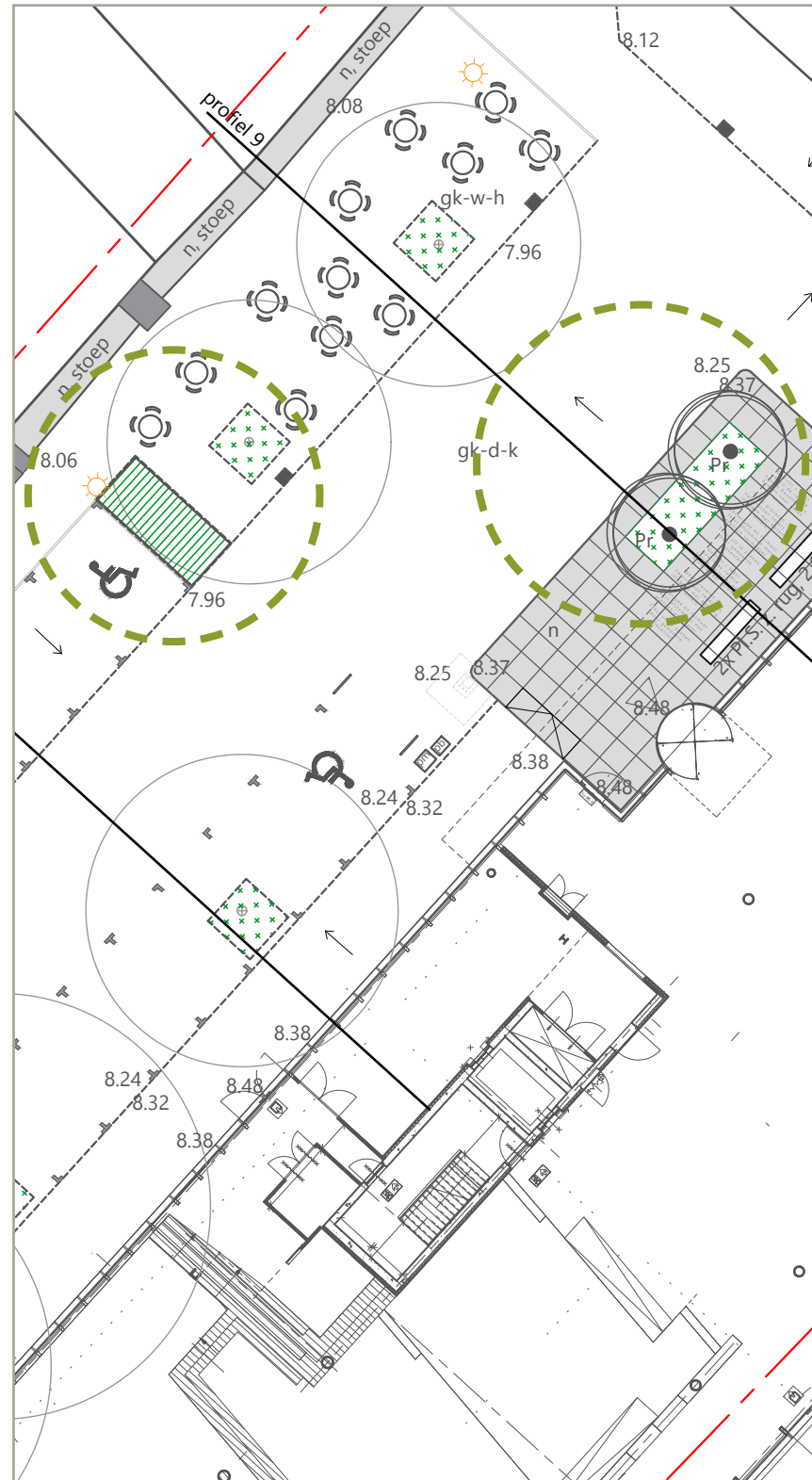

Bibliotheek

totaal opp. plantv 10 m2

Bodembedekker

percentage	soort	nederl. naam	bloem kleur	bloei periode	m2	st/m2	aantal	opmerkingen
35%					3,5			plantmaat P9
100%	Vinca minor	Maagdepalm	paars	3,4,5	3,5	9	32	
100%							32	

Accentplanten

percentage	soort	nederl. naam	bloem kleur	bloei periode	m2	st/m2	aantal	opmerkingen
25%					2,5			plantmaat P9
50%	Cimicifuga ramosa 'Brunette'	Zilverkaars	wit	9,1	1,3	9	11	
50%	Helleborus orientalis	Kerstroos	wit-rose	1,2,3,4	1,3	9	11	
100%							23	

Basisplanten

percentage	soort	nederl. naam	bloem kleur	bloei periode	m2	st/m2	aantal	opmerkingen
35%					3,5			plantmaat P9
30%	Tiarella cordifolia	Schuimbloem	wit	5,6	1,1	9	9	
70%	Liriope muscari	Leliegras	violet	8,9	2,5	9	22	
100%							32	

Vulplanten

percentage	soort	nederl. naam	bloem kleur	bloei periode	m2	st/m2	aantal	opmerkingen
5%					0,5			plantmaat p9
100%	Thalictrum delavayi	Ruit	wit-rose	7,8	0,5	9	5	
100%							5	

Bollen en knollen, aanbrengen in het najaar

	soort	nederl. naam	bloem kleur	bloei periode	m2	st/m2	aantal	opmerkingen
					10			1e klas bloembollen
	Galanthus nivalis	Sneeuwkllokje	wit	1,2	10	10	100	3 tot 8 bollen per plantgat, tussen bodembedekker en basisplanten planten
	Hyacinthoides non-scripta	Boshyacint	blauw-paars	4,5	10	5	50	3 tot 8 bollen per plantgat, tussen bodembedekker en basisplanten planten
							150	

Blokhaag Stromarkt

percentage	soort	nederl. naam	maat	m2	st/m2	aantal	opmerkingen
				9			
100%	Acer campestre	veldesdoorn	100-120	9,0	8	72	blokhaag planten in driehoeksverband, na aanplant snoeien op eindhoogte 1m

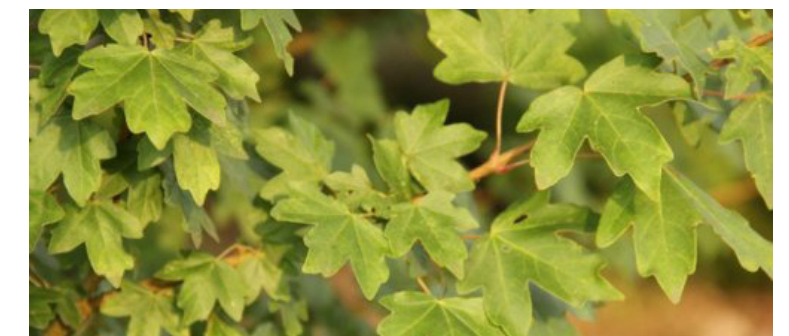

Beplanting Lebuinuspleinen

Beplanting, Proosdijpleintje

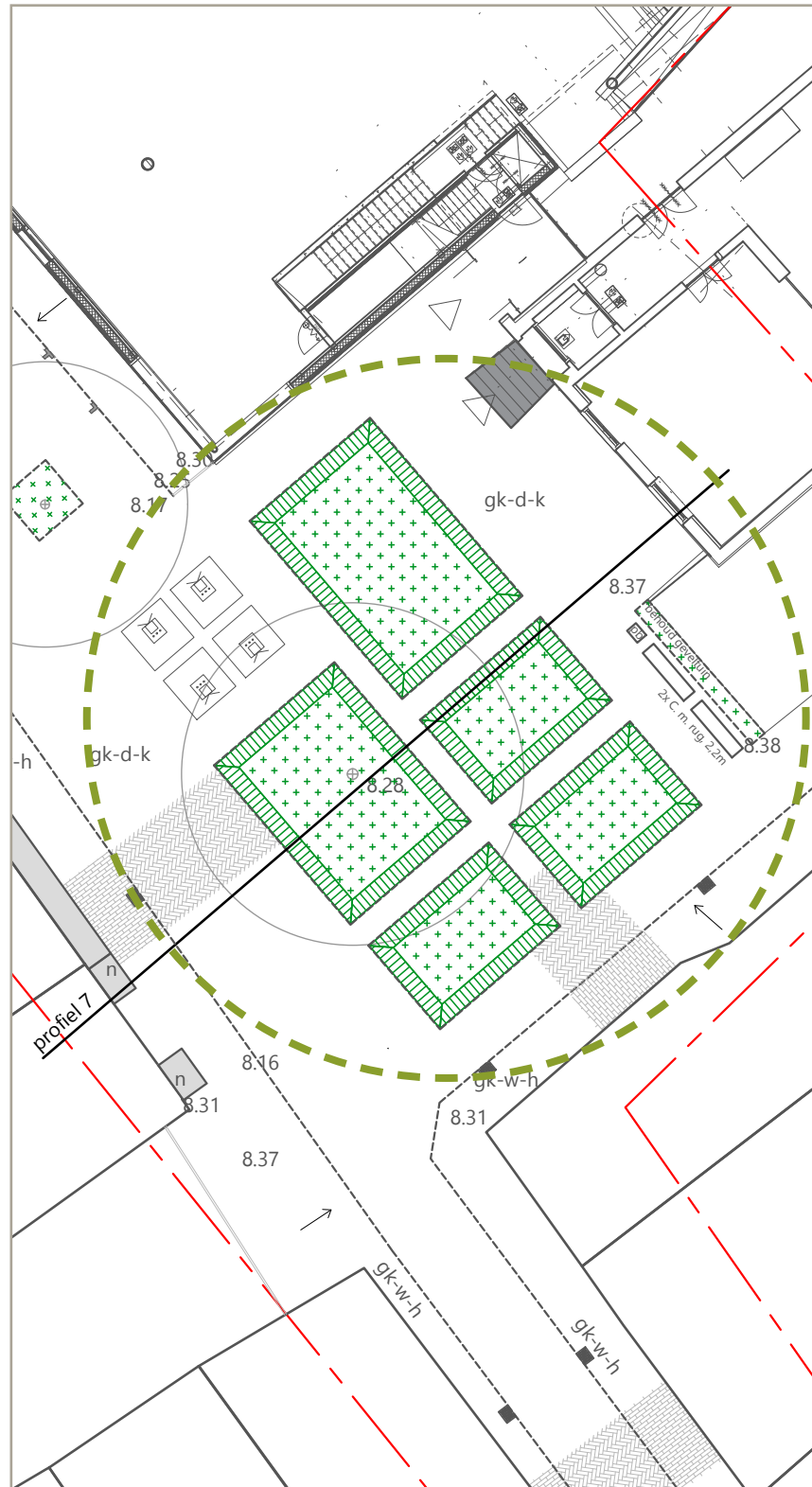

Proosdijpleintje

totaal opp 90 m2

Bodembedekker

percentage	soort	nederl.naam	bloem kleur	bloeiperiode	m2	st/m2	aantal	opmerkingen
50%					45			Plantmaat P9
15%	Geranium renardii	Ooievaarsbek	magenta-fel	6,7	6,8	9	61	
15%	Geranium sanguineum 'Album'	Ooievaarsbek	wit	5,6,7	6,75	9	61	
20%	Helleborus orientalis	Kerstroos	wit	5,6	9	9	81	planten in groepen van minimaal 3 stuks
50%	Vinca minor	Maagdenpalm	wit	4,5	22,5	9	203	
100%							405	

Basisplanten

percentage	soort	nederl.naam	bloem kleur	bloeiperiode	m2	st/m2	aantal	opmerkingen
35%					31,5			Plantmaat P9
20%	Origanum rosenkuppel	Marjolein	roze	7,8,9	6,3	9	57	
10%	Acanthus spinosus	Acanthus	blauw-paars	6,8,9	3,15	9	28	planten in groepen van minimaal 5 stuks
10%	Euphorbia polychroma	Wolfsmelk	geel	5,6,7	3,2	9	28	
10%	Persicaria amplexicaulis 'Inverleith'	Duizendknoop	rood	6,7,8,9,10,11	3,2	9	28	
20%	Salvia nemorosa 'Ostfriesland'	Salie	lila	8,9	6,3	9	57	
20%	Aster cordifolius 'Ideal'	aster	paars	9-jan	6,3	9	57	planten in groepen van minimaal 5 stuks
10%	Agastache foeniculum	Droplant	blauw-paars	8,9	3,2	7	22	
100%							277	

Accentplanten

percentage	soort	nederl.naam	bloem kleur	bloeiperiode	m2	st/m2	aantal	opmerkingen
10%					9			Plantmaat P9
19%	Phlomis russeliana	Brandkruid	nvt	5,6,7,8	1,71	9	15	planten in groepen van minimaal 10 stuks
4%	Rosmarinus officinalis	Rozemarijn	paars	7,8	0,4	9	3	planten in groepen van minimaal 5 stuks
40%	Cimicifuga ramosa 'Brunette'	Zilverkaars	wit	7,8,9	3,6	9	32	planten in groepen van minimaal 3 stuks
2%	Cynara cardunculus	Kardoen	paars	6,7	0,18	9	2	planten in groepen van minimaal 2 stuks
35%	Hosta venticosa	Hosta	roze-rood	8,9,10	3,2	9	28	planten in groepen van minimaal 5 stuks
100%							81	

Vulplanten

percentage	soort	nederl.naam	bloem kleur	bloeiperiode	m2	st/m2	aantal	opmerkingen
5%					4,5			Plantmaat P9
30%	Centranthus ruber	Spoorbloem	rood	6,7,8,9	1,4	9	12	
40%	Foeniculum vulgare	Venkel	geel	7,8	1,8	9	16	
30%	Aquilegia vulgaris	Akkelei	paars	4,5,6,7,8	1,4	9	12	
100%							41	

Bollen en knollen, aanbrengen in het najaar

percentage	soort	nederl.naam	bloem kleur	bloeiperiode	m2	st/m2	aantal	opmerkingen
					90			1e klas bloembollen
								bollen tussen bodembedekker en basisplanten planten
	Galanthus nivalis	Sneeuwkllokje	wit	1,2	90	10	900	2 a 8 bollen per plantgat
	Narcissus poeticus	Narcis	wit	5,6	90	5	450	2 a 8 bollen per plantgat
	Narcissus Lemon Drops	Narcis	geel-wit	3,4	90	5	450	2 a 8 bollen per plantgat
							1800	

Hagen

percentage	soort	nederl.naam	bloem kleur	bloeiperiode	m1	st/m1	aantal	opmerkingen
					109			
100%	Ilex crenata 'Dark Green'	Japanse Hulst			109,0	7	763	planten in dubbele rij, in driehoeksverband



Beplanting Lebuinuspleinen

Beplanting, Kleine Poot

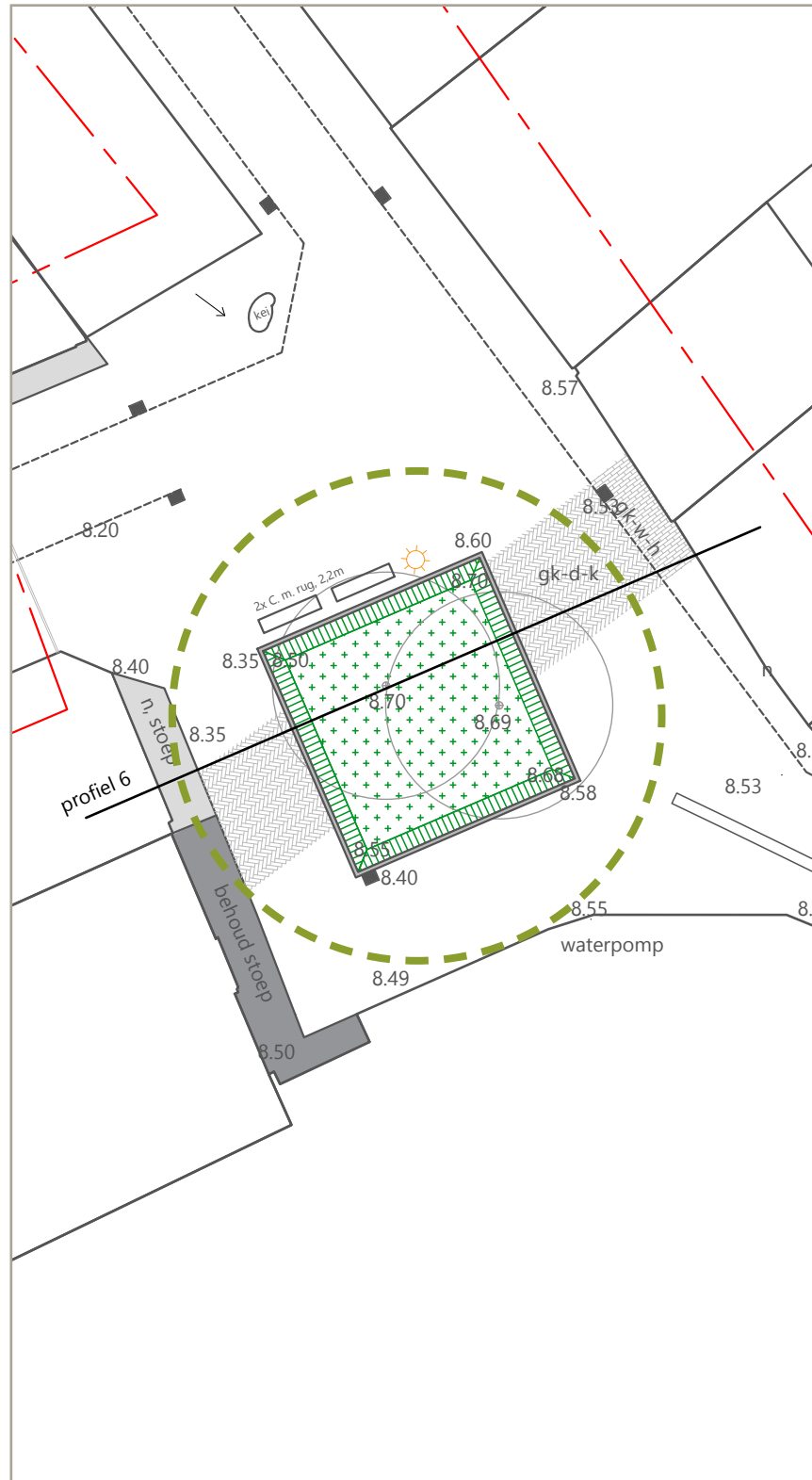

Kleine Poot

totaal opp. plantv 51 m2

Bodembedekker

percentage	soort	nederl. naam	bloem kleur	bloei periode	m2	st/m2	aantal	opmerkingen
40%					20,4			plantmaat P9
70%	Vinca minor	Maagdepalm	paars	3,4,5	14,3	9	129	
20%	Epimedium perralchicum 'Frohneiten'	Effenbloem	geel	4,5	4,1	9	37	
10%	Pulmonaria saccharata 'Mrs Moon'	Longkruid	paars	3,4	2,0	9	18	
100%							184	

Accentplanten

percentage	soort	nederl. naam	bloem kleur	bloei periode	m2	st/m2	aantal	opmerkingen
15%					7,65			plantmaat P9
20%	Hosta venticosa	Hosta	Lila	8,9	1,5	9	14	in groepen van 4 stuks
40%	Cimicifuga ramosa 'Brunette'	Zilverkaars	wit	9,1	3,1	9	28	
40%	Helleborus orientalis	Kerstroos	wit-roze	1,2,3,4	3,1	9	28	
100%							69	

Basisplanten

percentage	soort	nederl. naam	bloem kleur	bloei periode	m2	st/m2	aantal	opmerkingen
40%					20,4			plantmaat P9
30%	Tiarella cordifolia	Schuimbloem	wit	5,6	6,1	9	55	
40%	Liriope muscari	Leliegras	violet	8,9	8,2	9	73	
30%	Hosta 'Halcyon'	Hartelie	lila	6,7,8	6,1	9	55	
100%							184	

Vulplanten

percentage	soort	nederl. naam	bloem kleur	bloei periode	m2	st/m2	aantal	opmerkingen
5%					2,55			plantmaat p9
100%	Thalictrum delavayi	Ruit	wit-roze	7,8	2,6	9	23	
100%							23	

Bollen en knollen, aanbrengen in het najaar

soort	nederl. naam	bloem kleur	bloei periode	m2	st/m2	aantal	opmerkingen
				51			1e klas bloembollen
Anemone blanda 'White Splendour'	Anemoon	wit	3,4	51	10	510	3 tot 8 bollen per plantgat, tussen bodembedekker en basisplanten planten
Hyacinthoides non-scripta	Boshyacint	blauw-paars	4,5	51	5	255	3 tot 8 bollen per plantgat, tussen bodembedekker en basisplanten planten
						765	

Hagen

percentage	soort	nederl. naam		m1	st/m1	aantal	opmerkingen
				31			
100%	Ilex crenata 'Dark Green'	Japane Hulst		31,0	7	217	planten in dubbele rij, in driehoeksverband

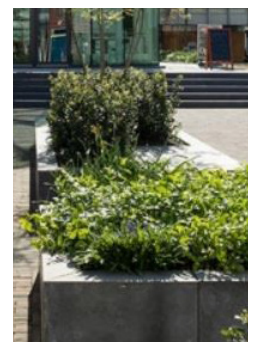

Grote Kerkhof: grandeur en gemoedelijk

referentiebeeld Grote Kerkhof



3& Lebuiuspleinen Deventer

DO Grote Kerkhof en Stromarkt: tekening, detailuitwerkingen en profielen



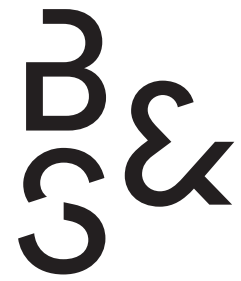

Lebuinuspleinen Deventer

DO Grote Kerkhof en Stromarkt: tekening, detailuitwerkingen en profielen

- DO inrichtingsplan Grote Kerkhof en Stromarkt, A0
- Profiel 1: Plint Lebuinuskerk 1, A3
- Profiel 2: Plint Lebuinuskerk 2, A3
- Profiel 3: Principe profiel Grote Kerkhof, A0
- Profiel 4: Kleine Poot 1, A3
- Profiel 5: Kleine Poot 2, A3
- Profiel 6: Kleine Poot 3, A2
- Profiel 7: Proosdijpleintje, A2
- Profiel 8: Stromarkt 1, A2
- Profiel 9: Stromarkt 2, A1
- Profiel 10: Detailuitwerking Pleinband (B1-5), A1

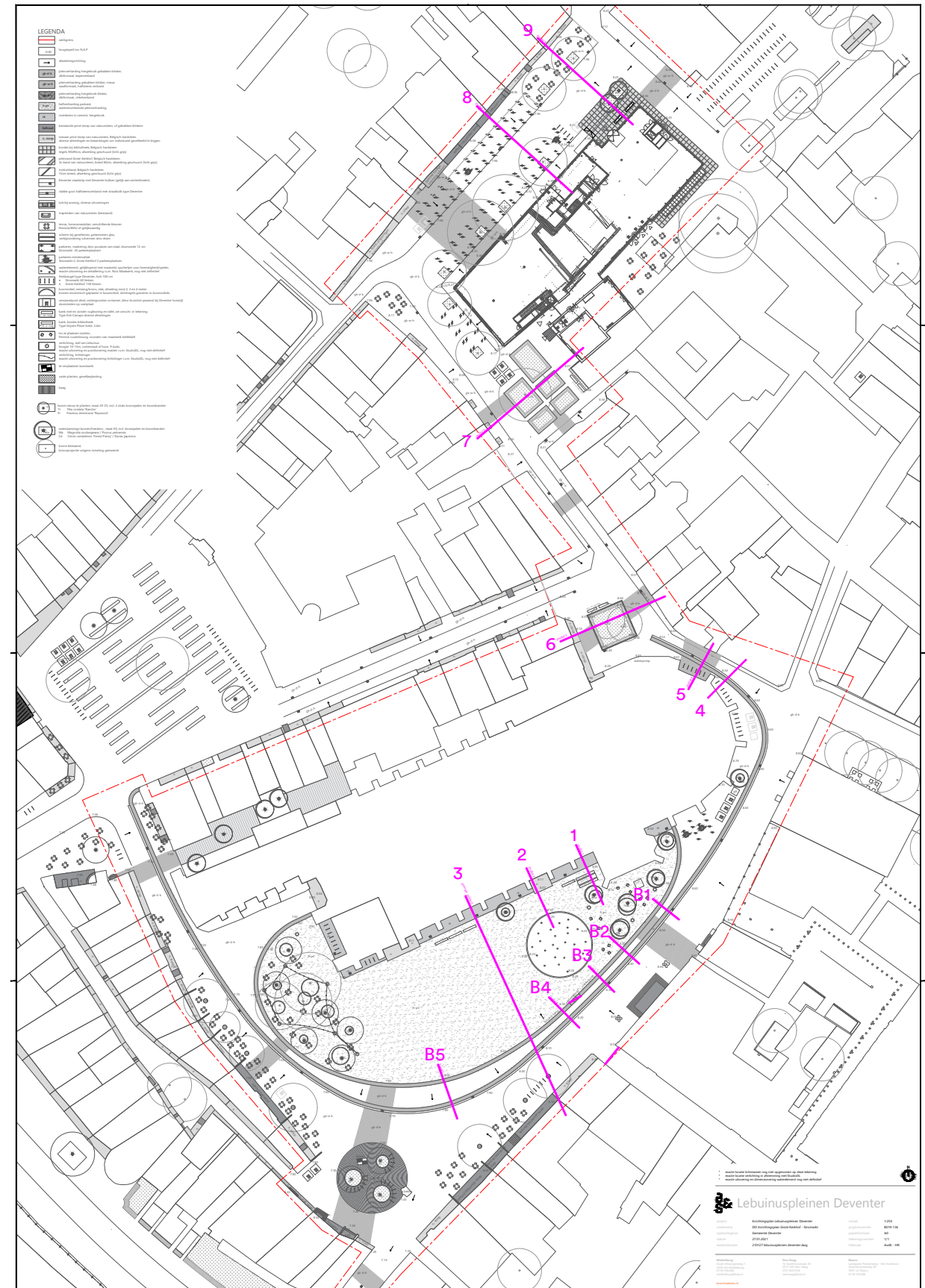

LEGENDA

- werkgrans
- hoogtepeil tov N.A.P.
- afwateringsrichting
- pleinvharding gebakken klinker, dikformaat, lespervverband; Grote Kerkhof langstrak (Bronsmark), Stromarkt nieuwe klinker overgang hergebruik nieuwe thv Kleine Foot
- pleinvharding gebakken klinker, hergebruik; waafmaat, halfsteens verband
- pleinvharding gebakken klinker, dikformaat, cirkelverband; hergebruik (diciere nis)
- halfverharding padvast; waterdoorlatende pleinvharding
- riwkieken in cement, hergebruik
- bestaande privé stoep van natuursteen, of gebakken klinkers
- nieuwe privé stoep van natuursteen, Belgisch hardsteen; diverse afmetingen en bewerkingen om individueel gevoelbeeld te krijgen
- bodes bij bibliotheek, Belgisch hardsteen; tegels 90x90cm, afwerking geschuurd (licht grijs)
- natuursteen stoep bij kerk, Belgisch hardsteen; tegels 110x110cm, met baad 35cm, afwerking getripd
- pleinvand Grote Kerkhof, Belgisch hardsteen
- 2x band van natuursteen, breed 85cm, afwerking getripd
- trottoirband, Belgisch hardsteen; 15cm breed, afwerking geschuurd (licht grijs)
- Deventer staalstrip met Deventer kolken (gelijk aan winkelstraten)
- vlakke goot halfsteensverband met straatkolk type Deventer; gebakken klinker, dikformaat, hergebruik (Bronsmark)
- kolk bij woning, diverse uitvoeringen
- trapredes van natuursteen (bestaand)
- terras, horcammbuik, verschillende kleuren; FernoBibit of gelijkwaardig
- scherm bij gevelterras, gelamineerd glas
- boldes, amsterdammertje, type Deventer; kleur: Deventer zwart
- boldes, type B&L 100; kleur: Deventer zwart
- prullenbak type Deventer; kleur: Deventer zwart
- parkeermeter Stromarkt
- parkeren, markering met T stuk in witte klinkers op de hoeken van het vak
- parkeren minderwaardig; Stromarkt 2, Grote Kerkhof 2 parkeerplaatsen
- waterrelement, gelijklopend met maaiveld; exacte uitvoering en detaillering i.s.m. Rots Maatwerk, nog niet definitief
- fietsbeugel type Deventer, zonder grondings; coaten in Deventer zwart, kleur gelijk aan paaltjes
- boomcirkel, messing, vlak afmeting Ø 2,3 en 4 meter; bomen excentrisch geplaatst in boomcirkel, dichtregels graven in boomcirkels
- ondergrondse container, kleur container Deventer zwart; kleur roestplaat donkerbruin
- bank met en zonder rugleuning en tafel, zie omschr. in tekening; Type Endi Canape diverse afmetingen
- bank, bordes bibliotheek; Type Grijs Rave S&Ld, 2,6m
- los te plaatsen stoelen; FernoB Luxembourg, voorzien van maatwerk kettelbeel
- verlichting, staf van Lebuinus, 15m hoog; exacte uitvoering en positionering i.s.m. StudioDL, nog niet definitief
- verlichting, staf van Lebuinus, 10m hoog; exacte uitvoering en positionering i.s.m. StudioDL, nog niet definitief
- verlichting, klassiek paaloparmatuur, type Deventer; kleur: Deventer zwart
- verlichting, lichtreiger; exacte uitvoering en positionering lichtreiger i.s.m. StudioDL, nog niet definitief
- te verplaatsten kunstwerk
- vaste planten, gevebeplanting
- haag
- boom nieuw te planten, maat 30-25, incl. ondergrondse boomverankering; TI Tilia cordata 'Ranchol'
- GI Gleditsia triacanthos f. inermis
- meerslachtige boom/hester, incl. ondergrondse boomverankering; Ma Magnolia soulangeana / Prunus yedoensis
- Cr Cercis siliquastrum
- Pr Prunus yedoensis
- boom bestaand, kroonprojectie volgens inmeting gemeente

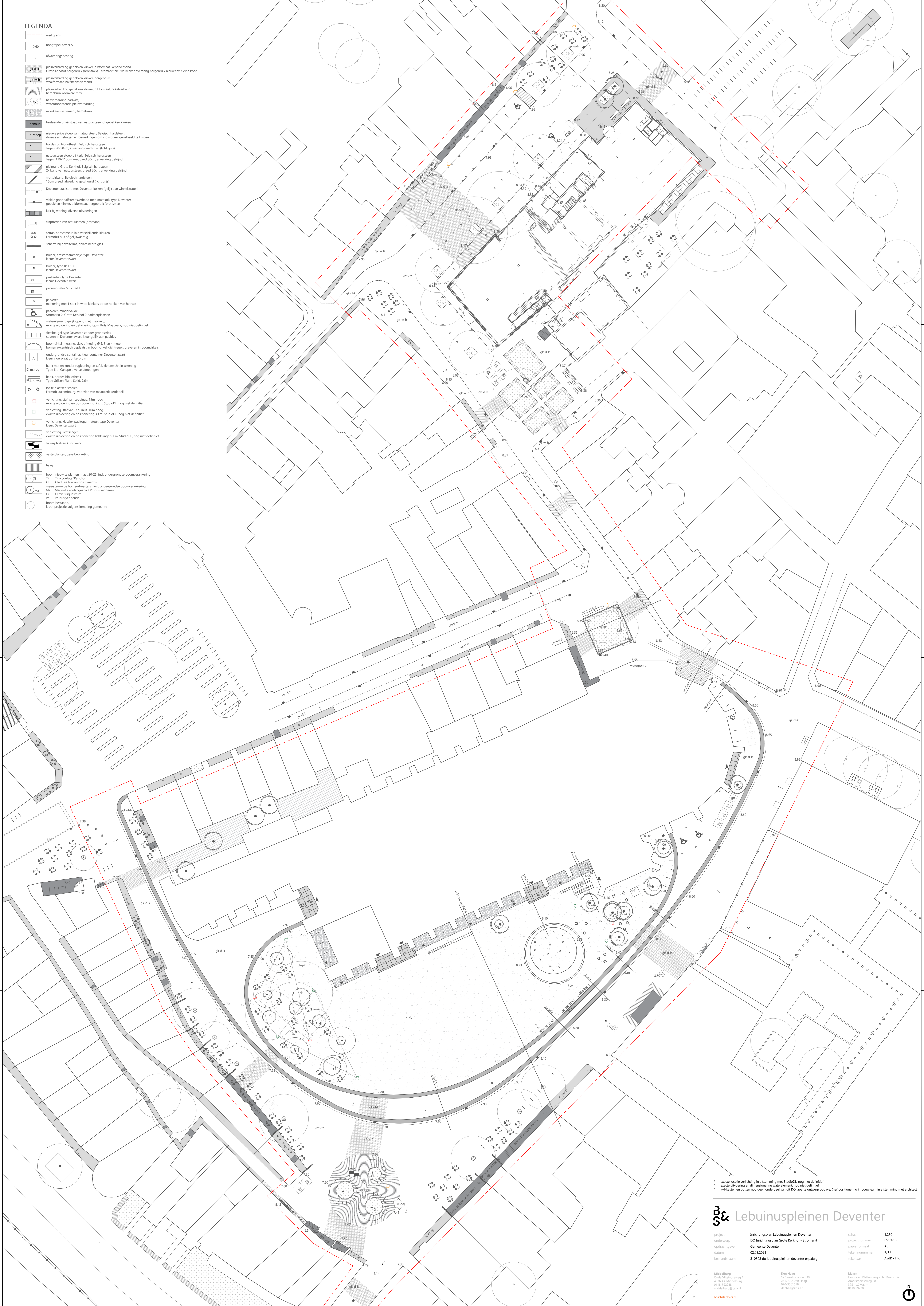

- exacte locatie verlichting in afstemming met StudioDL, nog niet definitief
- exacte uitvoering en dimensionering waterrelement, nog niet definitief
- k&v-kasten en putten nog geen onderdeel van dit DO, square ontwerp opgave, (ver)positionering in bouwteam in afstemming met architect

B&L Lebuinusplein Deventer

project	Inrichtingsplan Lebuinusplein Deventer	schaal	1:250
ontwerper	DO Inrichtingsplan Grote Kerkhof - Stromarkt	projectnummer	BS19-136
opdrachtgever	Gemeente Deventer	paperformaat	A0
datum	02.03.2021	tekeningnummer	1/11
bestandsnaam	210302 do lebuinusplein deventer exp.dwg	tekenaar	AurK -HR

Middelburg Oude Waagweg 1 4316 AK Middelburg 0115-50228 m.b.van@b&l.nl	Den Haag De Waagstraat 30 2517 CD Den Haag 070-3301212 denhaag@b&l.nl	Maam Landgoed Plateaude - Het Koninklijk Amersfoortseweg 38 3915 LC Maam 0118-99228
--	---	---

Profiel 1: Plint Lebuinuskerk 1

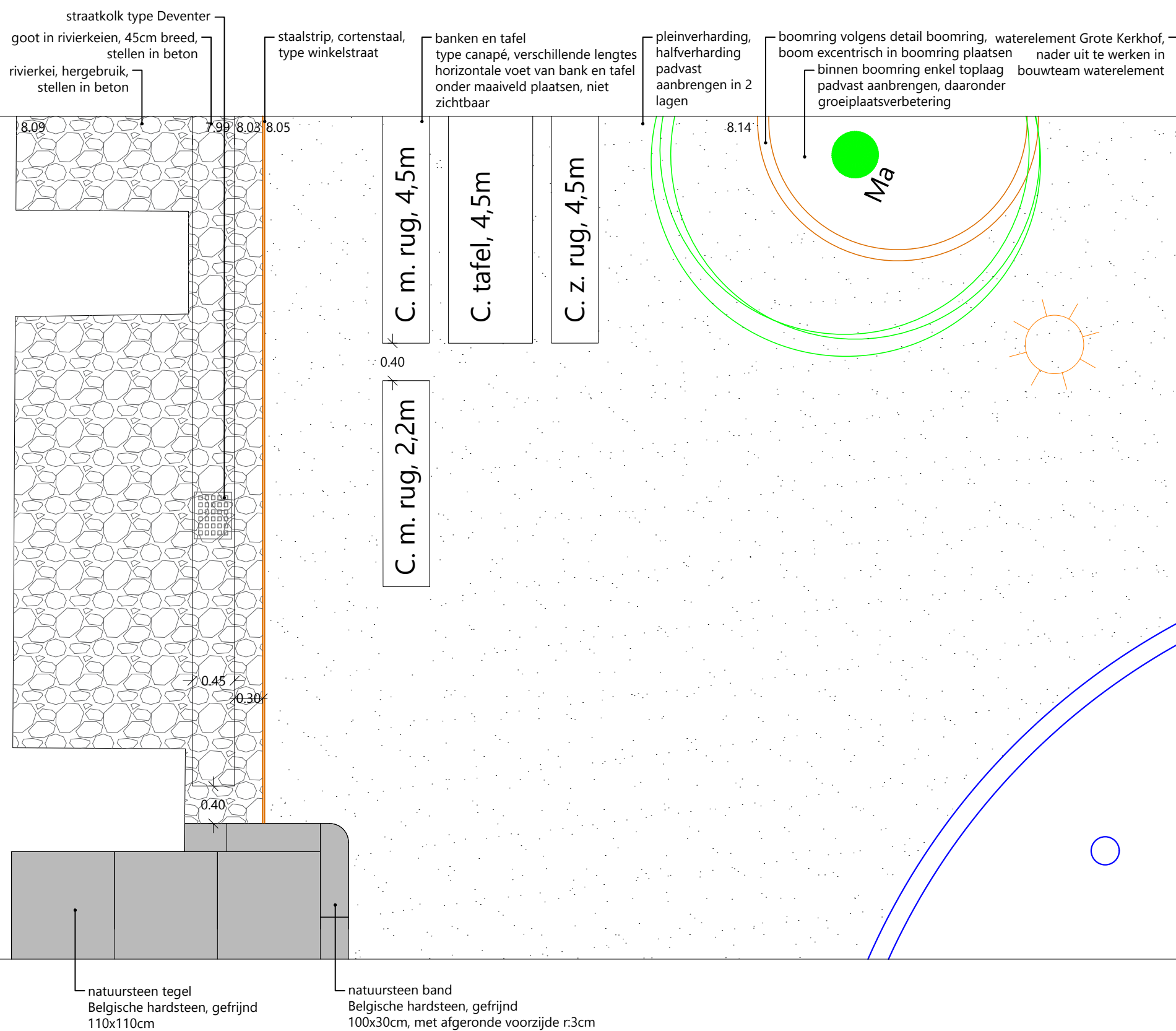
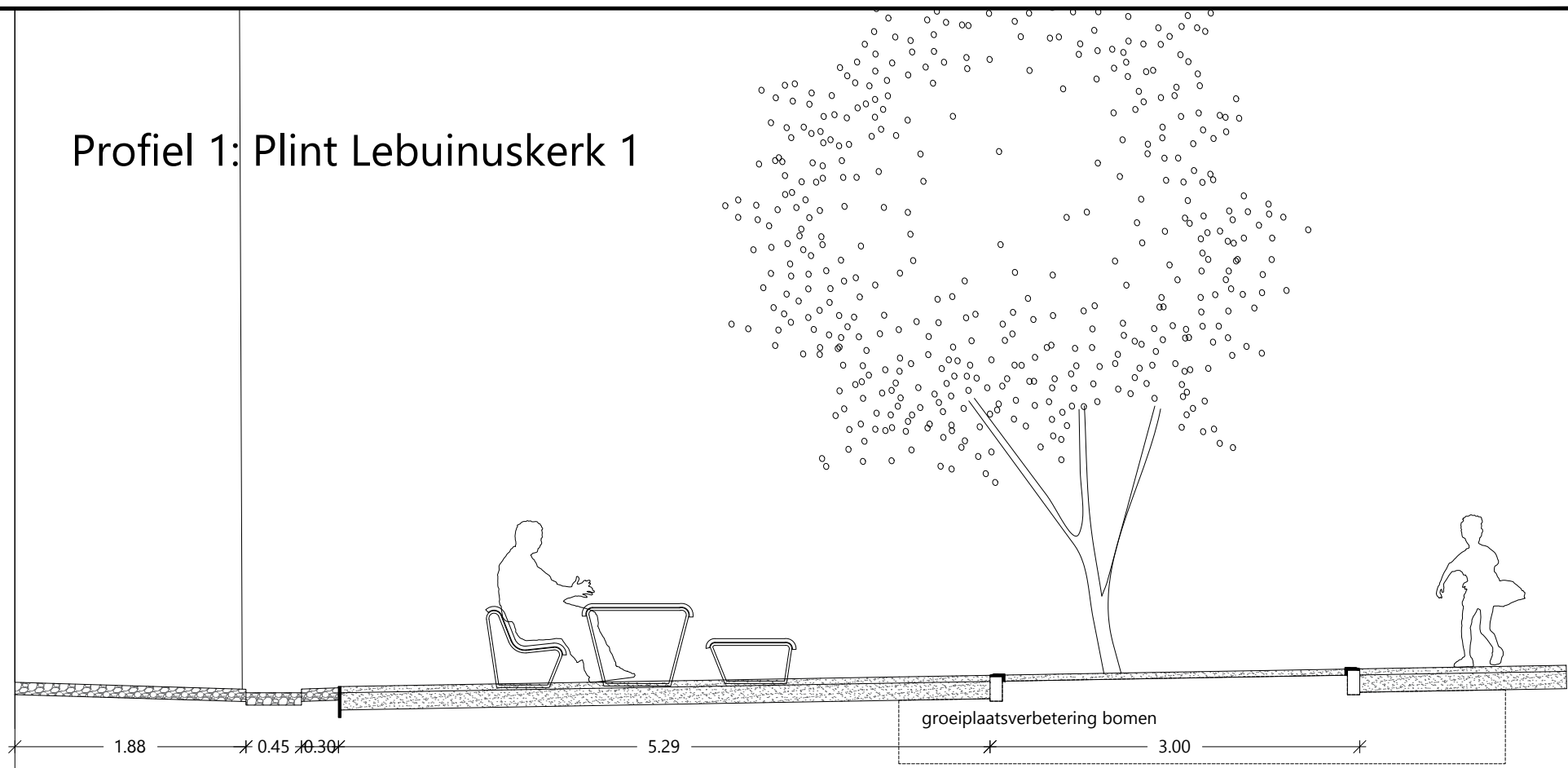

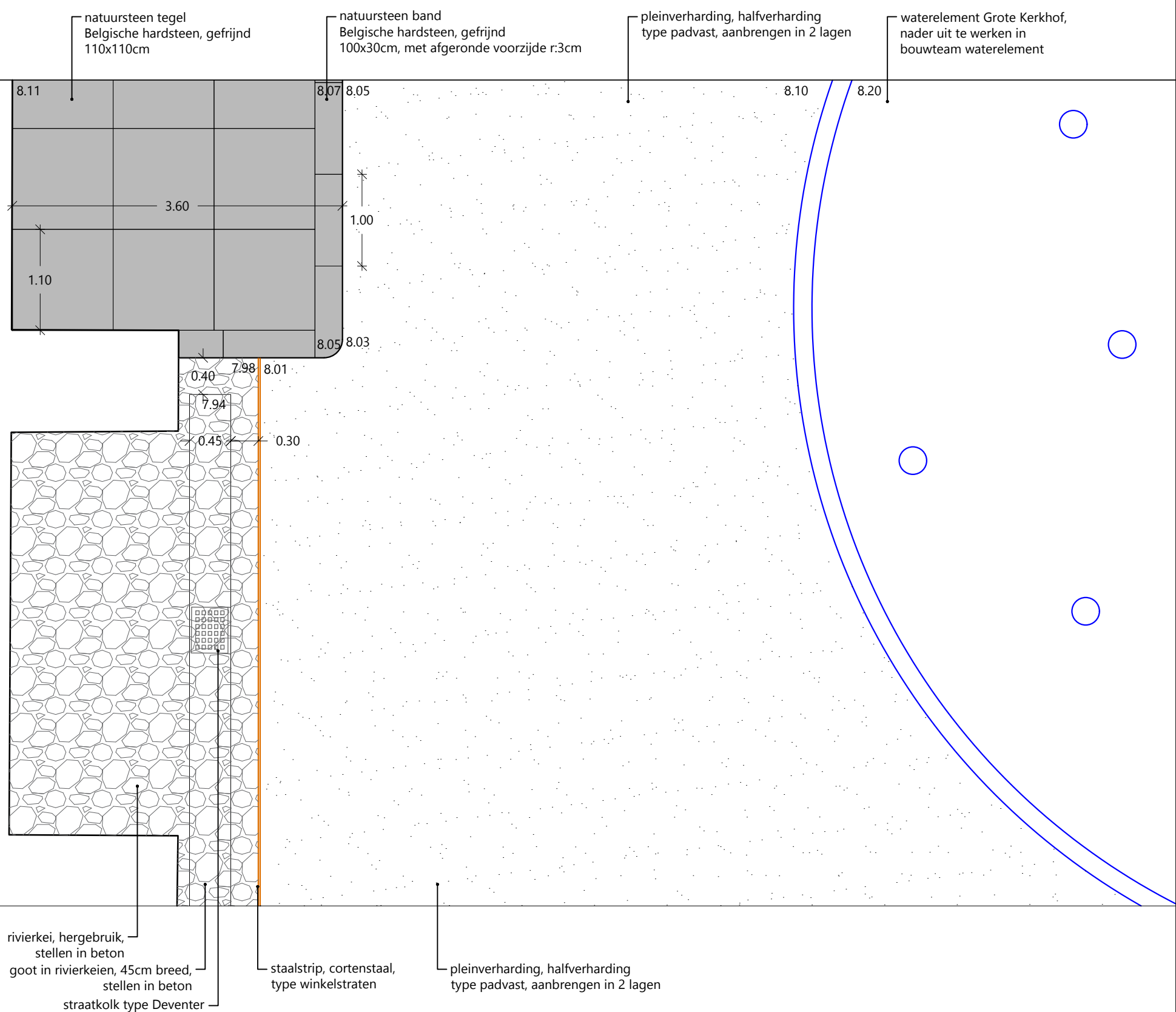
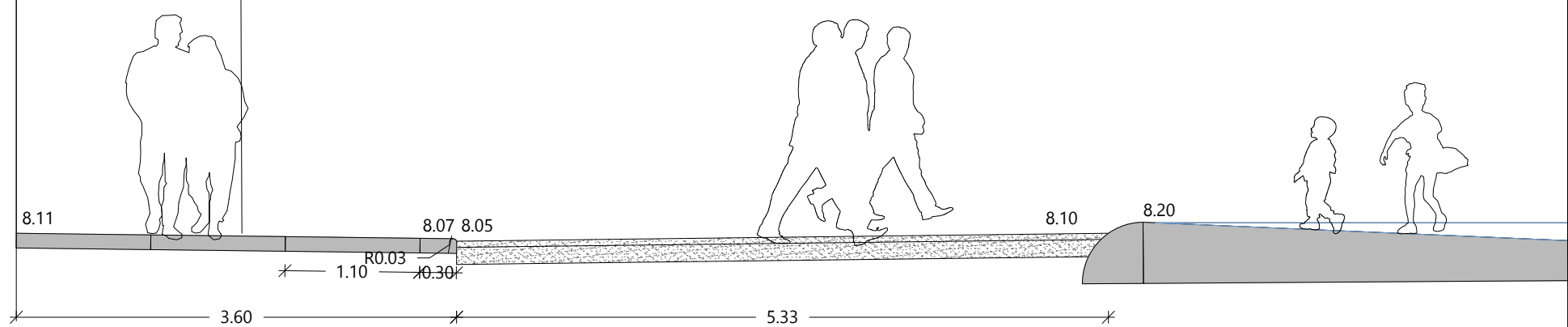

Profiel 3: Principeprofiel Grote Kerkhof

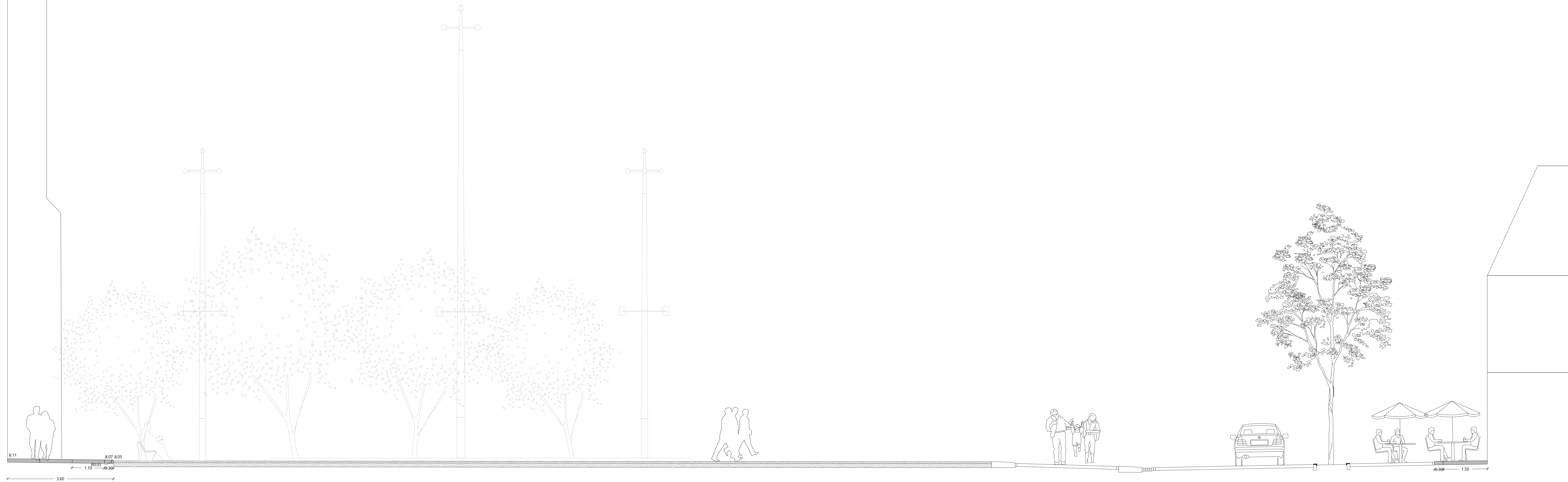

Profiel 4: Kleine Poot 1

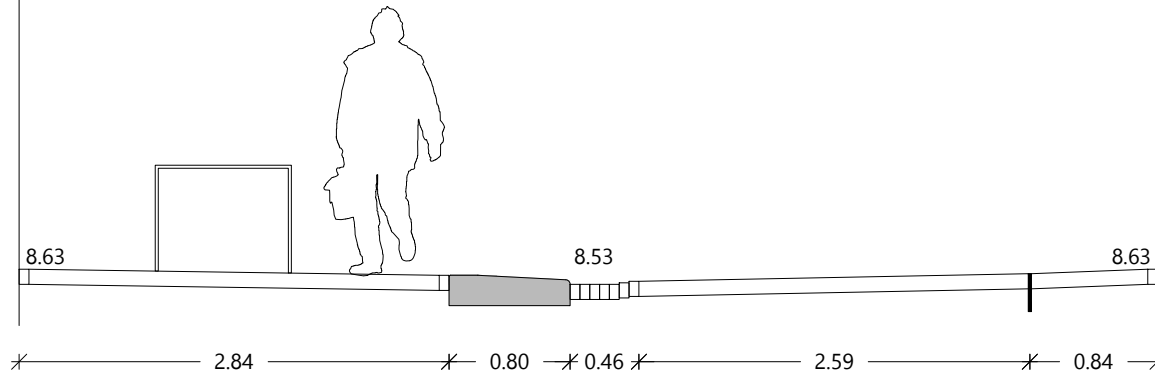

fietsbeugel type Deventer, kleur Deventer zwart, h.o.h. 2,5m
 gebakken klinker, dikformaat, hergebruik, keperverband
 strek, dikformaat

vlakke goot, gebakken klinker, dikformaat, hergebruik, 7 strekken, kolk type Deventer
 pleinband, Belgisch hardsteen, gefrijnd, 80cm breed
 strek, dikformaat

staalstrip, cortenstaal, type winkelstraat
 gebakken klinker, dikformaat, hergebruik, keperverband

gebakken klinker, waalformaat, halfsteensverband, hergebruik
 strek, waalformaat, hergebruik

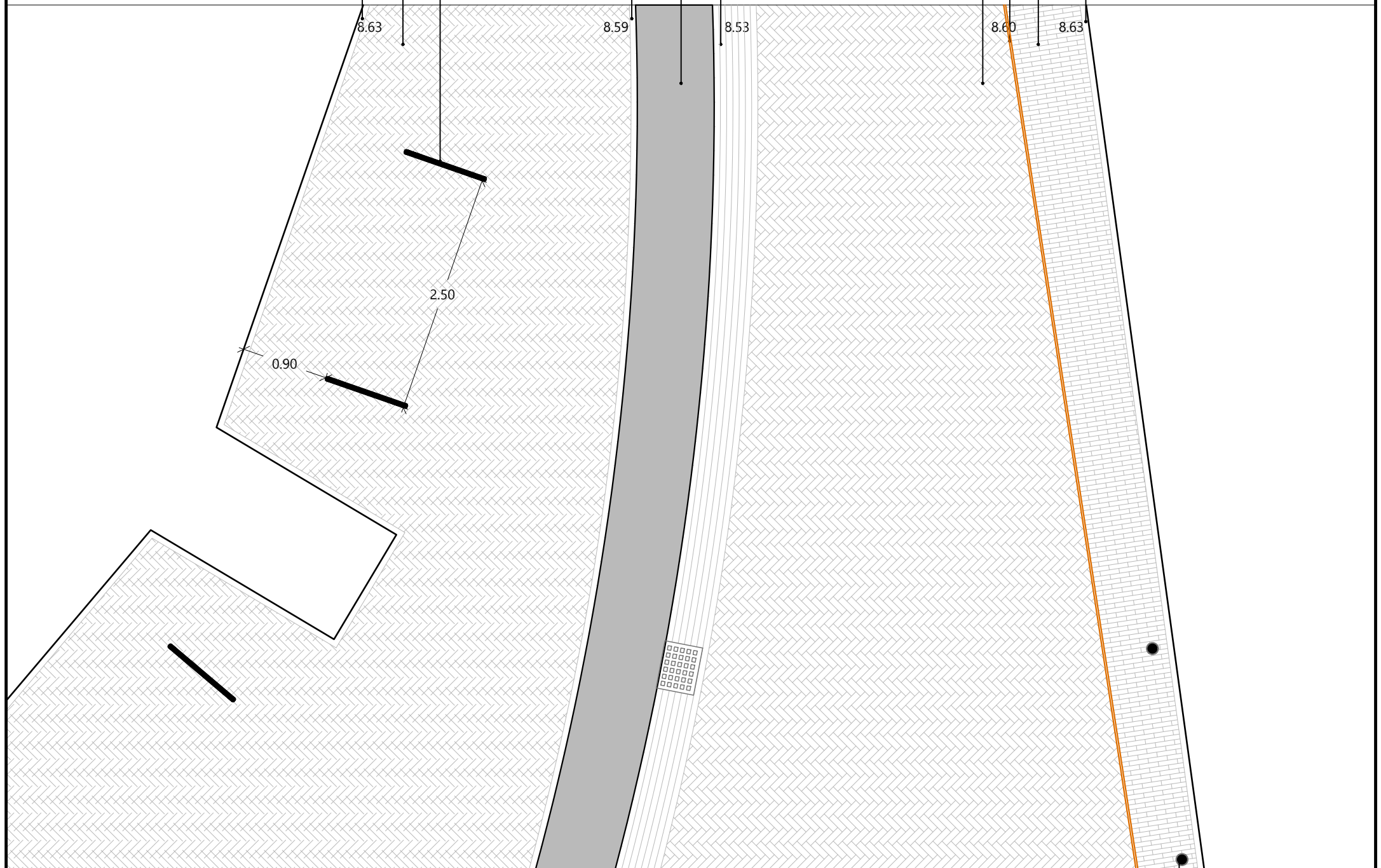

bolder type Amsterdammertje, kleur Deventer zwart

Profiel 5: Kleine Poot 2

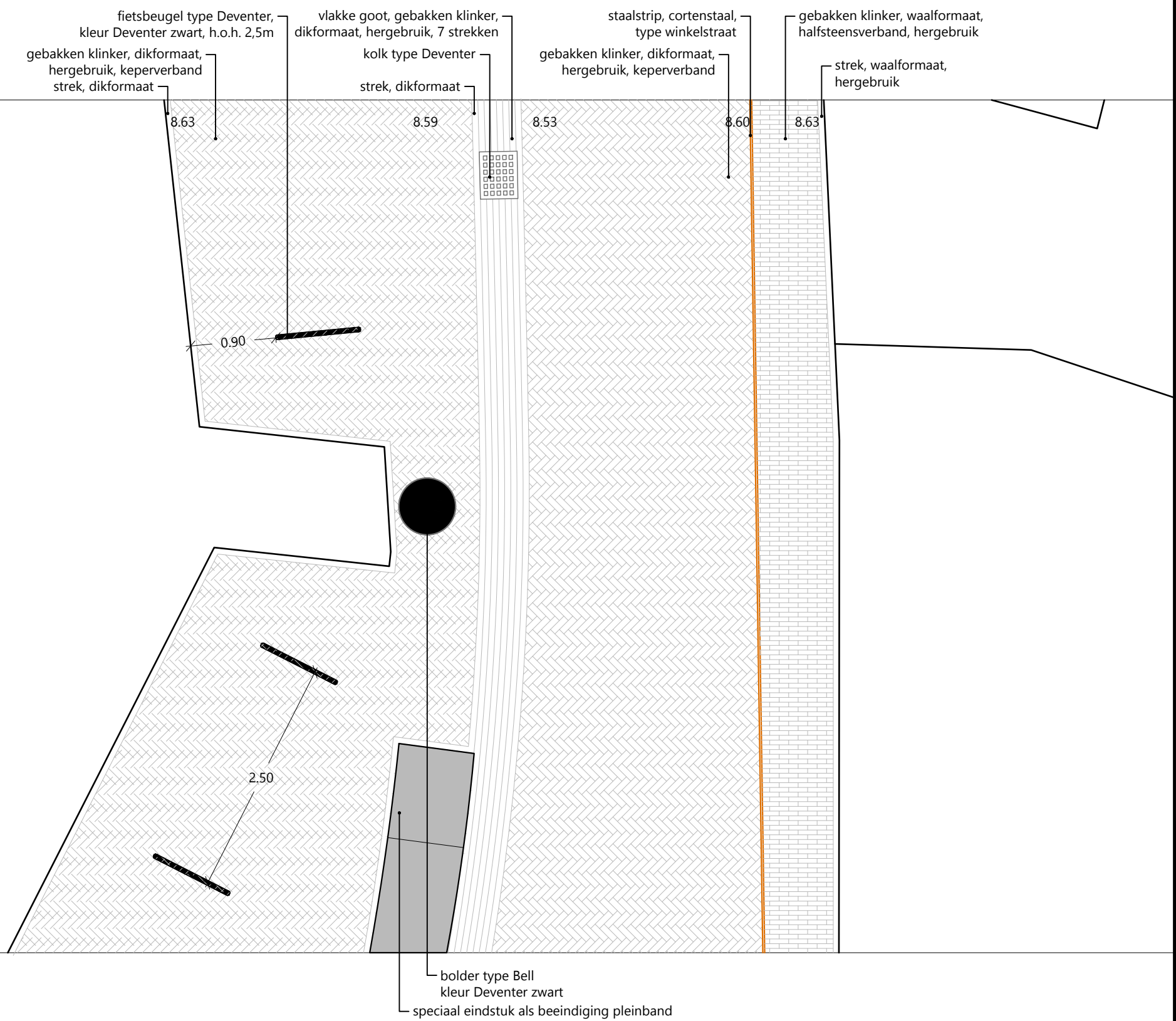
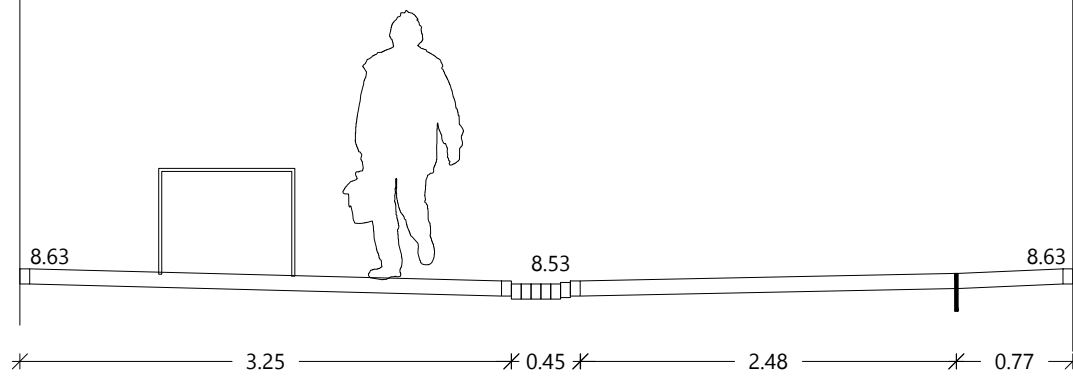

Profiel 6: Kleine Poot 3

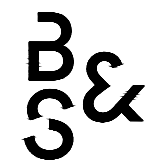
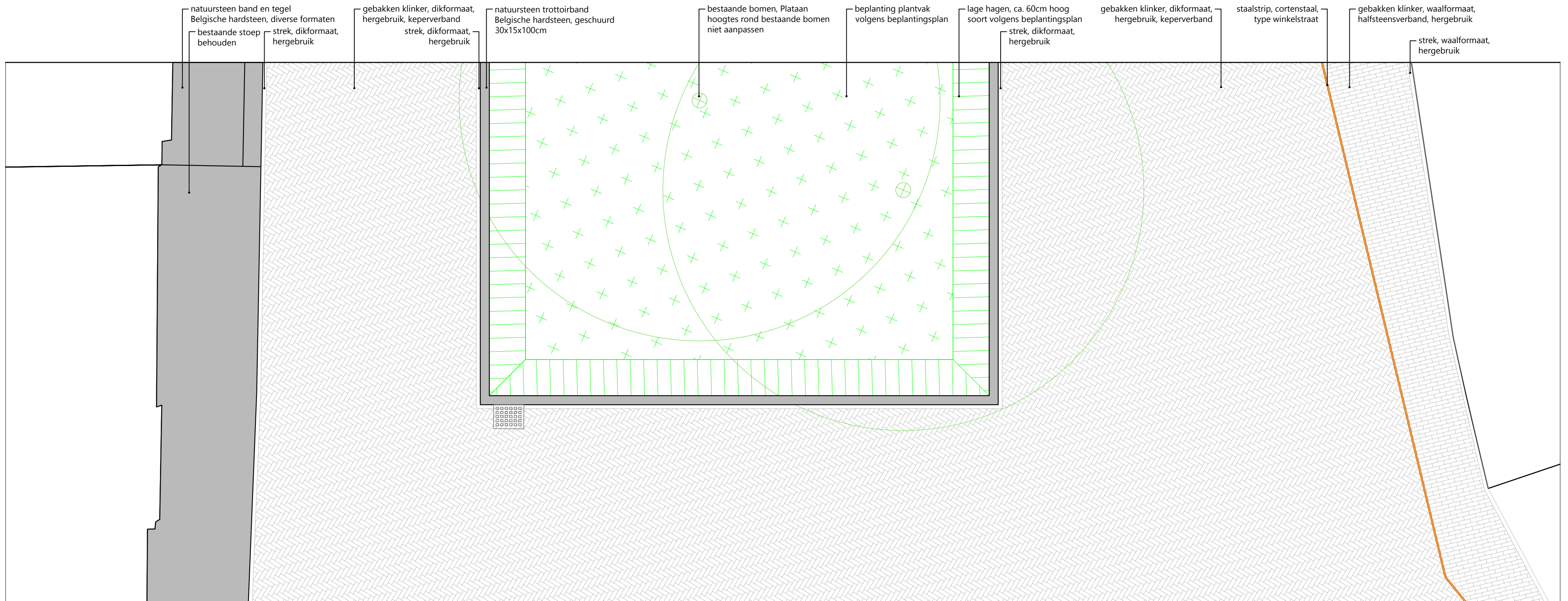
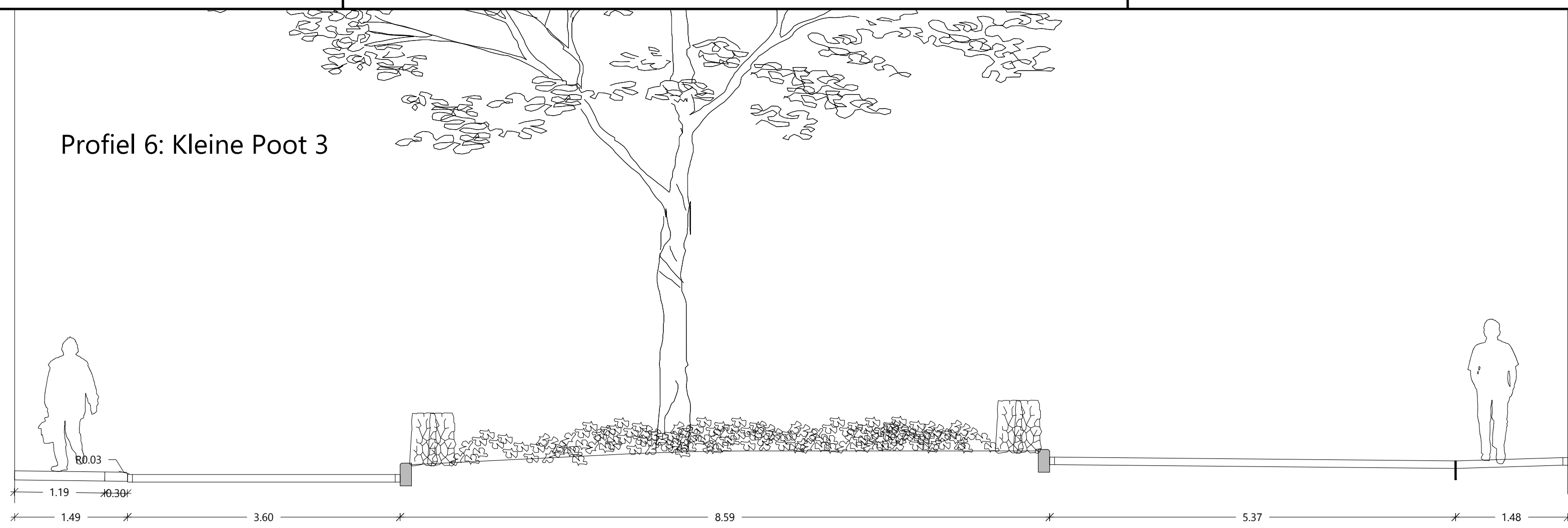

project
Lebuinuspleinen Deventer

onderwerp
6. Detail Kleine Poot 3

opdrachtgever
Gemeente Deventer

datum
02.03.2021

fase
DO

status

schaal
1:50

formaat
A2

projectnummer
BS19-136

bestandsnaam
210302 lebuinuspleinen details exp.dwg

Middelburg
Oude Vlissingeweg 1
4336 AA Middelburg
0118-592288
middelburg@bsla.nl
boschslabbers.nl

Den Haag
1e Sweelinckstraat 30
2517 GD Den Haag
070-3061618
denhaag@bsla.nl

Maarn
Landgoed Plattenberg - Het Koetshuis
Amersfoortseweg 38
3951 LC Maarn
0118 592288

Profiel 7: Proosdijpleintje

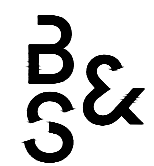
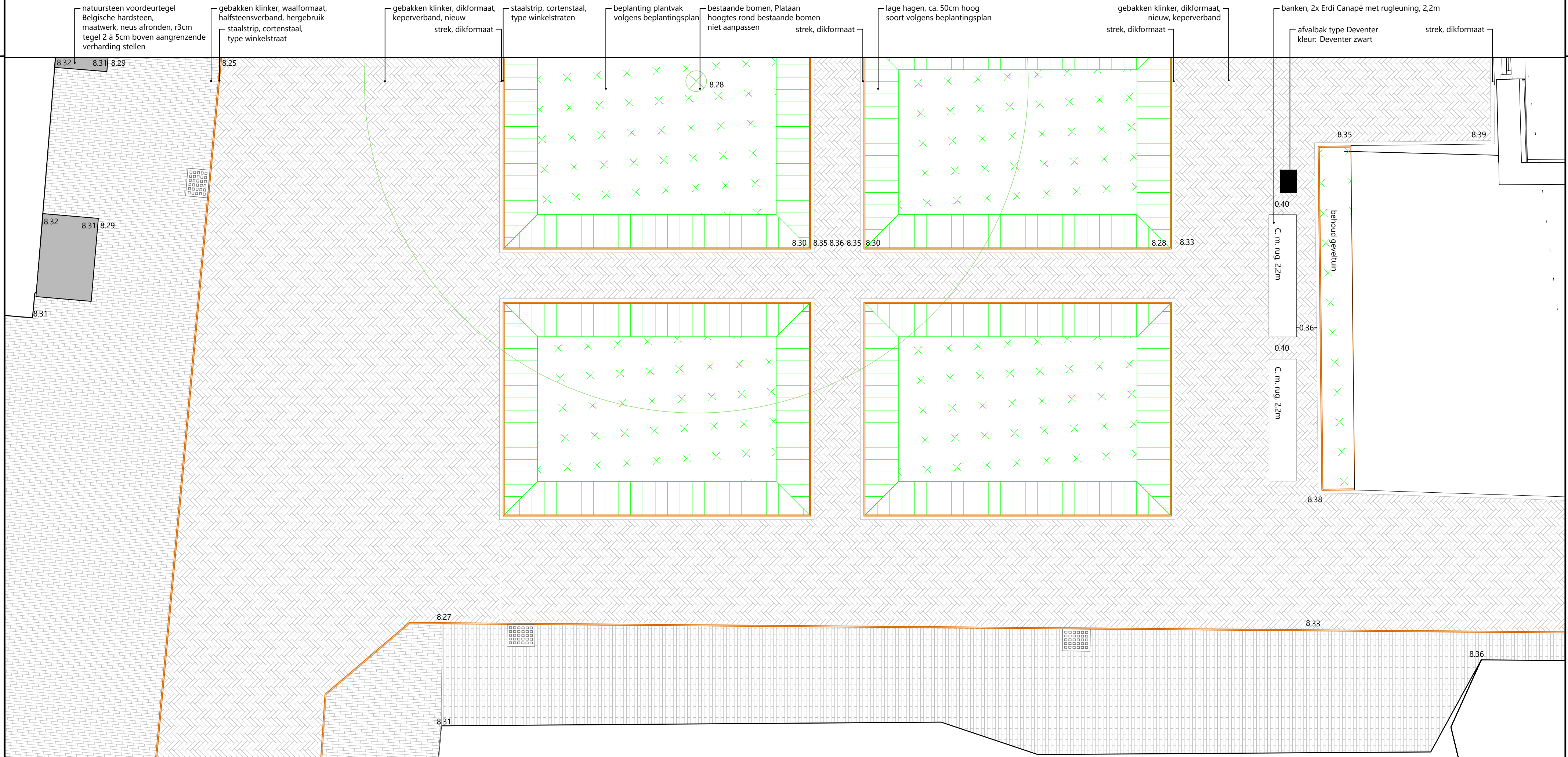
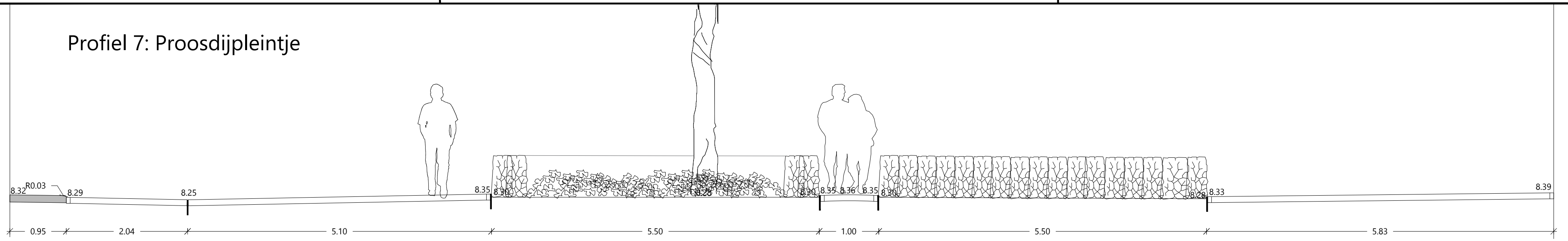

project
Lebuinuspleinen Deventer

onderwerp
7. Detail Proosdijpleintje

opdrachtgever
Gemeente Deventer

datum
02.03.2021

fase
DO

status

schaal
1:50

formaat
A2

projectnummer
BS19-136

bestandsnaam
210302 lebuinuspleinen details exp.dwg

Middelburg
Oude Vlissingeweg 1
4336 AA Middelburg
0118-592288
middelburg@bsla.nl
boschslabbers.nl

Den Haag
1e Sweelinckstraat 30
2517 GD Den Haag
070-3061618
denhaag@bsla.nl

Maarn
Landgoed Plattenberg - Het Koetshuis
Amersfoortseweg 38
3951 LC Maarn
0118 592288

Profiel 8: Stromarkt 1

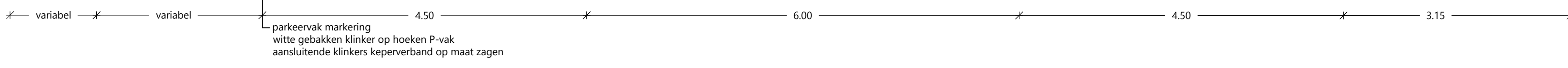
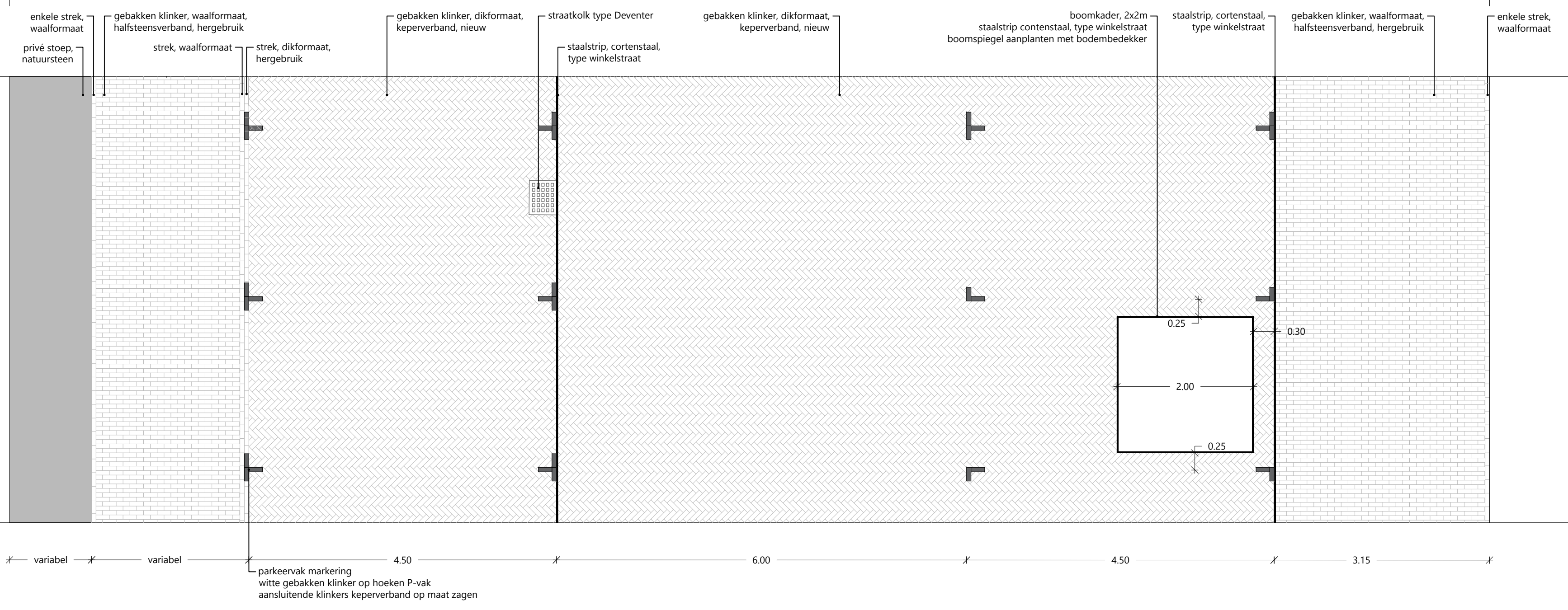
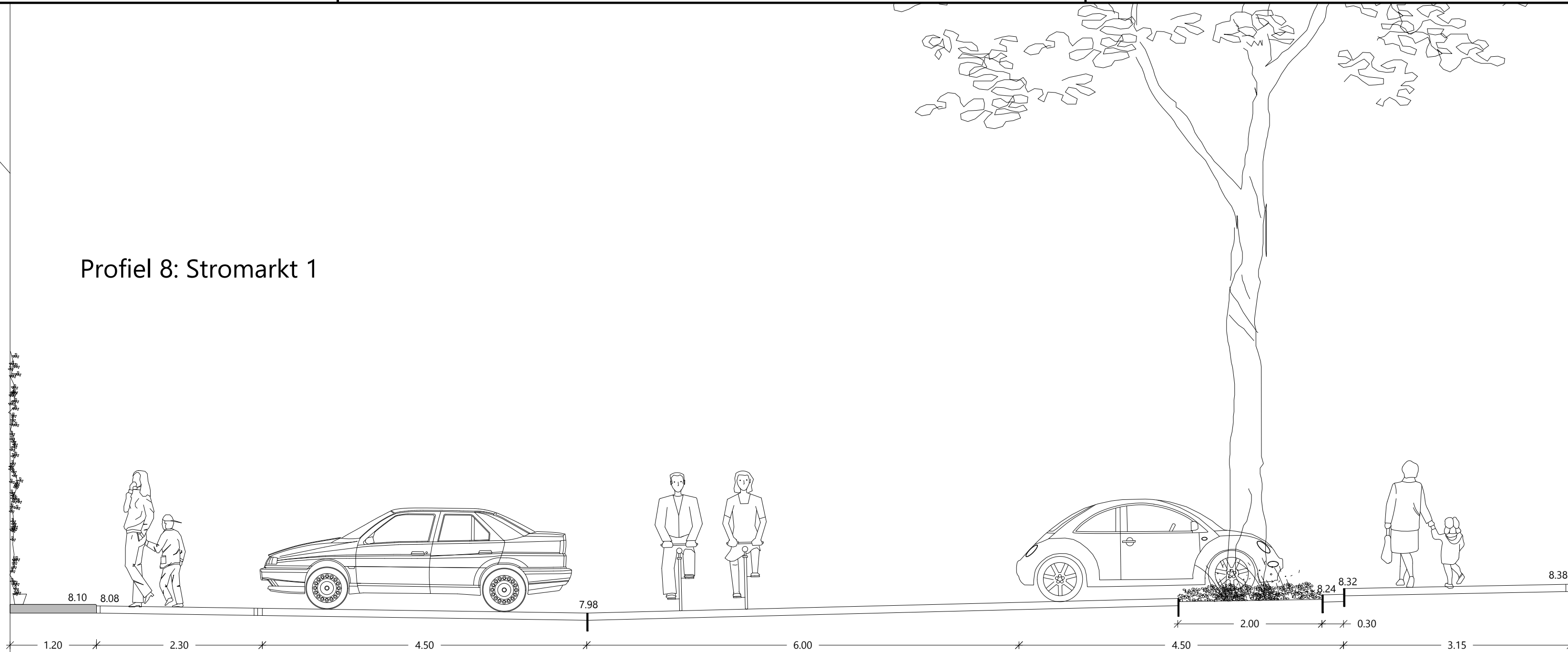

parkeervak markering
witte gebakken klinker op hoeken P-vak
aansluitende klinkers keperverband op maat zagen

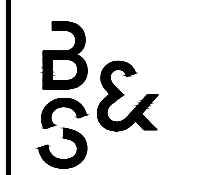

project Lebuinuspleinen Deventer	opdrachtgever Gemeente Deventer	fase DO	schaal 1:50	projectnummer BS19-136
onderwerp 8. Detail Stromarkt 1	datum 02.03.2021	status	formaat A2	bestandsnaam 210302 lebuinuspleinen details exp.dwg

Middelburg Oude Vlissingeweg 1 4336 AA Middelburg 0118-592288 middelburg@bsla.nl boschlabbers.nl	Den Haag 1e Sweelinckstraat 30 2517 GD Den Haag 070-3061618 denhaag@bsla.nl	Maarn Landgoed Plattenberg - Het Koetshuis Amersfoortseweg 38 3951 LC Maarn 0118 592288
--	--	--

Profiel 9: Stromarkt 2

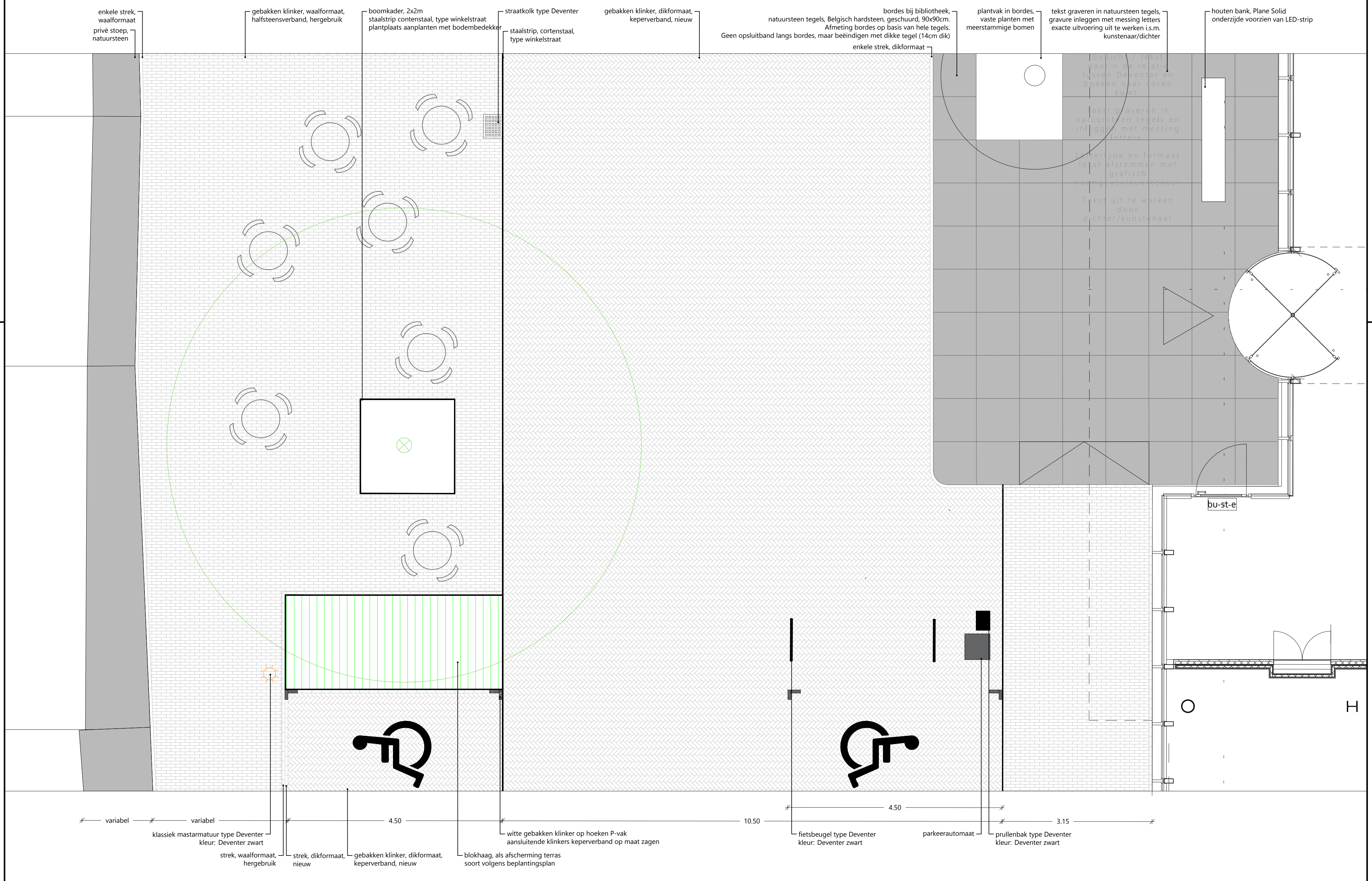

10. Pleinband, Belgisch hardsteen, gefrijnd

band 1

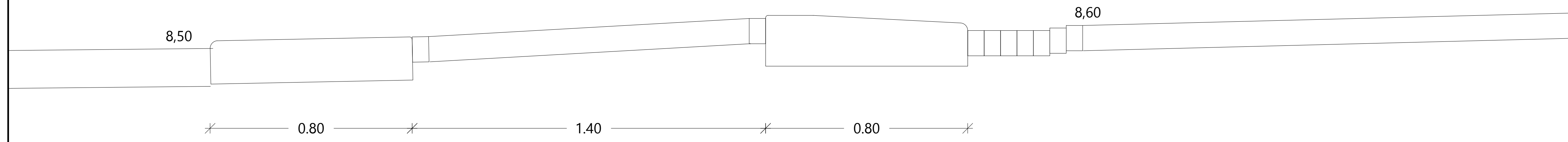

band 2

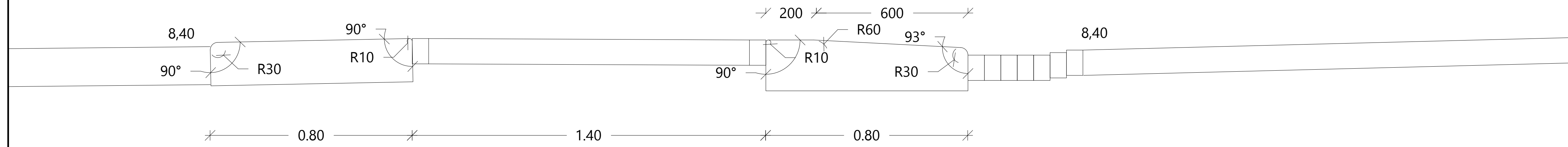

band 3

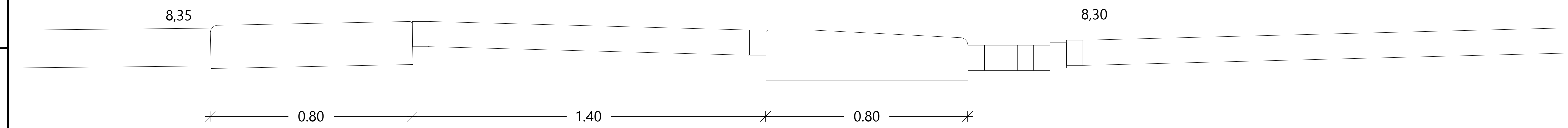

Omslagpunt band, Verloopbanden:

Binnenste pleinband, band aan zijde halfverharding, verloopt van schuine band naar een vlakke band

Omslagpunt als het hoogteverschil tussen het peil van de halfverharding en het peil van klinker rijbaan kleiner is dan 8 cm.

Maatwerk verloopbanden van schuine band naar vlakke band ontwikkelen, verloopbanden uitspreiden over 3m.

Vanaf hoogtepeil 8.35, gaat de band aan de zijde van de halfverharding verder als vlakke band

band 4

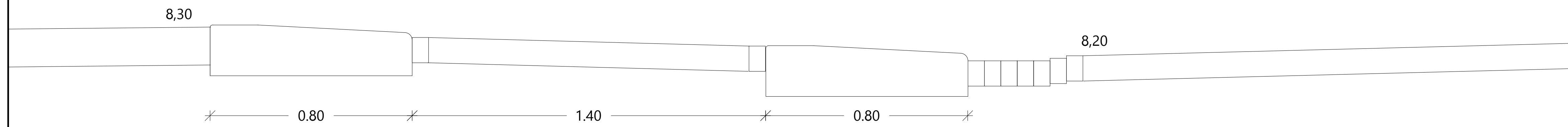

band 5

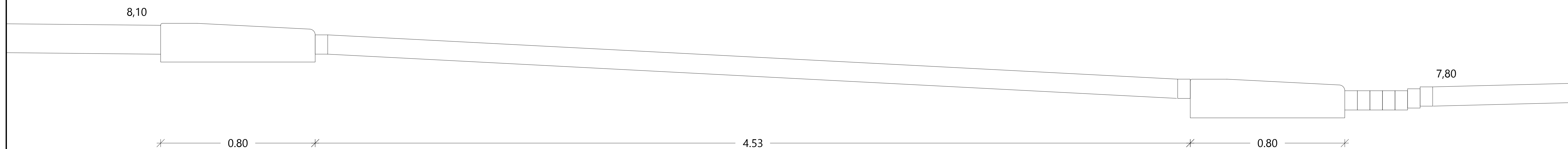

Persbericht
.. maart 2021

Vernieuwing Lebuinuspleinen start na de zomer

Na een zorgvuldig ontwerpproces in samenspraak met omwonenden en andere belanghebbenden, heeft het college nu het definitief ontwerp goedgekeurd. Na de zomer wordt gestart met de vernieuwing van het Grote Kerkhof en de Stromarkt.

Wethouder Carlo Verhaar: “De herinrichting van het Grote Kerkhof en de Stromarkt gaat na de zomer van start en dat is fantastisch. Het is een prachtig ontwerp en het maakt van dit deel van de binnenstad een gebied waar je graag wilt verblijven. Daar gaan bewoners, bezoekers en ondernemers van genieten en profijt van hebben.”

Samenwerking

Omwonenden, ondernemers en andere betrokkenen denken vanaf het begin mee. Dat is ook gebeurd in de laatste fase, waarin alle details moesten worden uitgewerkt. Denk daarbij aan het plaatsen en verplaatsen van ondergrondse afvalcontainers, bomen en groen, en de plekken voor fietsparkeren.

Aanbesteding

Het werk wordt voor de zomer aanbesteed en de werkzaamheden kunnen dan na de zomer starten, naar verwachting medio september. De overlast tijdens het terrassenseizoen zal zoveel mogelijk worden beperkt. In 2022 worden eerst het Grote Kerkhof en daarna de Stromarkt opgeleverd.

Vervolg

Dankzij de bijdrage van de provincie kunnen nu twee pleinen worden aangepakt. Ook is er voldoende voorbereidingsbudget voor de Nieuwe Markt en de tussenliggende starten (Hofstraat en Graven). Voor de realisatie van die plannen is nog een aanvullend budget nodig van circa 2 miljoen euro.