

Waterhuishoudingsplan A1 Bedrijvenpark

Bijlage 5 exploitatieplan

Gemeente Deventer

Gemeente Deventer
Team Projecten, Realisatie en Ontwikkeling

M.A. Bootsma

Versie 1.0
27 januari 2020

Inleiding

De waterhuishouding van A1 Bedrijvenpark is een belangrijk onderdeel van zowel het bestemmingsplan (uitvoerbaarheid) en Exploitatieplan (kostentoedeling en eisen aan realisatie). Het waterhuishoudingsplan voor het Bedrijvenpark is in 2011 herzien ten behoeve van de 1^e partiële herziening van het bestemmingsplan. Op basis van dit waterhuishoudingsplan is fase Oost van A1 Bedrijvenpark bouwrijp gemaakt, inclusief aanleg van waterberging binnen en buiten plangebied.

In 2015 zijn de herziening Oost van het bestemmingsplan en de tweede herziening van het exploitatieplan Bedrijvenpark A1 vastgesteld. Voor deze herzieningen is een oplegnotitie gemaakt voor het waterhuishoudingsplan. In deze oplegnotitie zijn de onderdelen bluswatervoorziening en retentie uit het Waterhuishoudingsplan geactualiseerd.

In 2020 wordt een nieuw bestemmingsplan en exploitatieplan voor A1 Bedrijvenpark Deventer in procedure gebracht. Hierbij hoort ook een herziening van de waterhuishouding in het gebied.

Waterhuishouding 2020

De stand van zaken in 2020 is dat fase Oost bouwrijp en deels gebruisrijp is. De onderdelen de waterberging en riolering in fase Oost zijn gerealiseerd op basis van het waterhuishoudingsplan 2011. Voor fase West moet de waterhuishouding herzien omdat de contouren van deze fase zijn gewijzigd door het Tracébesluit. Hierdoor zal er minder uitgeefbaar terrein zijn, minder dakoppervlak/ verharding komen, maar zal ook de beschikbare ruimte voor waterberging wijzigen. Omdat deze wijzigingen fase West betreffen en fase Oost al gerealiseerd is, is besloten om de wijzigingen op het waterhuishoudingsplan in een nieuwe oplegnotitie vast te leggen. In deze notitie worden een aantal punten behandeld:

- Analyse van de grondwatermeetgegevens om te beoordelen of de oorspronkelijke uitgangspunten nog gelden;
- Het opnieuw bepalen van de compensatie-opgave en realisatie van berging binnen het gewijzigde ontwerp (waterbalans);
- Het actualiseren van het rioolontwerp en watersysteem voor het westelijk deel.

Dit is uitgewerkt in de oplegnotitie van RoyalHaskoning DHV van 15 januari 2020 met bijbehorende tekeningen.

Voor de waterhuishouding A1 Bedrijvenpark zijn dus het waterhuishoudingsplan en een tweetal oplegnotities van toepassing. De volgorde van deze stukken is:

- 1) Oplegnotitie waterhuishoudingsplan Bedrijvenpark A1 te Deventer, herziening Waterhuishouding fase West, RoyalHaskoningDHV d.d. 15 januari 2020;
- 2) Tekening BG5572-TE-DO-3201, versie 3.0, d.d. 18-12-2019, Waterhuishouding plandeel West, situatie;
- 3) Tekening BG5572-TE-DO-8201, versie 3.0. d.d. 18-12-2019, Inrichtingsplan plandeel West, dwarsprofielen;
- 4) Oplegnotitie waterhuishoudingsplan 2010 Bedrijvenpark A1 (bijlage 8b exploitatieplan) versie 1.1., gemeente Deventer d.d. 1 augustus 2014;
- 5) Tekening D3246/106, versie A d.d. 3-3-2014, Waterhuishouding situatie Oost
- 6) Tekeningen D3246/103 en 104, versie A d.d. 3-3-2014, Inrichtingsplan- Dwarsprofielen
- 7) Waterhuishoudingsplan Bedrijvenpark A1 te Deventer, Herziening 2011, Arcadis d.d. 1 maart 2012 incl. bijlagen;

1: Oplegnotitie waterhuishoudingsplan A1 Bedrijvenpark d.d. 15-1-2020

Oplegnotitie Waterhuishoudingsplan Bedrijvenpark A1 te Deventer

Herziening waterhuishouding fase west

Klant: Gemeente Deventer

Referentie: BG5572WATRP1908221447

Status: Finale versie/1.2

Datum: 15 januari 2020

HASKONINGDHV NEDERLAND B.V.

Laan 1914 no.35
3818 EX AMERSFOORT
Water

Trade register number: 56515154

+31 88 348 20 00 **T**
+31 33 463 36 52 **F**
info@rhdhv.com **E**
royalhaskoningdhv.com **W**

Titel document: Oplegnotitie Waterhuishoudingsplan Bedrijvenpark A1 te Deventer

Ondertitel:
Referentie: BG5572WATRP1908221447
Status: 1.2/Finale versie
Datum: 15 januari 2020
Projectnaam: Bedrijvenpark A1
Projectnummer: BG5572
Auteur(s): Ruben Roelofs

Opgesteld door: Ruben Roelofs

Gecontroleerd door: _____
Evert de Lange
Arno ter Brugge

Datum/Initialen: _____

Goedgekeurd door: Nic van Lokven

Datum/Initialen: _____

Classificatie

Projectgerelateerd



Disclaimer

No part of these specifications/printed matter may be reproduced and/or published by print, photocopy, microfilm or by any other means, without the prior written permission of HaskoningDHV Nederland B.V.; nor may they be used, without such permission, for any purposes other than that for which they were produced. HaskoningDHV Nederland B.V. accepts no responsibility or liability for these specifications/printed matter to any party other than the persons by whom it was commissioned and as concluded under that Appointment. The integrated QHSE management system of HaskoningDHV Nederland B.V. has been certified in accordance with ISO 9001:2015, ISO 14001:2015 and OHSAS 18001:2007.

Inhoud

1	Inleiding	1
2	Grondwateranalyse	2
2.1	Achtergronddocumenten	2
2.2	Analyse recente data	3
2.3	Maaiveldniveaus en ontwateringsdiepte	4
2.4	Conclusie grondwateranalyse	5
3	Actualisatie Waterbergingsbalans	6
3.1	Aanpak	6
3.2	Herziening uitgangspunten	6
3.3	Bergingsopgave toevoegen verhard oppervlak	7
3.4	Gerealiseerde berging in ontwerp	8
3.5	Regionale bergingsopgave	10
3.6	Conclusie retentieberekening en oplossingsrichtingen	10
4	Rioolontwerp	11
4.1	Afvalwater	11
4.1.1	DWA-pompcapaciteit	11
4.1.2	DWA-rioolontwerp	11
4.2	Hemelwater	12
4.2.1	Gewijzigde uitgangspunten	12
4.2.2	HWA-pompcapaciteiten	13
4.2.3	HWA-rioolontwerp	14
4.2.4	Hydraulisch functioneren retentie	14
4.2.5	Erosiebescherming	15
4.3	Ontwerp rioolgemaal west	15
5	Fasering	17

Bijlagen

Bijlage 1: Communicatie

Bijlage 2: Berging toe-afrit 23 - Deelrapport Waterplan TB A1 AA

1 Inleiding

Deze oplegnotitie op het Waterhuishoudingsplan Bedrijvenpark A1, d.d. 1 maart 2012, dient als actualisatie van het waterhuishoudkundig ontwerp voor het westelijke deel van het plangebied. Daarnaast is er een nieuwe waterbergingsbalans voor het gehele plangebied opgesteld.

In het ontwerp- en planningsproces voor het westelijke deel zijn enkele wijzigingen aan de inrichting van het gebied doorgevoerd, welke invloed hebben op het oorspronkelijke plan voor de waterhuishouding en de daaraan gerelateerde (opleg)notities. Zo is het oorspronkelijke ontwerp van de wegenstructuur gewijzigd, alsmede de oppervlakken van de uit te geven kavels.

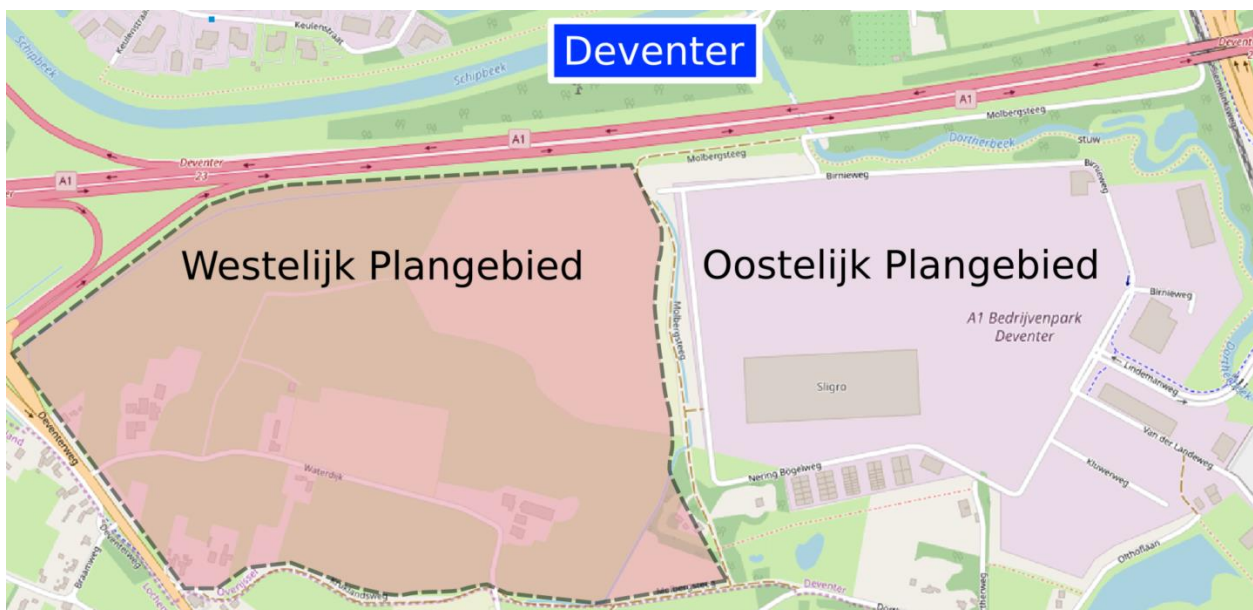

Figuur 1-1 Indeling oostelijk- en westelijk plangebied

De volgende stappen zijn doorlopen om deze wijzigingen te ondervangen:

- A. Het analyseren van de grondwater meetgegevens, om te beoordelen of de oorspronkelijke uitgangspunten nog gelden;
- B. Het opnieuw bepalen van de compensatie-opgave en realisatie van berging binnen het gewijzigde ontwerp (waterbergingsbalans);
- C. Het actualiseren van het rioolontwerp en watersysteem voor het westelijke deel, en deze (1D) toetsen in een hydrodynamisch model op afvoercapaciteit en hydraulisch functioneren.

Stap A wordt doorlopen in hoofdstuk 2, stap B in hoofdstuk 3 en stap C in hoofdstuk 4.

Waterhuishoudingsplan d.d. 1 maart 2012 (WHHP 2012), de daaraan gerelateerde (opleg)notities, en deze oplegnotitie vormen één geheel.

2 Grondwateranalyse

In dit hoofdstuk worden actuele meetgegevens van grondwaterstanden vergeleken met de grondwateranalyse in het Waterhuishoudingsplan daterend uit 2012 en het geohydrologisch onderzoek van Witteveen+Bos uit 2003. Derhalve kan worden vastgesteld of er veranderingen hebben plaatsgevonden in het grondwaterregime en of het voorgenomen bouwpeil in het westelijke plangebied voldoende ontwateringsdiepte bewerkstelligt.

2.1 Achtergronddocumenten

In Tabel 2-1 zijn de bevindingen uit de eerdere studies naar de grondwaterstanden in het westelijk plangebied weergegeven. Er is onderscheid gemaakt tussen het oostelijke- en westelijke plangebied, omdat de grondwaterstand in oostelijke richting oploopt.

Peilbuis	Bron	Maximaal gemeten waterstand (m +NAP)	GHG (m +NAP)
-	Geohydrologisch onderzoek 2003	5,74	
33EP0183	Waterhuishoudingsplan 2012	5,79	5,12
33EB0009	Waterhuishoudingsplan 2012	5,86	5,07

Tabel 2-1 Grondwaterstanden in plangebied volgens eerdere studies



Figuur 2-1 Locatie peilbuizen 33EB0009 en 33EB0183

2.2 Analyse recente data

Bestaande peilbuizen in het plangebied vallen onder het monitoringsnetwerk van Wareco. In het plangebied zijn twee peilbuizen aanwezig die nog actief gemonitord worden. Er zijn vier peilbuizen die sinds enkele jaren niet meer worden bemeaten (Tabel 2-2 en Figuur 2-2).

Peilbuis	Locatie	Status	RHG (m +NAP)
Meetpunt pb oud 73	Molbergsteeg 1, 7418 HD Deventer	Laatste meting 19/08/2015	4,95
Meetpunt pb oud 74	Olthoflaan 27, 7418 HE Deventer	Laatste meting 31/07/2014	5,57
Meetpunt pb oud 75	Dortherweg 2, 7214 PR Epse	Laatste meting 19/08/2015	5,21
Meetpunt pb oud 77	Kruklandsweg, 7214 Epse	Laatste meting 03/01/2011	4,95
Meetpunt 1.28	Deventerweg 111, 7214 DD Epse	Actief sinds 02/01/2006	5,05
Meetpunt 1.37	Lindemanweg, 7418 Deventer	Actief sinds 02/01/2006	5,33

Tabel 2-2 Meetgegevens grondwaterstanden in plangebied

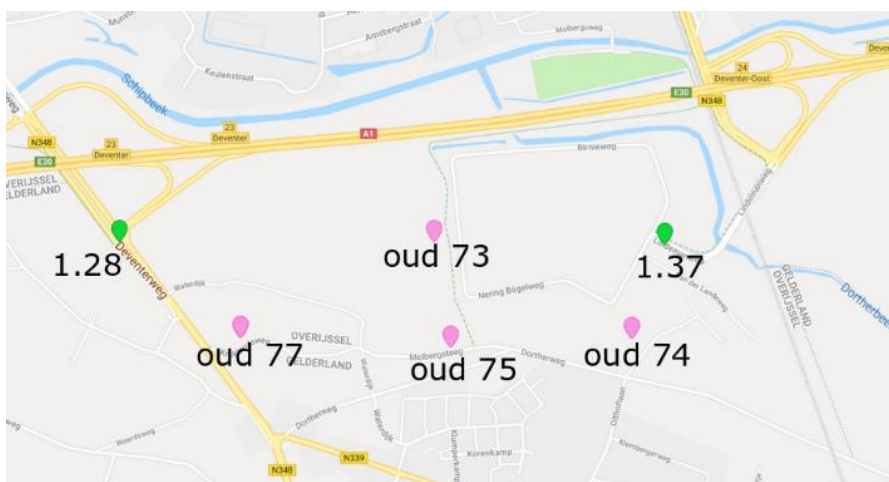

Figuur 2-2 Locatie peilbuizen meetnetwerk Wareco

Meetpunt 1.28 bevindt zich in het uiterste westen-, en meetpunt 1.37 in het uiterste oosten van het totale plangebied. Omdat meetpunt 1.28 zich het dichtst bij het westelijk plangebied gesitueerd is, is deze verder geanalyseerd.

Peilbuis 1.28

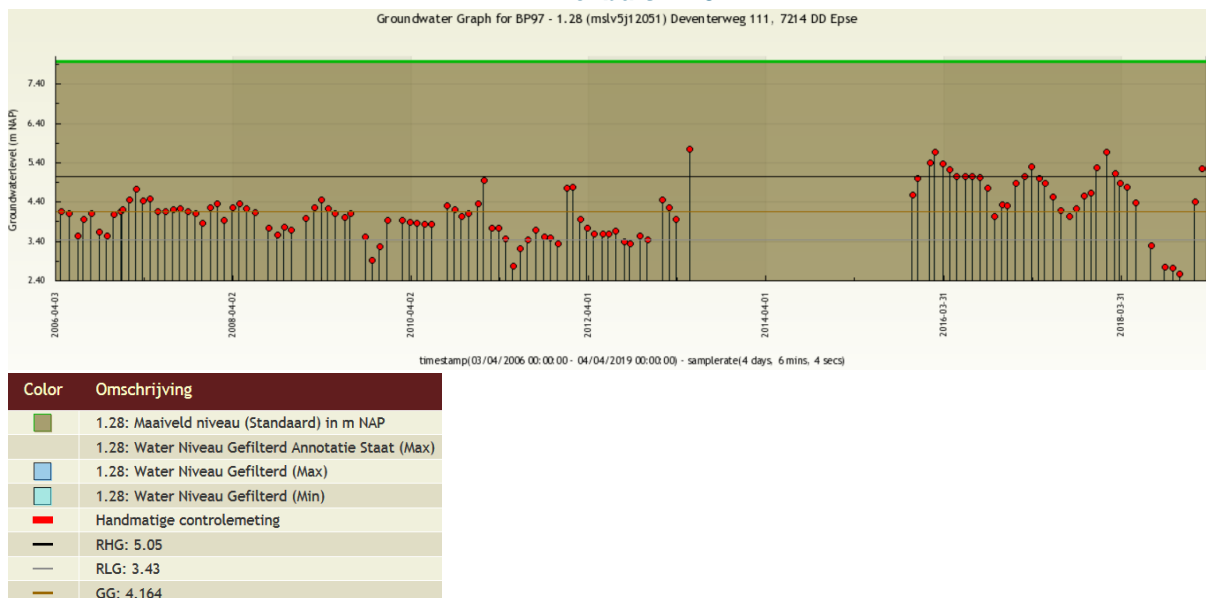

Figuur 2-3 Meetgegevens grondwaterpeil peilbuis 1.28

In Figuur 2-3 is een duidelijk verschil waar te nemen in de metingen van voor- en na de meetonderbreking in 2014/2015. De RHG, RLG en GG in de tabel zijn berekend over de gehele meetreeks. Het gemiddelde van de metingen van 01-2006 t/m 05-2013 is 3,95 m +NAP. Het gemiddelde van de metingen van 11-2015 t/m 03-2019 is 4,64 m +NAP. Dit is grofweg een verhoging van 0,7 m. Het maximaal gemeten grondwaterpeil is 5,68 m +NAP.

Ter plaatse van peilbuis 1.28 zijn nog geen bouwontwikkelingen gaande die het grondwaterpeil substantieel zouden kunnen beïnvloeden. Ook heeft er voor zover bekend geen verandering plaatsgevonden in het peilbeheer van de Pessinkwatergang / Dortherbeek, welke in verbinding staan met de sloot in de nabijheid van de peilbuis. De veranderingen in het grondwaterregime zijn hiermee derhalve niet verklaard.

2.3 Maaiveldniveaus en ontwateringsdiepte

Tabel 2-3 toont de door de gemeente gewenste minimale ontwateringsdiepte ten opzichte van de GHG. Aangezien in het plangebied gestreefd wordt naar een gesloten grondbalans zullen de maaiveldniveaus in het gehele plangebied tussen NAP +6,60 m en NAP +8,00 m liggen. In het westelijk deel komt het maaiveld daarmee op overwegend op een niveau van NAP +6,60 m. Nabij de aansluiting op de Deventerweg wordt het niveau NAP +7,60 m.

Bestemming	Ontwatering m -mv
Bouwwerken met kruipruimte	0,70
Wegen en erf ontsluiting	0,70
Groen	0,50
Bouwwerken zonder kruipruimte	0,50

Tabel 2-3 Gewenste minimale ontwateringsdiepte ten opzichte van de GHG

Bij de maximaal gemeten grondwaterstand in peilbuis 1.28 is er dan nog $6,60 - 5,68 = 0,92$ m ontwateringsdiepte ten opzichte van het maaiveldniveau. Ten opzichte van de RHG is dit $6,60 - 5,05 = 1,55$ m. De ontwateringsdiepte is derhalve in beide situaties ruim groter dan de gewenste minimale ontwateringsdiepte.

2.4 Conclusie grondwateranalyse

Dicht tegen het totale plangebied aan worden nog twee peilbuizen actief bemeten. Peilbuis 1.28 grenst het dichtst tegen het westelijk plangebied aan. Deze peilbuis toont een grotere fluctuatie in het grondwaterpeil vanaf eind 2015, met gemiddeld hogere grondwaterstanden per meting. Echter, de maximaal gemeten grondwaterstand van 5,68 m +NAP is nog ruim (0,92 m) onder het voorgenomen maaiveldniveau van 6,60 m +NAP. Derhalve kan worden vastgesteld dat ook tijdens perioden met hoge grondwaterstanden de ontwatering in het westelijk plangebied groter is dan de gemeentelijke norm.

3 Actualisatie Waterbergingsbalans

De waterbergingsbalans is in de loop van de ontwikkelingen van het Bedrijvenpark A1 meerdere malen opnieuw berekend. Voor zover bekend dateert de laatste actualisatie uit 20/02/2015 (Figuur 3-1), zoals beschreven in de memo (kenmerk 078311930:0.1, Arcadis) aan de gemeente Deventer. De waterbergingsbalans is tweeledig en volgt uit de berekening van de compensatie-opgave voor het toevoegen van verhard oppervlak enerzijds, en de gerealiseerde berging volgens het ontwerp anderzijds.

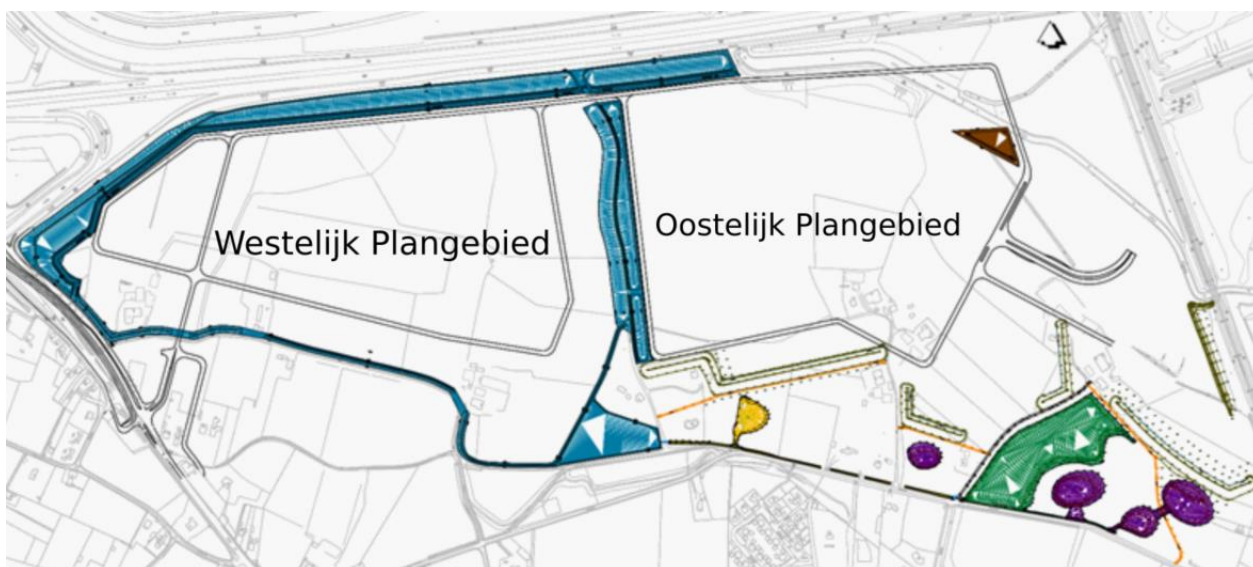

Figuur 3-1 Retentiegebieden A1 Bedrijvenpark (ontwerp 2015)

Omdat in deze balans geen onderscheid gemaakt is tussen het oostelijk- en westelijk plangebied, wordt in deze herberekening het plangebied ook in zijn geheel beschouwd. De nieuwe waterbergingsbalans is een actualisatie van de paragrafen 5.9 t/m 5.9.2 van het WHHP 2012 (compensatieopgave), en van paragraaf 6.5 (gerealiseerde berging volgens ontwerp).

3.1 Aanpak

Voor het westelijke plangebied zijn het uitgeefbaar oppervlak en het oppervlak wegverharding bepaald. Deze zijn vervolgens samengevoegd met de getallen van het oostelijk plangebied, waarna de bergingsopgave is berekend. De gerealiseerde berging in het ontwerp is voor het oostelijk en westelijk plangebied bepaald middels het opstellen van een 3D-model in Civil 3D. De bergingsopgave is vervolgens uitgezet tegen de gerealiseerde berging, om te kijken of deze voldoet. Als laatste is ook de regionale retentieopgave beschouwd.

3.2 Herziening uitgangspunten

De uitgangspunten zijn na raadpleging en goedkeuring van gemeente en waterschap nagenoeg onveranderd gebleven ten opzichte van het WHHP 2012, par. 5.9.1. Enige wijziging is het gemeentelijk uitgangspunt met betrekking op de bergingseis voor dakoppervlak op eigen terrein. Waar initieel 7 mm gehanteerd werd, is dit 10 mm geworden in de eisen bij kavel-uitgifte.

3.3 Bergingsopgave toevoegen verhard oppervlak

In Tabel 3-1 en Tabel 3-2 zijn de retentieberekeningen weergegeven voor een neerslaghoeveelheid van 40 en 100 mm. Het beschikbare volume is berekend in paragraaf 3.4. Deze tabellen zijn een update van de gegevens van tabellen 5.12, 5.19 en 5.20 van het WHHP 2012.

Bergingsopgave T=10					
	Effectief oppervlak (ha)	Neerslag (mm)	Berging (mm)	Effectieve neerslag (mm)	Benodigd volume (m ³)
Oostzijde*					
Dak	24,2	40	10	30	7.275
Weg	12,5	40	4	36	4.500
Tunnel	0,5	40	0	40	200
Westzijde					
Dak	17,6	40	10	30	5.279
Weg	8,8	40	4	36	3.167
Retentie	12,0	40	0	40	4.860
Totaal					25.220

Tabel 3-1 Bergingsberekening, T=10 situatie

* Volgend uit aangeleverd model Arcadis

Bergingsopgave T=100					
	Effectief oppervlak (ha)	Neerslag (mm)	Berging (mm)	Effectieve neerslag (mm)	Benodigd volume (m ³)
Oostzijde*					
Dak	24,2	100	10	90	21.824
Weg	12,5	100	4	96	12.000
Tunnel	0,5	100	0	100	500
Westzijde					
Dak	17,6	100	10	90	15.837
Weg	8,8	100	4	96	8.445
Retentie	12,0	100	0	100	12.000
Totaal					70.606

Tabel 3-2 Bergingsberekening, T=100 situatie

* Volgend uit aangeleverd model Arcadis

In het WHHP 2012 is een bergingsopgave bepaald van 26.368 m³ voor T=10 en 71.505 m³ voor T=100 (Tabel 3-3). Uit de onderstaande tabel valt op te maken dat er een kleine afname is in de bergingsopgave in het ontwerp van 2019 ten opzichte van het ontwerp uit 2012. Dit is het gevolg van de gewijzigde inrichting, alsook door de herziene uitgangspunten (zie paragraaf 3.2).

Verschil bergingsopgave		
	Bergingsopgave T=10	Bergingsopgave T=100
Ontwerp 2012 (m ³)	26.368	71.505
Ontwerp 2019 (m ³)	25.220	70.606
Verschil (m ³)	-1.148	-899

Tabel 3-3 Verschil bergingsopgave tussen ontwerp 2019 en WHHP 2012

3.4 Gerealiseerde berging in ontwerp

In het plangebied bevinden zich verschillende retentiegebieden, waarvan de poelen en de Olthofkavel/Bufferzone Oost pas na een peilstijging van 0,6 m of meer benut worden (Figuur 3-2). Deze retentiegebieden zijn dus niet beschikbaar tijdens een bui van 40 mm neerslag. Voor de bepaling van de beschikbare berging zijn deze retentiegebieden derhalve niet meegenomen bij de T=10 (40 mm) berekening, maar wel bij de bepaling van het beschikbare bergingsvolume bij T=100 (100 mm).

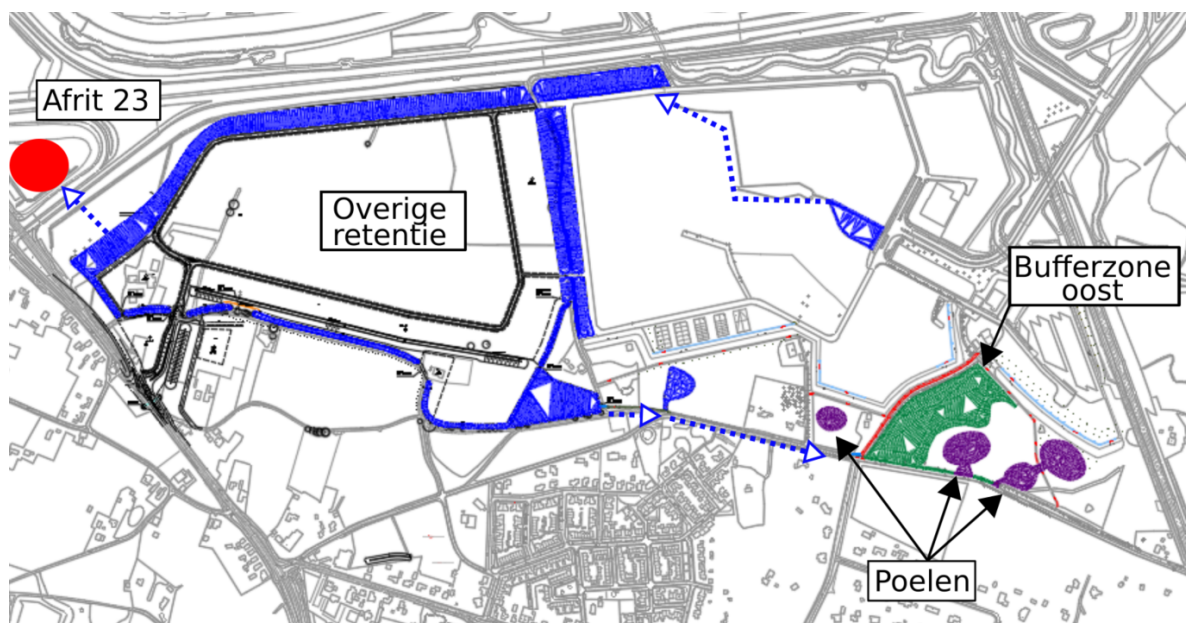

Figuur 3-2 Situering retentiegebieden

Naast de retentiegebieden in het oostelijk en westelijk plangebied, wordt er additionele berging gerealiseerd aan de binnenzijde van toe- en afrit 23 van de A1. Dit is opgenomen als berging BG-04 in het Tracébesluit A1 Apeldoorn-Azelo. Dit omdat een deel van de oorspronkelijke berging voor het A1 Bedrijvenpark is komen te vervallen door het verschuiven van deze op- en afrit. De compensatie-opgave was 3105 m³ ten aanzien van het bedrijvenpark en ca. 900 m³ ten aanzien van de wijzigingen aan de A1.

Gegevens over het ontwerp van deze berging (UO-ontwerp) zijn gedeeld door Heijmans op 14-01-2020 (zie bijlage 2). Tabel 3-4 en Tabel 3-5 zetten uiteen welk deel van de berging benodigd is voor de compensatie als gevolg van de werkzaamheden aan de A1, en welk resterende deel toegekend kan worden als mogelijke additionele berging voor het bedrijvenpark en de regionale bergingsopgave.

Benodigde compensatie werkzaamheden A1	
Compensatie voor toevoegen verhard oppervlak conform TB – afwateringsvak 39 (m ³)	414
Compensatie voor dempen oppervlaktewater conform TB – afwateringsvak 39 (m ³)	483
Compensatie verlies berging afwateringsvak 42 (m ³)	58
Compensatie voor A1 totaal (m ³)	955

Tabel 3-4 Compensatie berging afrit 23 welke toegespitst is aan de werkzaamheden A1

Gerealiseerde berging afrit 23 na compensatie werkzaamheden A1			
	Totaal	Compensatie A1	Beschikbaar na compensatie A1
Bergingsvolume tot 5,00 m+NAP (m ³)	5.455	-	-
Bergingsvolume tot 5,60 m+NAP (m ³)	12.625	955	6.215
Bergingsvolume tot 6,50 m+NAP (m ³)	38.350	955	31.940

Tabel 3-5 Gerealiseerde berging de afrit 23 na compensatie A1

Tabel 3-6 laat de berekende beschikbare bergingsvolumes zien in de retentie, in relatie tot de relevante peilstijgingen. De toename in bergingscapaciteit in het ontwerp 2019 t.o.v. het ontwerp 2012 is met name toe te spitsen aan de gerealiseerde additionele berging in afrit 23.

Retentiegebied	Ontwerp 2012 T=10*	Ontwerp 2012 T=100**	Ontwerp 2019 T=10*	Ontwerp 2019 T=100**
Bufferzone Oost (m ³)			-	27.860
Poelen (m ³)			-	12.235
Afrit 23 (m ³)			6.215	31.940
Overige retentie (m ³)			25.590	91.620
Totaal gerealiseerde berging (m ³)	28.539	141.472	31.805	163.655
Opgave (m ³)	26.368	71.505	25.220	70.606
Overcapaciteit (m ³)	2.171	69.967	6.585	93.049

Tabel 3-6 Bepaling beschikbaar volume retentie in plangebied

* tussen 5,00 - 5,60 m+NAP

** tussen 5,00 en 6,50 m+NAP

3.5 Regionale bergingsopgave

Naast het realiseren van compensatie voor het toevoegen van verhard oppervlak, geldt er ook een regionale compensatieopgave als gevolg van het verlies aan natuurlijke berging bij het ontwikkelen / ophogen van het gehele plangebied (Oost + West).

De totale regionale opgave komt neer op 171.477 m³ (paragraaf 6.3.2 WHHP 2012) tussen 5,00 en 6,50 m+NAP. Hiervan is reeds 100.000 m³ gerealiseerd ten oosten van het plangebied, bovenstrooms langs de Dortherbeek. De restopgave is derhalve 71.477 m³.

Tabel 3-7 toont de totale balans in het plangebied. Deze tabel is een update van tabel 3.21 van het WHHP 2012. Er wordt in totaal een **overschot** bewerkstelligd van ca. 22.000 m³.

Regionale waterbergingsbalans	
Totaal te compenseren (m ³)	171.477
Gecompenseerd buiten plangebied (m ³)	100.000
Restopgave regionale retentie (m ³)	71.477
Beschikbare retentie tussen 5,00 en 6,50 m+NAP (m ³)	163.655
Benodigde retentie voor bedrijvenpark T=100 (m ³)	70.606
Overcapaciteit T=100 (m ³)	93.049
Restopgave - afgerond (m ³)	-22.000

Tabel 3-7 Bepaling regionale bergingsbalans en restopgave

3.6 Conclusie retentieberekening en oplossingsrichtingen

Dit hoofdstuk heeft in beeld gebracht welk effect de wijzigingen, met betrekking tot de inrichting van het westelijke deel van het Bedrijvenpark A1, hebben op de waterbergingsbalans van het plangebied. Hierbij is gekeken naar de compensatieopgave als gevolg van het toevoegen van verhard oppervlak, alsook naar de regionale compensatieopgave voor het verlies aan natuurlijke berging in het te ontwikkelen gebied.

De analyse van het geactualiseerde ontwerp laat zien dat er wordt voldaan aan de eisen van het waterschap als het gaat om het compenseren van extra verhard oppervlak middels het realiseren van berging. Tevens wordt voldaan aan de regionale opgave om 71.477 m³ additionele berging te realiseren tussen 5,00 en 6,50 m+NAP. Hierbij is een overschot van ca. 22.000 m³ berekend.

4 Rioolontwerp

De actualisatie van het rioolontwerp is nodig vanwege de aanpassingen in het wegontwerp en de veranderde structuur en oppervlakte van de uit te geven kavels. Het ontwerp is terug te vinden in tekening BG5572-TE-DO-3201.

In het westelijk plangebied wordt, gelijk aan het oostelijk plangebied, een VGS-stelsel toegepast met HWA-overstorten op het oppervlaktewater en de retentiegebieden. In dit hoofdstuk zijn de stappen beschreven voor de totstandkoming van het geactualiseerde rioolontwerp. Eerst voor afvalwater, vervolgens voor hemelwater. Als laatste wordt het ontwerp van het gemaal beschouwd.

4.1 Afvalwater

Het DWA-rioolontwerp voor het westelijke deelgebied is, aan de hand van de nieuwe inrichting van het maaiveld, opnieuw opgezet. Door het nieuwe ontwerp wijzigen ook de verwachte afvalwaterhoeveelheden. Deze zijn opnieuw bepaald.

De uitgangspunten met betrekking op het DWA-rioolontwerp zijn, op één uitzondering na, ongewijzigd en terug te vinden in paragraaf 5.7.1 van het WHHP 2012. Gewijzigd ten opzichte van de oorspronkelijke uitgangspunten is dat het DWA-stelsel geen noodoverlaat krijgt naar het HWA-stelsel. Met de beschikbare capaciteit in de leidingen en de dubbele pompstelling in de DWA-pompkelder wordt het systeem als voldoende robuust geacht.

Het ontwerp is doorgerekend in het softwareprogramma Innovyze ICM, (v. 9.5).

4.1.1 DWA-pompcapaciteit

Deze paragraaf is een actualisatie van Tabel 5.17 uit paragraaf 5.7.2 van het WHHP 2012. Onderstaande tabel laat de nieuw-bepaalde droogweerafvoer zien voor het westelijk deel, berekend op basis van 0,3 m³/uur per bruto hectare.

Locatie	Bruto oppervlak (ha)*	DWA-debiet / benodigde pompcapaciteit (m ³ /uur)
West	42	12,6

Tabel 4-1 Droogweerafvoer westelijk plangebied

* inclusief retentiegebieden en delen van de Bufferzone

Het DWA-debiet is vastgesteld op 12,6 m³ per uur. Dit is een vermindering ten opzichte van het WHHP 2012, als gevolg van de herziene plannen met betrekking tot de inrichting van het deelgebied.

4.1.2 DWA-rioolontwerp

In het ontwerp voor de DWA-riolering zijn de oorspronkelijke uitgangspunten uit het WHHP 2012 gehandhaafd. De minimale diameter is PVC Ø315 mm. Uit de hydrodynamische berekening blijkt dat deze diameter voldoet aan de ontwerpuitgangspunten voor het gehele terrein. Voor deze berekening is een vast vuilwaterdebiet per put bepaald, afhankelijk van het aangesloten oppervlak dat volgt uit de Thyssen-polygonen die gemaakt zijn op basis van de putlocaties en het totale westelijke plangebied.

4.2 Hemelwater

Het HWA-rioolontwerp voor het westelijke deelgebied is, aan de hand van de nieuwe inrichting van het maaiveld, opnieuw opgezet. In modellersoftware (Innovyze ICM, v. 9.5) is het ontwerp hydrodynamisch getoetst (1D) aan de ontwerpuitgangspunten met betrekking tot afvoercapaciteit. Arcadis heeft het bestaande ICM-model aangeleverd. Deze is aangepast volgens het nieuwe ontwerp. Tevens zijn de retentiegebieden inclusief duikers in het westelijke plangebied in het model opgenomen te kijken of deze hydraulisch goed functioneren en aan de uitgangspunten voldoen.

Alvorens de hydraulische afvoercapaciteit te kunnen berekenen is ten behoeve van het inloopmodel het aangesloten verhard oppervlak per put bepaald aan de hand van Thyssen-polygonen, waarna vervolgens de berekening is uitgevoerd. Hierbij is onderscheid gemaakt tussen de afvoer vanaf dak- en vanaf weg-/terreinverharding, waarvan de oppervlakken te vinden zijn in Tabel 3-1.

4.2.1 Gewijzigde uitgangspunten

De uitgangspunten, terug te vinden in paragraaf 5.4.1 van het WHHP 2012, zijn na afstemming met waterschap en gemeente deels gewijzigd. Het ontwerp wordt aangepast naar een VGS 2.0 systeem. Dit heeft geen gevolgen voor het rioolontwerp zelf, maar wel voor de pompopstelling en -capaciteiten. Tevens komt de eis ten aanzien van de onderdrempelberging hiermee te vervallen. Figuur 4-1 geeft een schematische illustratie van de pompopstelling.

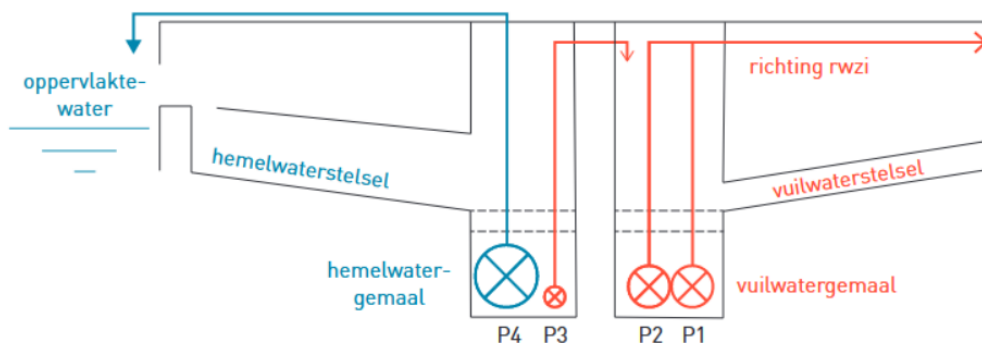

Figuur 4-1 Principeschema VGS 2.0 (bron: stowa)

Uitgangspunten¹:

- VGS 2.0
- Berging in systeem volgt uit hydraulisch benodigde diameters (geen onderdrempelberging)
- Pompcapaciteit richting DWA-pompkelder van 0,01 mm/h (P3)
- Pompcapaciteit richting oppervlaktewater van 0,2 mm/uur (P4)

De pompcapaciteit van P4 is relatief laag gehouden, omdat de bergingscapaciteit in het systeem niet dient om wateroverlast te voorkomen. De HWA-overstorten zullen water-op-sstraat situaties voorkomen en er is voldoende berging in de retentiegebieden aanwezig (zie Hoofdstuk 3). De gerealiseerde onderdrempelberging is ruim 4 mm, waardoor de ledigingstijd van het systeem ongeveer 20 uur is.

¹ Uitgangspunten conform "Anders omgaan met VGS: beter voor rwzi, oppervlaktewater en portemonnee - Stichting RIONED/STOWA 2017-12"

4.2.2 HWA-pompcapaciteiten

De benodigde pompcapaciteiten voor P3 en P4 zijn opnieuw bepaald. Voor P3 is uitgegaan van 30% aangesloten dakoppervlak en het volledig aansluiten van weg- en terreinverharding. Dit is conform de uitgangspunten van het WHHP 2012, waar aangenomen is dat ca. 70% van het dakoppervlak direct op de watergangen of retentie zal lozen. P3 zal tevens dienst doen voor het afvoeren van vuil water indien er foutieve aansluitingen plaatsvinden.

Bepaling HWA-pompcapaciteiten	
Aangesloten dakoppervlak* (ha)	5,3
Weg- en terreinverharding (ha)	8,8
Totaal aangesloten oppervlak (ha)	14,1
Benodigde pompcapaciteit P3 (m3/h)	1,4
Benodigde pompcapaciteit P4 (m3/h)	28,2

Tabel 4-2 Bepaling onderdrempelberging

* 30% van totaal dakoppervlak

De pompcapaciteiten zijn verwerkt in het model en doorgerekend. Figuur 4-2 toont de waterdiepte over de tijd in de HWA-pompput na een Bui 08. De ledigingstijd is iets meer dan 20 uur.

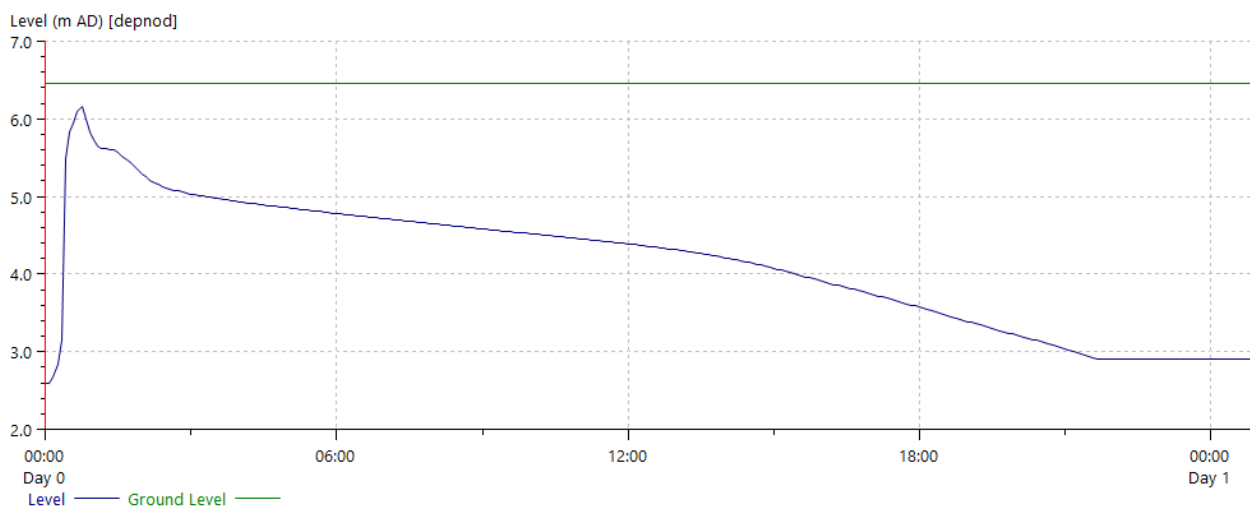

Figuur 4-2 Ledigingstijd HWA-stelsel

4.2.3 HWA-rioolontwerp

Het regenwaterriool in het westelijk plangebied is ontworpen met in totaal 5 overstorten welke lozen op watergangen en retentievoorzieningen. De drempelhoogte van de overstorten zijn op 5,60 m+NAP. Het stelsel is zodanig ontworpen dat de afvoercapaciteit in staat is een Bui 08 te verwerken zonder dat er water op straat optreedt (Figuur 4-3). De breedte van de overstortdrempels varieert tussen de 2,0 en 4,0 meter.

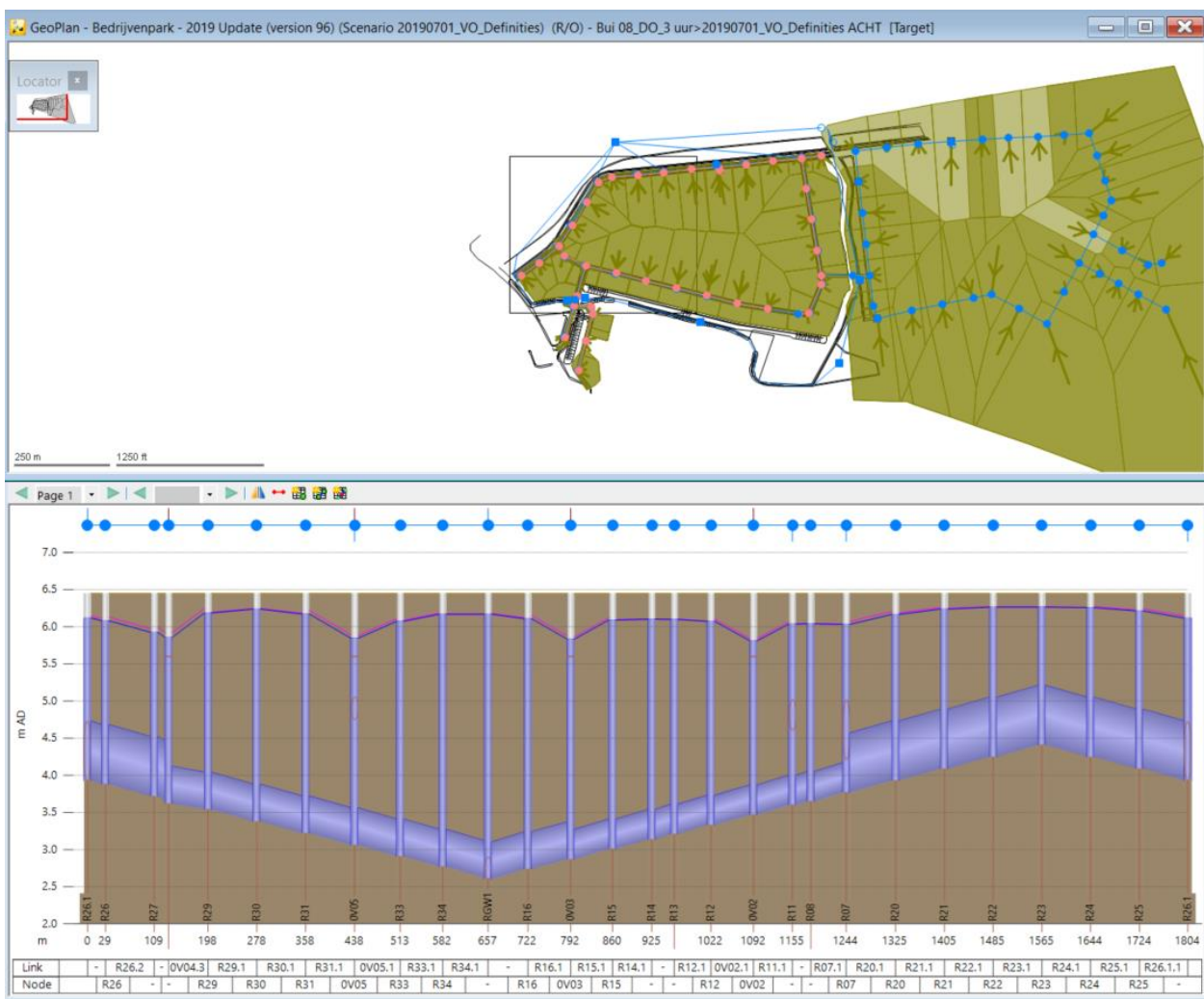

Figuur 4-3 Maximale vulling HWA-stelsel tijdens Bui 08

4.2.4 Hydraulisch functioneren retentie

In het WHHP 2012 is het hydraulisch functioneren van het oppervlaktewatersysteem en de duikers uitgevoerd in het oppervlaktewatermodel Winduflow 3.7. Het overnemen en verder werken aan dit model is niet doelmatig gebleken. In het opgestelde ICM-model voor HWA en DWA zijn daarom de watervoerende retentiegebieden 1D gemodelleerd en getoetst op hydraulisch functioneren tijdens een Bui 08. Hieruit volgt dat voor twee duikers de minimale diameter is vergroot van Ø800 naar Ø900 mm om te voldoen aan de maximale stroomsnelheid van 1 m/s (zie tekening BG5572-TE-DO-2201). De overige duikers hebben een diameter die niet gewijzigd is ten opzichte van het WHHP 2012. De lengtes en exacte liggingen zijn wel veranderd als gevolg van de nieuwe inrichting van het plangebied.

4.2.5 Erosiebescherming

De overstorten, alsmede pomp P4 bij het rioolgemaal west, zullen direct lozen op retentiegebied. Uitzondering hierop zijn OV01 en OV04, welke lozen op een duiker. De retentiegebieden kunnen droogstaan tijdens de lozingen, waardoor er hier een verhoogde kans is op uitspoelen van talud en bodem. Op deze locaties dienen erosiebeschermende maatregelen toegepast te worden in de vorm van een uitstroomvoorziening en bodembescherming/ -versteving rond het lozingspunt.

4.3 Ontwerp rioolgemaal west

Het westelijk plangebied komt middels een gemaal en persleiding ($\varnothing 90$ mm) in verbinding met het gemaal in het oostelijk plangebied te staan. Vanaf het gemaal in het oostelijk plangebied wordt het afvalwater afgevoerd naar het Waterschapsgemaal Gorssel, waarna het uiteindelijk wordt verpompt naar de RWZI Zutphen.

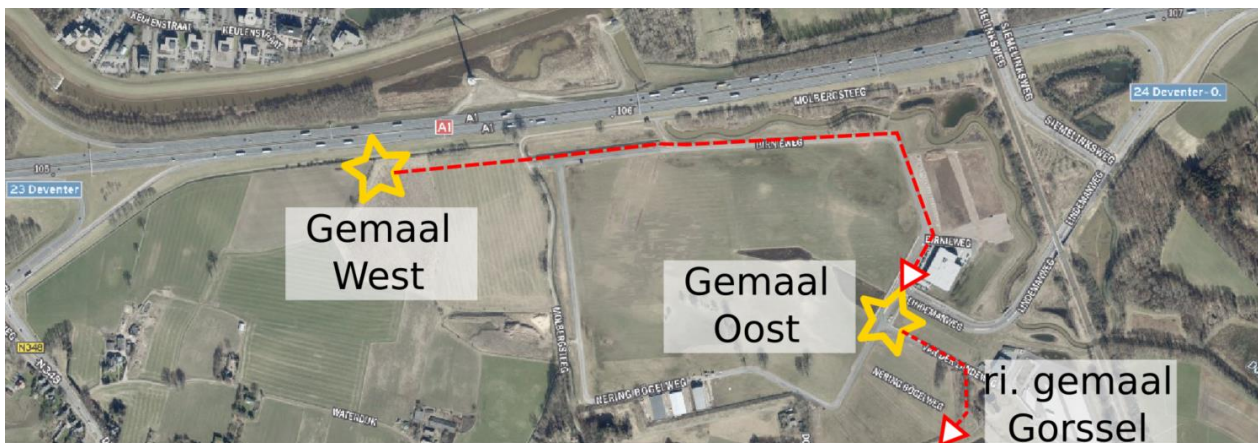

Figuur 4-4 Ligging gemalen in plangebied Oost en West

Het rioolgemaal in het westelijk plangebied wordt uitgevoerd met 2 pompkelders, onderverdeeld in een DWA- en HWA-kelder om zo altijd het afvalwater en het hemelwater gescheiden te houden (Figuur 4-5).

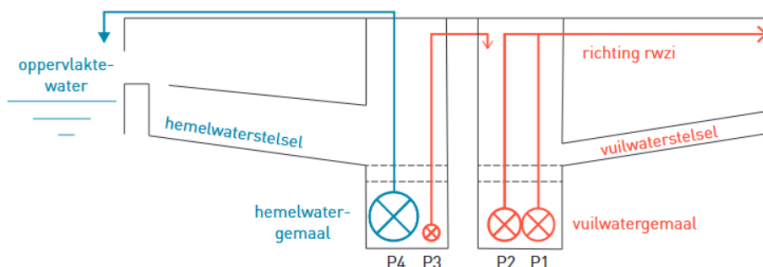

Figuur 4-5 Opstelling pompen rioolgemaal west

Het doel van deze indeling is dat de zogenaamde *first-flush* alsook eventuele foutaansluitingen afgepompt worden vanuit de HWA-pompkelder naar de DWA-pompkelder (P3). In deze stromen bevindt zich een relatief grote vuillast in een beperkt volume water, welke kan worden afgevoerd naar de rwzi. Indien zich een grotere en/of langere bui aandient, zal P3 na enige tijd of na een gereguleerd debiet uitslaan. P4 zal vervolgens het systeem leegpompen richting het oppervlaktewater.

De HWA-pompen zullen niveau-, tijds- of debietsgestuurd zijn (of een combinatie hiervan). De instelling van de sturing hangt af van de fasering (Hoofdstuk 5), het ontwerp van de pompkelder, en de voorkeuren van de rioolbeheerder (in afstemming met het waterschap).

Geadviseerd wordt om in het DWA-compartiment twee pompen (P1 en P2) te installeren die elkaars reserve zijn. De pendelberging in de pompkelder wordt bepaald op basis van het uitgangspunt dat de DWA-pomp 6x per uur mag aanslaan. De reserve DWA-pomp (P2) is niveaugestuurd en slaat aan bij een (te) hoog waterniveau in de DWA-pompput. Het rioolgemaal west moet worden voorzien van een signaleringssysteem conform de specificaties van de gemeente Deventer.

Tabel 4-3 toont de berekende capaciteiten voor het rioolgemaal in het westelijk plangebied.

Specificatie	Debiet (m ³ /uur)	Pompkelder
Benodigde pompcapaciteit P3	1,4	HWA
Benodigde pompcapaciteit P4	28,2	HWA
DWA aanvoer*	12,6	DWA
Benodigde pompcapaciteit P1 (& P2 als reserve)**	14,0	DWA

Tabel 4-3 Pompcapaciteiten van het rioolgemaal in het westelijk plangebied

** op basis van 0,3 m³/uur per bruto ha*

*** DWA aanvoer + pompcapaciteit P3*

De ligging van de persleidingen zijn weergegeven in tekening BG5572-TE-DO-3201.

5 Fasering

De gemeente heeft aangegeven de mogelijkheid te willen hebben om het bedrijventerrein in delen te willen aanleggen/uitgeven. Dit betekent het volgende:

- De Hoofdonsluiting vanaf de oostzijde tot aan de flauwe bocht zal als eerste worden aangelegd, zodat deze kavels uitgegeven kunnen worden.
- De Hoofdonsluiting vanaf de westzijde (N348) wordt aangelegd op het moment dat er duidelijkheid is over het ontwerp van de N348.
- De Subonsluiting (ring) wordt aangelegd als er belangstelling is voor de kavels aan de west/zuidzijde.
- Als blijkt dat er belangstelling is voor andere afmetingen dan kan het zijn dat de subonsluiting op een andere locatie of helemaal niet wordt aangelegd.

Voor het functioneren van de riolering is de geplande fasering gunstig. Rioolgemaal west is het laagste punt in het systeem, ligt langs de Hoofdonsluiting welke dus direct wordt aangelegd. Bij elke uitbreiding kan het riool bovenstrooms verder worden aangelegd.

Voor het HWA-systeem is het van belang dat goed gekeken wordt welke overstorten gerealiseerd dienen te worden. Hiervoor moeten, naar gelang de uitbreiding, nieuwe berekeningen gemaakt worden. Bij een wijziging van de inrichting van het gebied kan het zijn dat andere overstorten nodig zijn. Deze moeten dan opnieuw worden ontworpen en doorgerekend.

De retentiegebieden kunnen ook gefaseerd worden aangelegd. Er geldt dat retentie aangelegd dient te worden voordat verhard oppervlak wordt toegevoegd. De retentie in het oostelijke plangebied (poelen en bufferzone oost) moet worden aangesloten op de Pessinkwatergang middels de retentie in het zuidoostelijke deel van het westelijk plangebied. Het gemaal west pompt hemelwater op de retentie parallel langs de A1. De hiervoor genoemde retentiegebieden zullen direct moeten worden aangelegd (rood omlijnd in Figuur 5-1).

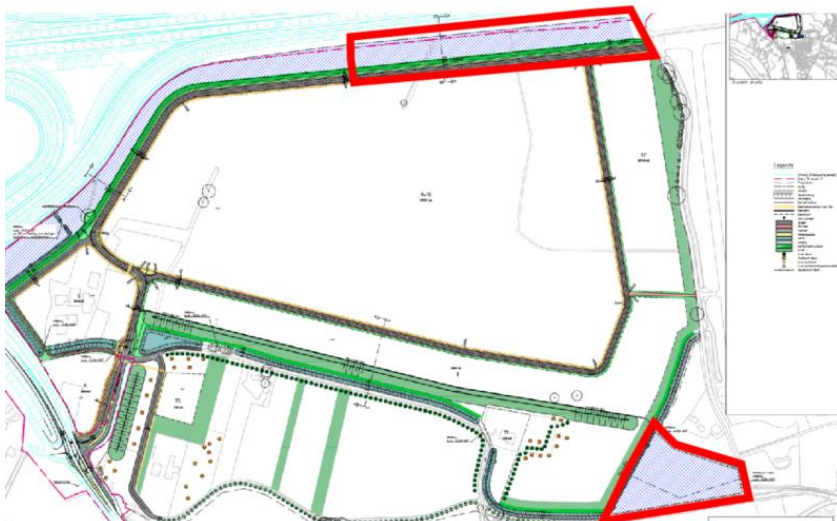

Figuur 5-1 Fasering aanleg retentie

Bijlage 1: Communicatie

From: Marieke Brouwer <M.Brouwer@wrij.nl>

Sent: 20 May 2019 11:13

To: Ruben Roelofs <Ruben.Roelofs@rhdhv.com>; Benjan Weener <b.weener@wrij.nl>

Subject: RE: Eisen en uitgangspunten waterhuishouding A1 Bedrijvenpark

Beste Ruben,

Bij een bui $T=100+10\%$ (111mm) hanteert het waterschap als uitgangspunt dat 80mm geborgen dient te worden in een waterbergende voorziening (28 mm wordt afgevoerd, 3 mm wordt geborgen op daken en verhardingen).

Voor de dimensionering van waterbergende voorzieningen wordt nu gerekend met een capaciteit van 100 mm, hiermee gaan we akkoord. Het watersysteem wordt daarmee robuust ingericht, zodat ook extreme buien geborgen kunnen worden binnen het plangebied

Met vriendelijke groet,

ir Marieke Brouwer
Medewerker watersysteem

T: +31314369591 **M:** +31625264131 **E:** M.Brouwer@wrij.nl

Waterschap  Rijn en IJssel
WATERBEHEER: VEILIG EN OP MAAT

Liemersweg 2, 7006 GG - Postbus 148, 7000 AC Doetinchem
T: 0314-369 369 - **F:** 0314-343 258 - **I:** www.wrij.nl

Van: Ruben Roelofs <Ruben.Roelofs@rhdhv.com>

Verzonden: 13 juni 2019 10:56

Aan: Marieke Brouwer <M.Brouwer@wrij.nl>; Bootsma, Matthijs <m.bootsma@deventer.nl>

CC: b.weener@wrij.nl

Onderwerp: RE: Eisen en uitgangspunten waterhuishouding A1 Bedrijvenpark

Beste Marieke en Matthijs,

Bedankt voor je input met betrekking op de uitgangspunten aanleg riool en benodigde berging. We zijn inmiddels verder met het ontwerp, en aangekomen bij het gemaal.

De eisen die volgen uit het waterhuishoudingsplan 2012 volgen reguliere VGS uitgangspunten (zie bijlage, hfst. 5.8), o.a.:

- POC: 0,3 mm/hr
- Bepaling vuillast op basis van 0,3 m³/uur per bruto hectare
- Onderdrempelberging van 4,0 mm

Uit de uitgangspunten maak ik op dat de volledige onderdrempelberging afgepompt wordt richting het gemaal in het oostelijk plangebied. Dit betreft een grote fractie van het totaal aantal buien per jaar, waar relatief schoon HWA water richting de RWZI gaat.

Ik kan me voorstellen dat het waterschap mogelijk de voorkeur geeft aan een 'VGS 2.0', met een debiet- of tijdsgestuurd HWA gemaal, dat eerst afpompt richting hoofdgemaal -> RWZI, en daarna overschakelt naar oppervlaktewater.

Conform het plan uit 2012 komt het rioolgemaal in het westelijke deel in beheer van de gemeente, en is het gemaal in het oostelijk plangebied in beheer van het waterschap.

Ik verneem graag van jullie of vastgehouden wordt aan de uitgangspunten uit 2012, of dat hierover opnieuw afstemming moet plaatsvinden.

Met vriendelijke groet,

Ruben Roelofs MSc
Urban water consultant, Water Management

M +31 620633081 | **T** +31 88 348 29 33 | **E** ruben.roelofs@rhdhv.com | **in** [linkedin.com/in/rr1991/](https://www.linkedin.com/in/rr1991/) | **W**
www.royalhaskoningdhv.com

HaskoningDHV Nederland B.V., onderdeel van Royal HaskoningDHV | Contactweg 47, 1014 AN, Amsterdam, Nederland



Van: Bootsma, Matthijs <m.bootsma@deventer.nl>

Verzonden: donderdag 27 juni 2019 09:10

Aan: Marieke Brouwer <M.Brouwer@wrij.nl>; Benjan Weener <b.weener@wrij.nl>

CC: 'Ruben Roelofs' <Ruben.Roelofs@rhdhv.com>

Onderwerp: RE: Eisen en uitgangspunten waterhuishouding A1 Bedrijvenpark

Hallo Marieke, Benjan,

We hebben onderstaand intern besproken en wij als gemeente zijn voorstander van het uitvoeren van het rioolstelsel als VGS 2.0 uitvoering. Daarbij willen we de first flush afpompen naar het gemaal Oost conform plan en bij stevige regenval het overige water (inclusief leegpompen stelsel) afvoeren naar het oppervlaktewater. We hebben in Deventer inmiddels meer stelsels op deze wijze omgebouwd en de ervaringen zijn goed.

Voordeel is dat er minder hemelwater afgevoerd wordt naar het gemaal in Oost en dus de RWZI. Er zal wel meer water naar het oppervlaktewater afgevoerd worden. Hier zullen jullie mee in moeten stemmen.

Graag jullie reactie zodat we dit verder uit kunnen werken.

met vriendelijke groet,

Matthijs Bootsma

Projectleider

Team Projecten, Realisatie en Ontwikkeling

Tel: 0570-693067/ 06-10493487

Bezoekadres: Grote Kerkhof 1, 7411 KT Deventer

Postadres: Postbus 5000, 7400 GC Deventer

email: m.bootsma@deventer.nl

Aanwezig: ma, di, do: hele dag.

From: Marieke Brouwer <M.Brouwer@wrij.nl>

Sent: 01 July 2019 15:27

To: Bootsma, Matthijs <m.bootsma@deventer.nl>; Ruben Roelofs <Ruben.Roelofs@rhdhv.com>; Rick Janssen <r.janssen@wrij.nl>

Cc: Benjan Weener <b.weener@wrij.nl>

Subject: RE: Eisen en uitgangspunten waterhuishouding A1 Bedrijvenpark

Hallo,

Wij zijn akkoord met een uitwerking volgens VGS 2.0.

We worden graag op de hoogte gehouden van de uitwerking. Daarbij ook Rick Janssen, onze adviseur riolering, betrekken.

Met vriendelijke groet,

ir Marieke Brouwer
Medewerker watersysteem

T: +31314369591 **M:** +31625264131 **E:** M.Brouwer@wrij.nl



Liemersweg 2, 7006 GG - Postbus 148, 7000 AC Doetinchem
T: 0314-369 369 - **F:** 0314-343 258 - **I:** www.wrij.nl



Bijlage 2: Berging toe-afrit 23 - Deelrapport Waterplan TB A1 AA

Afwateringsvak 39		A1 Zuid Aansluiting Deventer							
Wegaanpassingen		De aansluitingen worden verlegd met een ruimere boogstraal.							
Overzicht									
Wegafwatering		De hoofdrijbaan voert via de hemelwaterriolering af, de aansluiting Deventerweg op de berm.							
Maatregelen bergingsopgave		De hoofdwatergang SBK46.215 wordt verlegd en met hetzelfde profiel teruggelegd. In de lus van de aansluiting wordt waterberging aangelegd voor compensatie van de toename van het verhard oppervlak van de A1 en voor de bergingsopgave van het bedrijventerrein (circa 0,8 hectare).							
Bijzonderheden		Door middel van een nieuwe duiker DU66 wordt de berging verbonden met de A-watergang aan de zuidzijde.							
Bergingsopgave					Compensatie				Saldo
toename verhard	m ²	m ³	te dempen	m ²	m ³	nieuw wateroppervlak	m ²	m ³	m ³
Totaal	5813	414	Totaal	966	483	Totaal	7706	4576	-3679
			SBK46.215 (blank)			A-WG-17 BG-04 C-WG-55			

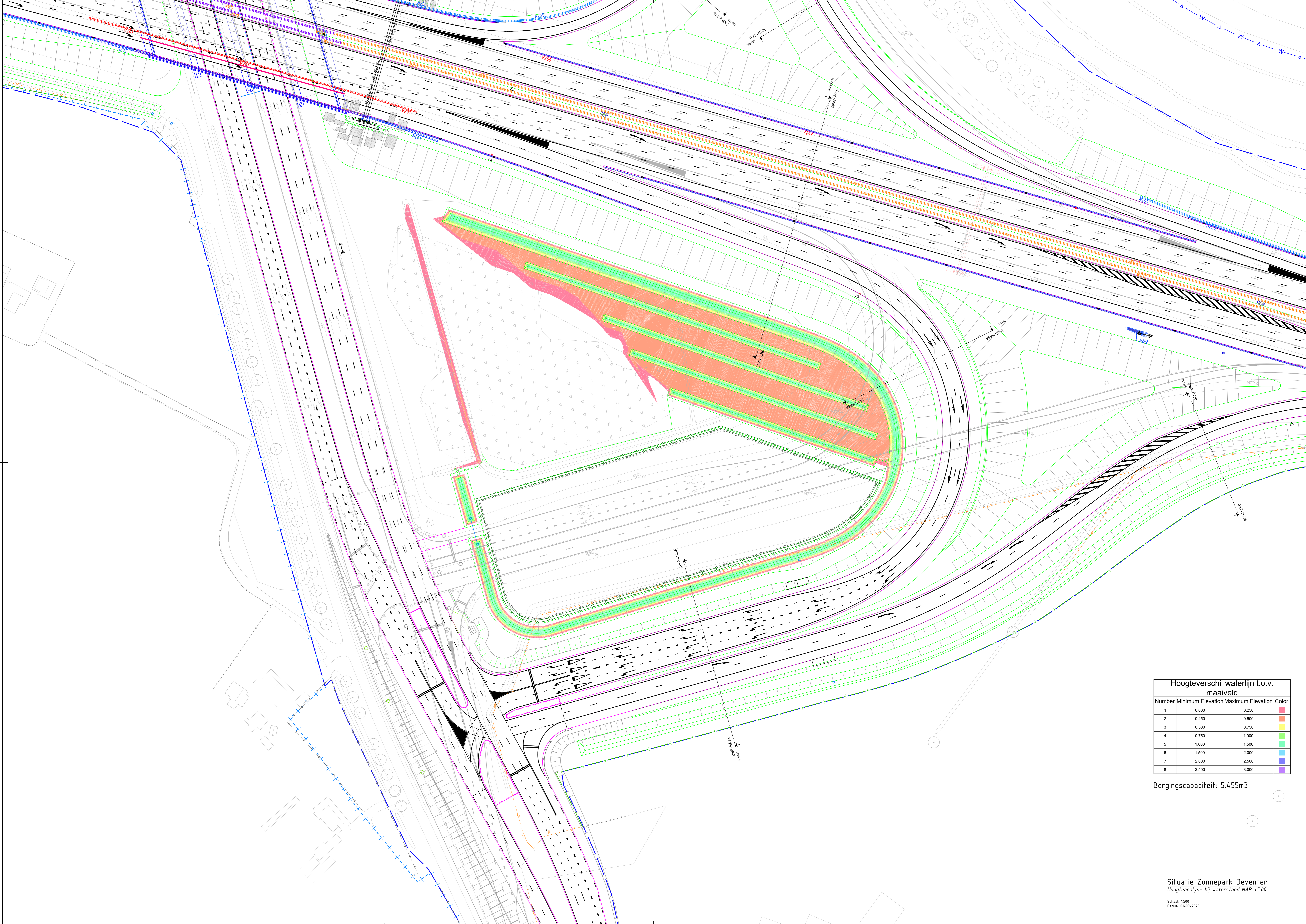

Hoogteverschil waterlijn t.o.v. maaiveld

Number	Minimum Elevation	Maximum Elevation	Color
1	0.000	0.250	Red
2	0.250	0.500	Orange
3	0.500	0.750	Yellow
4	0.750	1.000	Light Green
5	1.000	1.500	Green
6	1.500	2.000	Light Blue
7	2.000	2.500	Blue
8	2.500	3.000	Purple

Bergingscapaciteit: 5.455m³

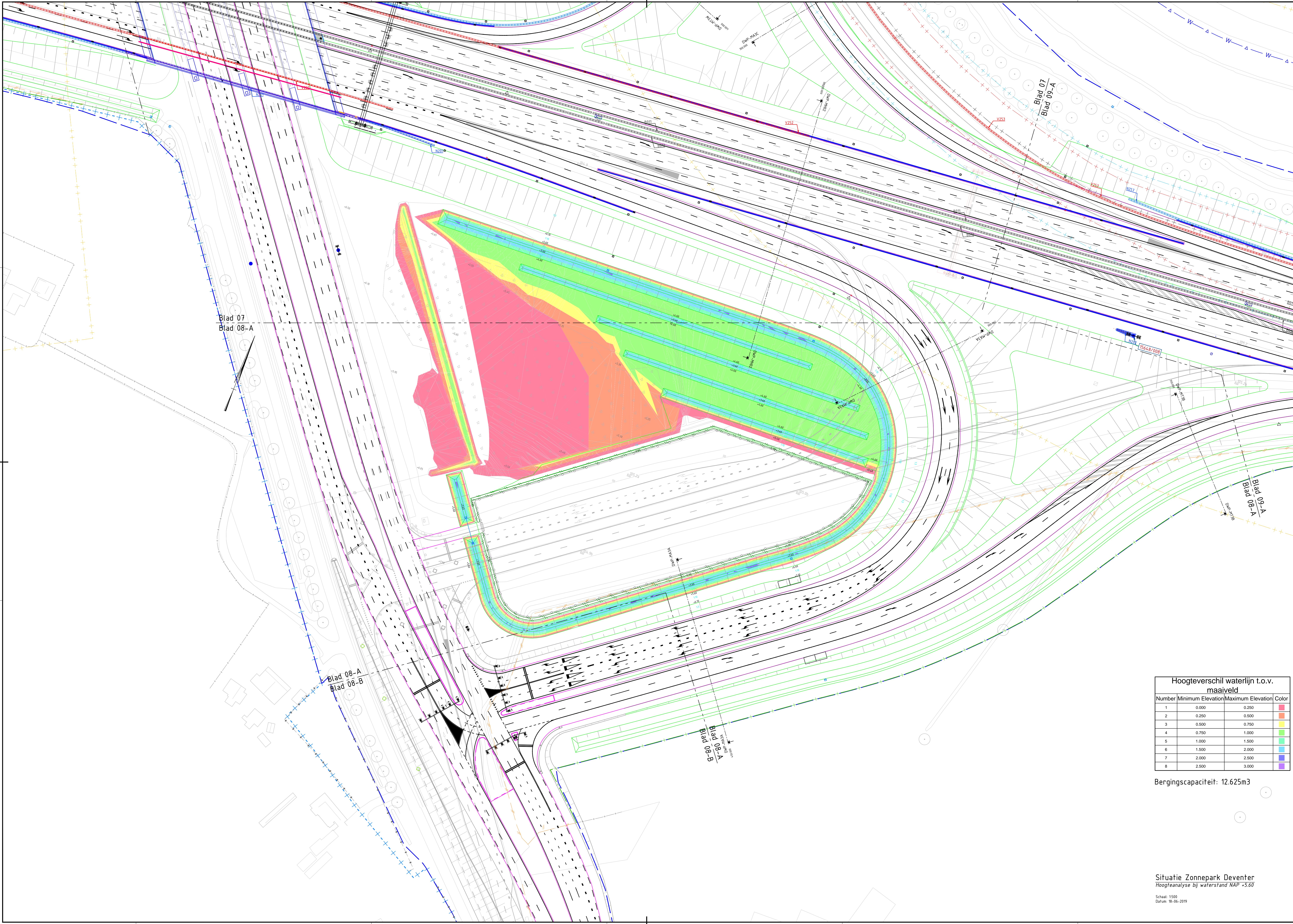

Hoogteverschil waterlijn t.o.v. maaiveld

Number	Minimum Elevation	Maximum Elevation	Color
1	0.000	0.250	Red
2	0.250	0.500	Orange
3	0.500	0.750	Yellow
4	0.750	1.000	Light Green
5	1.000	1.500	Green
6	1.500	2.000	Light Blue
7	2.000	2.500	Blue
8	2.500	3.000	Purple

Bergingscapaciteit: 12.625m³

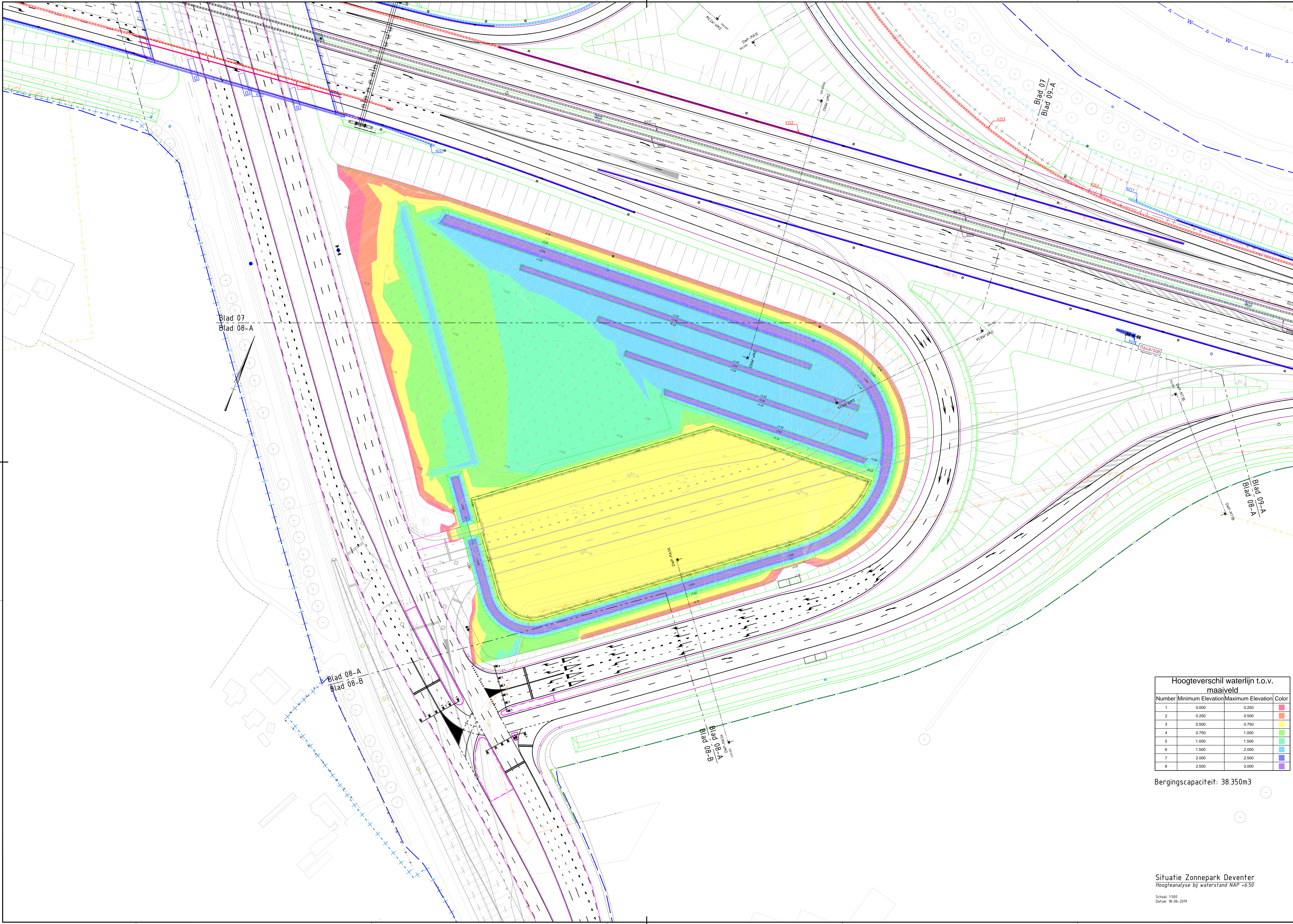

Hoogteverschil waterlijn t.o.v. maaiveld

Number	Minimum Elevation	Maximum Elevation	Color
1	0.000	0.250	Red
2	0.250	0.500	Orange
3	0.500	0.750	Yellow
4	0.750	1.000	Light Green
5	1.000	1.500	Green
6	1.500	2.000	Blue
7	2.000	2.500	Dark Blue
8	2.500	3.000	Purple

Bergingscapaciteit: 38.350m³

2: Tekening waterhuishouding plandeel West d.d. 18-12-2019

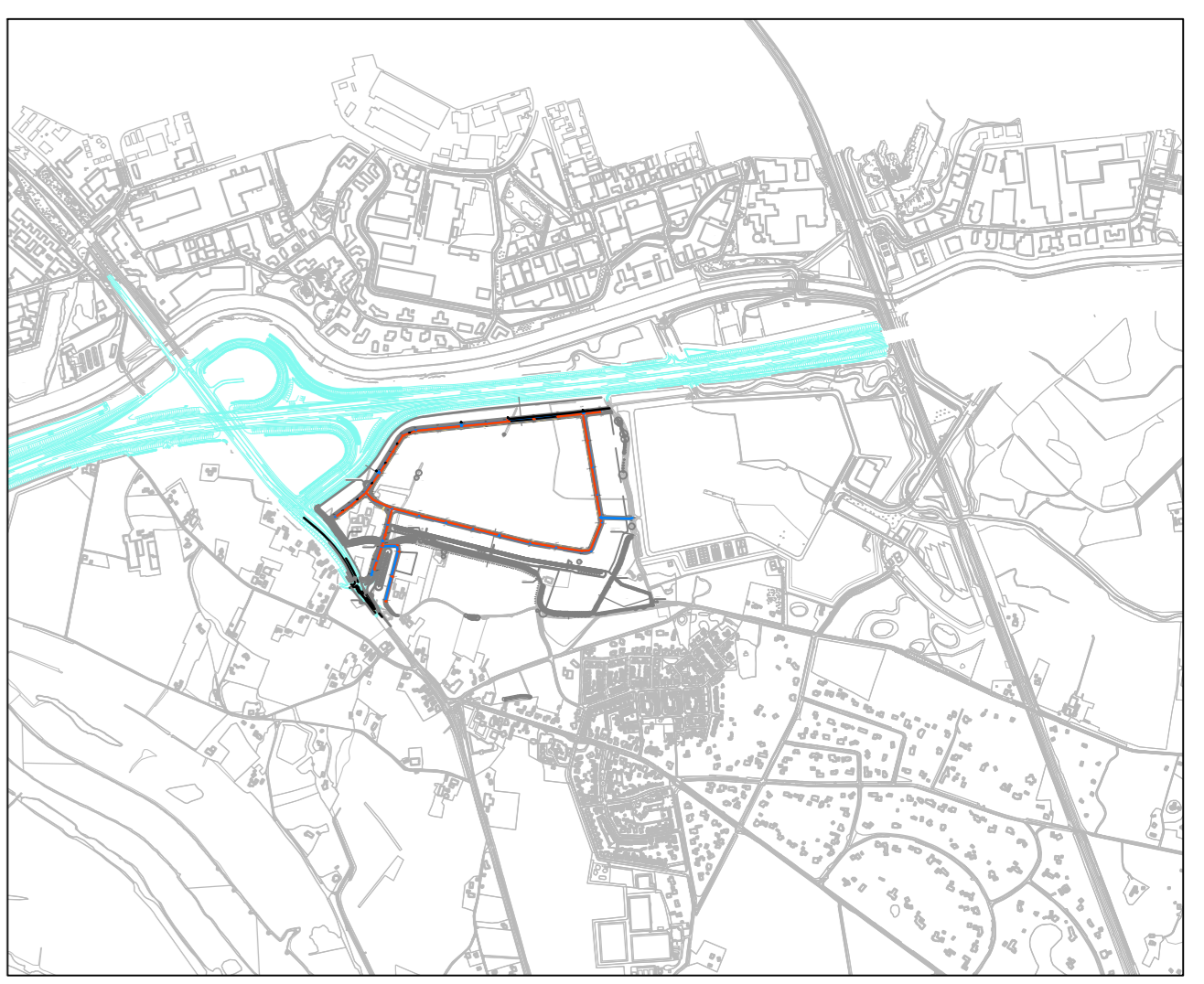

Overzicht situatie

Legenda

- Overstort A1 (uitvoering derden)
- Grans TB besluit A1 (DMA met met b.o.k.)
- DMA risic uithyren in PVC ø175 (hoogteput met hoogte putdeksel) (genu)
- VW34 ø175 (DMA risic met diameter en b.o.k.) (DMA risic uithyren in beton)
- R16 ø175 (hoogteput met hoogte putdeksel)
- R16 (betonnen uithyrenbak)
- P (overstortput)
- P (persleiding)

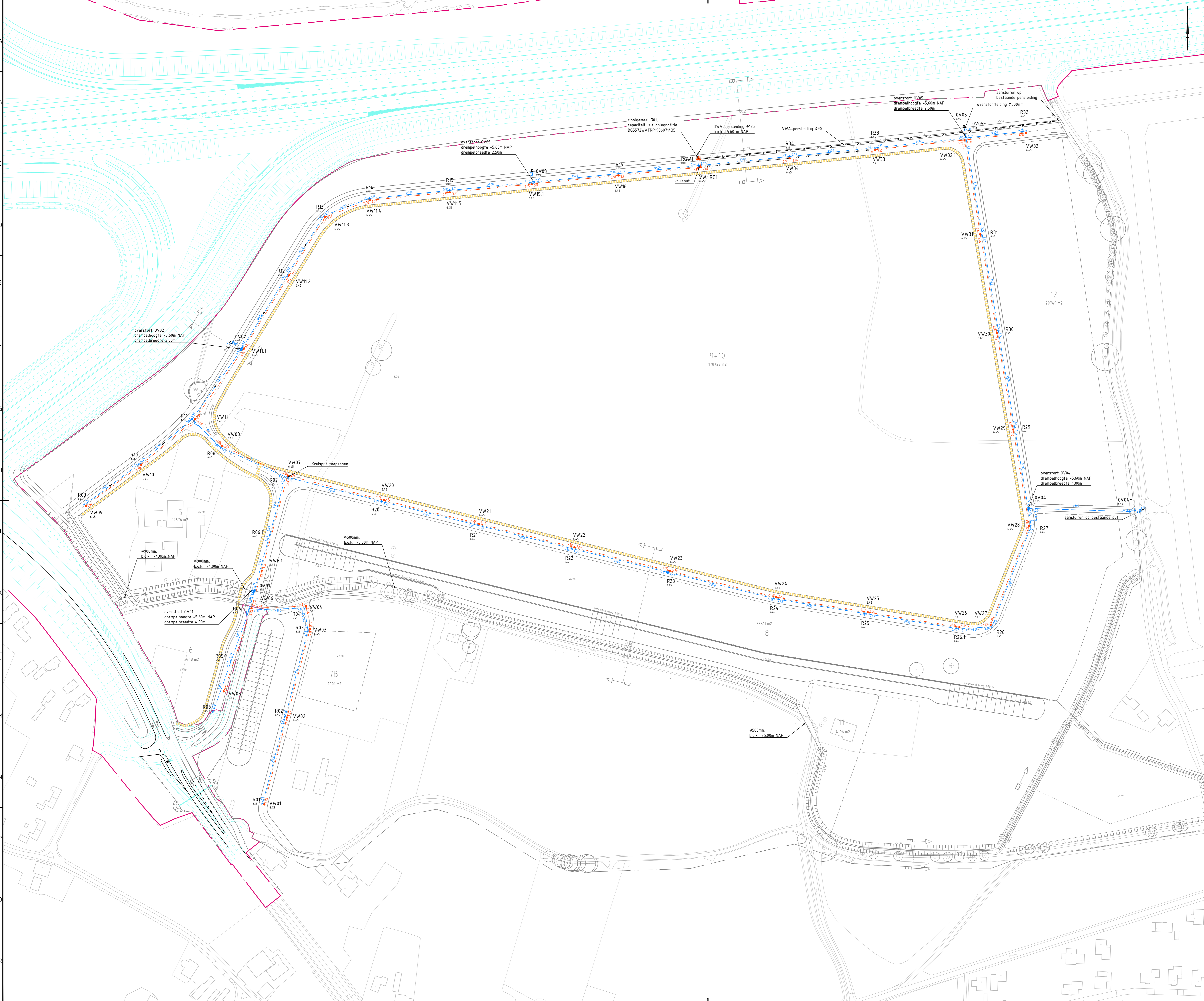

Opmerkingen:

- voor profielen zie tekening B05572-TE-00-8201
- voor capaciteit rioolgemeent zie opletghefte B05572WA1RP1906071435
- alle materialen in millimeters, tenzij anders aangegeven
- alle maten in meters tenzij anders aangegeven
- alle hoogtes in meters t.o.v. nap tenzij anders aangegeven

no	omschrijving	1	2	3	4	5	6	7	8	9	10	11	12	13	14	15	16	17	18	19	20	21	22	23	24
01	Overstortput	A. de Bruijn	A. de Bruijn	A. de Bruijn	A. de Bruijn	A. de Bruijn	A. de Bruijn	A. de Bruijn	A. de Bruijn	A. de Bruijn	A. de Bruijn	A. de Bruijn	A. de Bruijn	A. de Bruijn	A. de Bruijn	A. de Bruijn	A. de Bruijn	A. de Bruijn	A. de Bruijn	A. de Bruijn	A. de Bruijn	A. de Bruijn	A. de Bruijn	A. de Bruijn	A. de Bruijn
02	Overstortput	M. Bink	A. de Bruijn	A. de Bruijn	A. de Bruijn	A. de Bruijn	A. de Bruijn	A. de Bruijn	A. de Bruijn	A. de Bruijn	A. de Bruijn	A. de Bruijn	A. de Bruijn	A. de Bruijn	A. de Bruijn	A. de Bruijn	A. de Bruijn	A. de Bruijn	A. de Bruijn	A. de Bruijn	A. de Bruijn	A. de Bruijn	A. de Bruijn	A. de Bruijn	A. de Bruijn
03	Overstortput	J. de Vries	M. Bink	A. de Bruijn	A. de Bruijn	A. de Bruijn	A. de Bruijn	A. de Bruijn	A. de Bruijn	A. de Bruijn	A. de Bruijn	A. de Bruijn	A. de Bruijn	A. de Bruijn	A. de Bruijn	A. de Bruijn	A. de Bruijn	A. de Bruijn	A. de Bruijn	A. de Bruijn	A. de Bruijn	A. de Bruijn	A. de Bruijn	A. de Bruijn	A. de Bruijn
04	Overstortput	J. de Vries	M. Bink	A. de Bruijn	A. de Bruijn	A. de Bruijn	A. de Bruijn	A. de Bruijn	A. de Bruijn	A. de Bruijn	A. de Bruijn	A. de Bruijn	A. de Bruijn	A. de Bruijn	A. de Bruijn	A. de Bruijn	A. de Bruijn	A. de Bruijn	A. de Bruijn	A. de Bruijn	A. de Bruijn	A. de Bruijn	A. de Bruijn	A. de Bruijn	A. de Bruijn
05	Overstortput	J. de Vries	M. Bink	A. de Bruijn	A. de Bruijn	A. de Bruijn	A. de Bruijn	A. de Bruijn	A. de Bruijn	A. de Bruijn	A. de Bruijn	A. de Bruijn	A. de Bruijn	A. de Bruijn	A. de Bruijn	A. de Bruijn	A. de Bruijn	A. de Bruijn	A. de Bruijn	A. de Bruijn	A. de Bruijn	A. de Bruijn	A. de Bruijn	A. de Bruijn	A. de Bruijn

opdrachtgever: **Gemeente Deventer**

project: **Bedrijvenpark A1 Plandeel west**

voorbereiding: **Waterhuishouding**

Situatie

documentatie: **Definitief** | documentversie: **3.0**

formaat: **A0** | schaal: **1:1000** | fase: **Definitief ontwerp** | blad: **1** | van: **1**

BG5572-TE-DO-3201



3: Tekening Dwarsprofielen plandeel West d.d. 18-12-2019

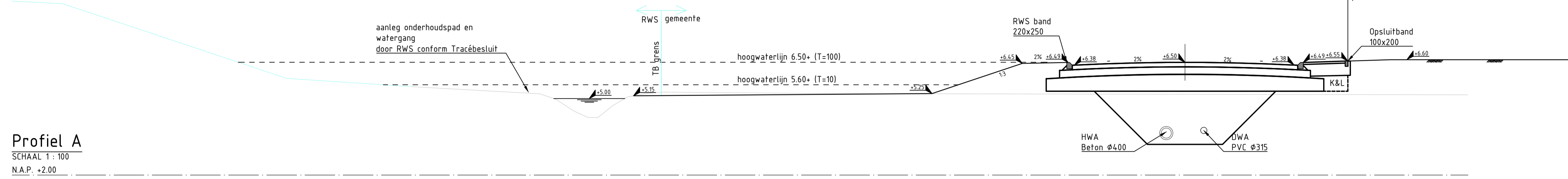

Profiel A
SCHAAL 1: 100
N.A.P. +2.00

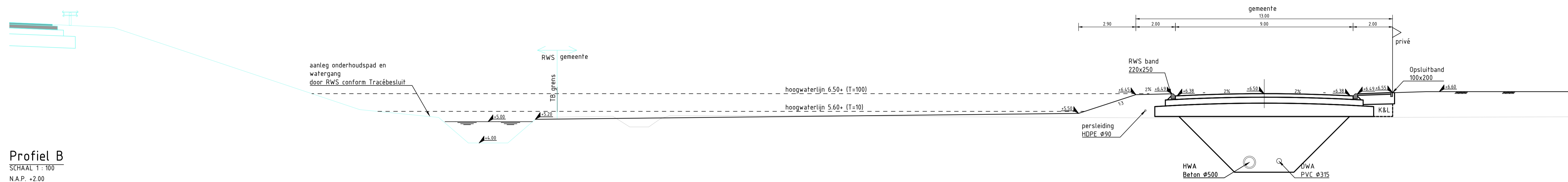

Profiel B
SCHAAL 1: 100
N.A.P. +2.00

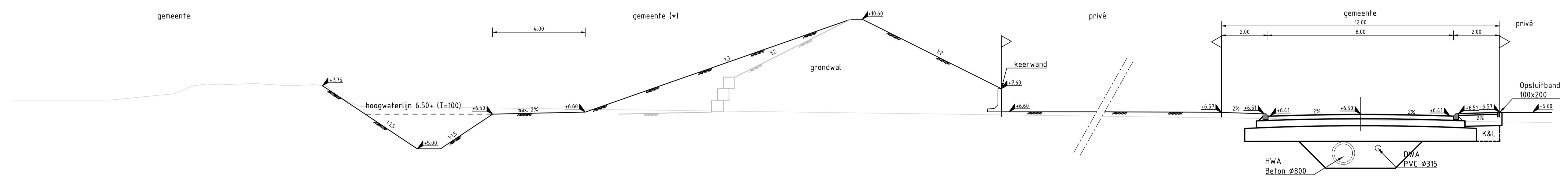

Profiel C
SCHAAL 1: 100
N.A.P. +2.00

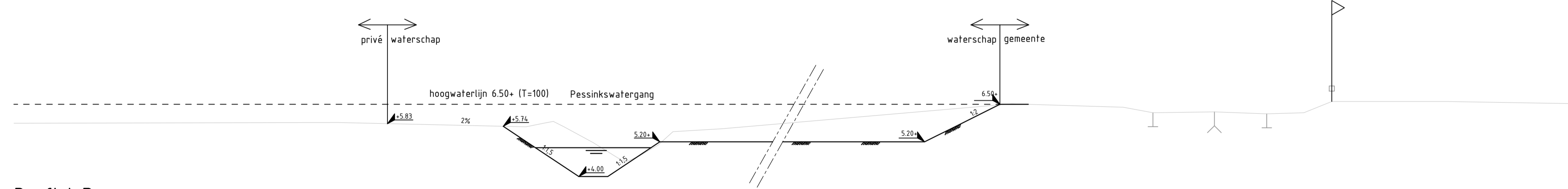

Profiel D
SCHAAL 1: 100
N.A.P. +2.00

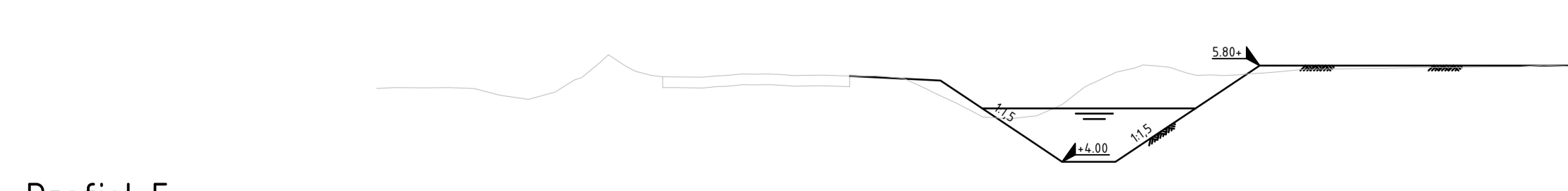

Profiel E
SCHAAL 1: 100
N.A.P. +2.00

Legenda

- Ontwerp A1 (uitvoering derden)
- NAP lijn
- as lijn
- maaiveld
- waterlijn
- kavelgrens
- beheersgrens

3.0	Profiel E toegevoegd	J. Weis	A. ter Brugge	A. ter Brugge	18-12-2019
2.0	Diverse wijzigingen	M. Birnk	A. ter Brugge	A. ter Brugge	25-08-2019
1.0	Eerste uitgave	J. Weis	R. Rowids	D. Butink	25-07-2019
versie	omschrijving	getekend	gecontroleerd	akkoord	datum
opdrachtgever Gemeente Deventer					
project Bedrijvenpark A1 Plandeel west				 Royal HaskoningDHV <i>Enhancing Society Together</i> HaskoningDHV Nederland B.V. Transport & Planning	
omschrijving Inrichtingsplan Dwarsprofielen					
documentstatus Definitief		documentversie 3.0			
formaat A1	schaal 1:100	fase Definitief ontwerp	bladnr. 1	van 1	projectnummer / tekeningnummer BG5572-TE-DO-8201

4: Oplegnotitie waterhuishoudingsplan 2010 Bedrijvenpark d.d. 1-8-2014

Oplegnotitie waterhuishoudingsplan 2012

Bedrijvenpark A1

Bijlage 8b exploitatieplan

Gemeente Deventer

Opdrachtgever ORB H.J. Laing	Datum	paraaf
Projectleider ORB J.J. van der Woude	Datum	paraaf

Gemeente Deventer
Team voorbereiding

M.A. Bootsma

Versie 1.1
1 augustus 2014

Inleiding

Het waterhuishoudingsplan d.d. 1 maart 2012 voor het Bedrijvenpark A1 is van toepassing op het bestemmingsplan en ook een bijlage van het exploitatieplan Bedrijvenpark A1. Voor de herziening 2014 van bestemmings- en exploitatieplan is dit plan nog actueel, met uitzondering van het onderdeel bluswatervoorziening (paragraaf 5.10) en de retentie/ waterberging. Daarom is besloten het waterhuishoudingsplan niet te actualiseren, maar door middel van een oplegnotitie de onderdelen voor bluswatervoorziening en retentie te actualiseren. Waterhuishoudingsplan d.d. 1 maart 2012 en deze oplegnotitie vormen 1 geheel.

Herziening par. 5.10: bluswatervoorziening

De tekst van paragraaf 5.10 uit het waterhuishoudingsplan worden vervangen door onderstaande tekst.

5.10.1 ACHTERGROND

Binnen het waterhuishoudkundig ontwerp moet rekening gehouden worden dat er bluswatervoorzieningen aanwezig zijn. De brandweer maakt hier onderscheid in:

1. Primaire voorziening: Voorzieningen die direct na aankomst van het brandweervoertuig gebruikt kunnen worden (eigen watertank, brandkranen)
2. Secundaire voorziening: Voorziening die binnen een bepaalde tijd functioneert m.b.v. extra inzet voertuigen (brandputten, open water dicht bij de brandhaard)
3. Tertiaire voorziening: watervoorziening met grote capaciteit/ inhoud op grotere afstand van de locatie waarvandaan m.b.v. watertransport bluswater aangevoerd kan worden

In overleg met de Brandweer Deventer wordt bij het ontwerp van de bluswatervoorzieningen rekening gehouden met de volgende uitgangspunten:

- Primaire bluswatervoorziening: Deze voorziening betreft het drinkwaterleidingnetwerk, inclusief brandkranen/putten van een waterleidingbedrijf;
- Secundaire bluswatervoorziening: Binnen het Bedrijvenpark A1 wordt geen rekening gehouden met een secundaire bluswatervoorziening (grijswater en grondwaterputten);
- Tertiaire bluswatervoorziening: Dit is het aanwezige open water (retentie) binnen het plangebied.
- Tijdens de wateronttrekking in open water moet er minimaal 1,0 meter waterkolom aanwezig zijn in de retentievijver. De onttrekkingscapaciteit bedraagt minimaal 10 m³/min gedurende maximaal 10,0 uur. Dit is gebaseerd op 2 pompen van 5 m³/min;
- De minimale inhoud boven 1,0 meter waterkolom moet minimaal 6.000 m³ bedragen;
- De afstand tussen brandhaard en onttrekkingspunt is maximaal 1.000 m¹.
- Het waterpeil in de retentievoorzieningen is afhankelijk van de grondwaterstand. Bij de berekeningen van de bluswatervoorziening wordt uitgegaan van de gemiddeld laagste grondwaterstanden (GLG). Deze waterstand treedt meestal op in droge perioden. Bij hogere waterstanden zal er altijd voldoende waterkolom aanwezig zijn om water te kunnen onttrekken. In onderstaande Figuur 5.15 is dit weergegeven.

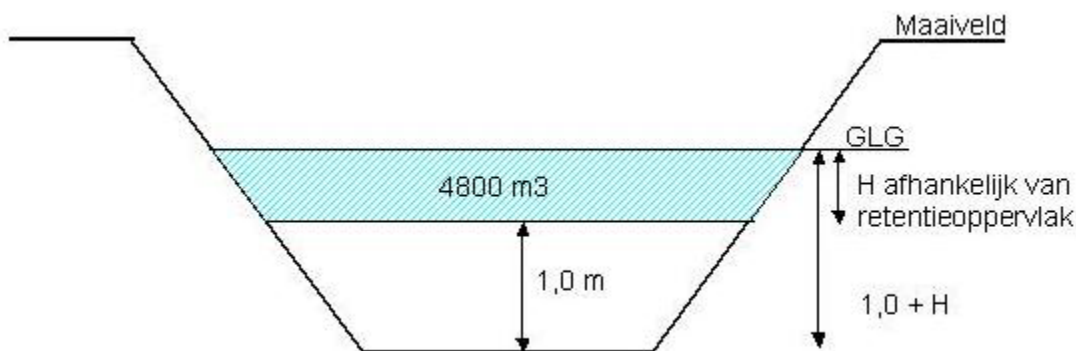

Figuur 5.15: Schematische benodigde berging

- De capaciteit van de inlaatvoorziening zal minimaal 10 m³/min bedragen. Uitgegaan wordt dat eventuele inlaatvoorzieningen mogelijk zijn. Op de bijgevoegde tekeningen zijn de locaties van de bluswatervoorzieningen weergegeven.
- De voorzieningen moeten bestaan uit betonnen bakken in de retentievoorziening waarin de pomp kan worden geplaatst ten behoeve van blusactiviteiten. De afmetingen zijn minimaal circa 2,5 x 2,5 m. De toegang moet via de openbare weg mogelijk zijn, waarbij rekening wordt gehouden met verharding van deze locaties.

5.10.2. MOGELIJKHEDEN BLUSWATERVOORZIENING

Bluswatervoorziening fase Oost

De mogelijkheden voor bluswatervoorzieningen voor fase Oost zijn samen met de brandweer bekeken. De brandweer heeft voldoende aan 2 opstelplaatsen voor Oost bij de Dortherbeek. Voor de eerste opstelplaats is gekozen voor de locatie waar de retentie rondom het Bedrijvenpark uitkomt in de Dortherbeek. Berekend is dat de Dortherbeek tussen de stuw en Gemaal Ter Hunnepe bij normaal waterpeil een inhoud heeft van 6.274 m³. Dit biedt voldoende capaciteit in normale situaties. Hier moet een onttrekkingsvoorziening aangelegd worden.

Voor de tweede opstelplaats kan de brandweer gebruik maken van de brug over de Dortherbeek. Hier zijn geen aanvullende voorzieningen nodig. De beschikbare inhoud van de Dortherbeek betreft hier de inhoud tussen de stuw benedenstrooms van de spoorlijn en de bestaande stuw bij de Oxerhof. Uitgaande van een gemiddelde breedte van 5 m en een gemiddelde waterdiepte van 0,80 meter (bodemhoogte van 4 m +NAP en een minimaal peil van 4,8 m +NAP) is er 4 m³ water per strekkende meter Dortherbeek beschikbaar. De afstand tussen de twee stuwen is berekend op circa 2 km, waardoor er ook voor deze bluswatervoorziening altijd voldoende bluswater aangevoerd kan worden.

Bluswatervoorziening fase West

De afstand van de opstelplaatsen in fase Oost t.o.v. fase West is te groot om hiervan gebruik te maken als secundaire voorziening. In fase West zal een afzonderlijke voorziening aangelegd moeten worden. Deze moet permanent watervoerend zijn met een minimale inhoud van 6.000 m³. Bij de nadere uitwerking van fase West wordt rekening gehouden met deze voorziening. Mogelijk kan deze deels gecombineerd worden met de geplande retentievoorzieningen in fase west.

Bluswatervoorziening in de Dortherbeek

Bij het eerste opstelpunt in de Dortherbeek is bij normale waterstanden voldoende bluswater aanwezig. Volgens opgave van het waterschap is het minimale waterpeil in de Dortherbeek gelijk aan ongeveer NAP +4,80 m. Het waterschap heeft eveneens aangegeven dat onder de Rijksweg A1 een duiker aanwezig is die ervoor zorgt dat afvoer vanuit de Dortherbeek naar de Schipbeek onder vrijval mogelijk is. De duiker is niet voorzien van terugslagklep waardoor ook water vanuit de Schipbeek naar de Dortherbeek aangevoerd kan worden. Opgemerkt wordt dat bij extreem hoge waterstanden in de Schipbeek de duiker afgesloten kan worden met een schuif. Op dat moment is in de Dortherbeek altijd voldoende water.

In een worst-case situatie is in de toekomstige situatie de bluswatervoorziening tussen twee stuwconstructies gelegen. De beschikbaarheid van bluswater is dan bij droge situaties afhankelijk van twee zaken:

1. Mogelijk permanente afvoer in de Dortherbeek.
2. Berging tussen de twee stuwen. De eerste stuw benedenstrooms van de spoorlijn en benedenstrooms van de bluswatervoorziening en de tweede stuw ter hoogte van het gebied Oxerhof.

Bij het waterschap zijn voor de Haar- en Zaalbeek (twee belangrijke beken die afwateren op de Dortherbeek) afvoergegevens opgevraagd. Uit deze gegevens is af te leiden dat perioden voorkomen dat er geen afvoer is. Op basis van de afvoergegevens van deze twee beken kan worden aangenomen dat ook Dortherbeek niet altijd water afvoert. Voor de beschikbaarheid van bluswater is daarom uitgegaan van stilstaand water in de Dortherbeek. Voor opstelplaats 1 is de berging tussen stuw en gemaal Ter Hunnepe en voor de opstelplaats op de brug is de berging tussen de twee stuwen is bepalend voor de hoeveelheid bluswater.

Bluswatervoorziening in de retentievoorziening

De waterstand in de retentievoorziening kan uitzakken, waardoor niet met zekerheid aan de gevraagde hoeveelheid bluswater van 6.000 m³ kan worden voldaan. Bij de uitwerking van de bluswatervoorziening van fase West in combinatie met de retentievoorziening moet hier rekening gehouden worden. Dit kan door bijvoorbeeld het uitvoeren van een deel van de retentie in klei waardoor een watervoerende bluswatervoorziening ontstaat.

Vergunning

Voor de aanleg van de bluswatervoorziening/ retentievoorziening is een vergunning nodig in het kader van de Waterwet. Deze moet aangevraagd worden bij Waterschap Rijn en IJssel. Daarnaast is voor het daadwerkelijk onttrekken van bluswater uit oppervlaktewater ook een Watervergunning nodig. Nog uitgezocht moet worden of de gemeente deze aanvraagd of dat de regionale brandweer deze moet aanvragen.

5.10.3. UITVOERINGSWIJZE

Voor de berekening van de bluswatervoorziening is de minimale waterstand in de retentievoorziening of de Dortherbeek ter plaatse van de bluswatervoorzieningen van belang. Tijdens normale omstandigheden is er altijd voldoende bluswater aanwezig in de retentievoorziening en de Dortherbeek. Extreem lage (grond)waterstanden zijn maatgevend voor het dimensioneren van de bluswatervoorziening.

Bluswateronttrekkingspunt in de Dortherbeek

Het bluswateronttrekkingspunt in de Dortherbeek moet zodanig uitgevoerd worden dat deze goed bereikbaar is voor de brandweer d.m.v. een verharde opstelplaats. Het onttrekingspunt zelf moet uitgevoerd worden als betonnen bak zodat de pomp hier niet wegzakt in de bodem. Om een goede toestroming om een goede toestroming naar de bluswateronttrekkingsput te realiseren zal de bodem van de onttrekingsput op NAP +3,00 m aangelegd worden.

Ter plaatse van het opstelpunt bij de brug zijn geen aanpassingen nodig. Hier is onder en naast de brug bodembescherming aanwezig van beton.

Bluswateronttrekkingspunt in de retentievoorziening

Het is i.v.m. het grondgebruik een logische keuze om het bluswateronttrekkingspunt te combineren met de geplande retentie in west. Tijdens normale omstandigheden is er altijd voldoende bluswater aanwezig in de retentievoorziening bij een waterpeil groter dan NAP +4,00 m. De waterstand in de retentievoorziening kan in het plangebied behoorlijk ver uitzakken. In de huidige situatie ligt de gemiddeld laagste grondwaterstand in het plangebied op circa NAP +3,2 m (gebaseerd op het geohydrologisch onderzoek van Witteveen+Bos, 2003). Dit betekent dat de retentievoorziening kan droogvallen. Om aan de waterbehoefte van de brandweer te kunnen voldoen dient het onttrekingspunt zodanig uitgevoerd te worden dat deze altijd watervoerend is. Dit kan door de bodem en wanden van het onttrekingspunt waterdicht uit te voeren m.b.v. beton of klei.

Om een goede toestroming naar de bluswateronttrekkingsput te realiseren moet ook bij dit onttrekingspunt de bodem van de onttrekingsput op NAP +3,00 m aangelegd worden. Daarnaast dient in de omgeving van de onttrekingsput de bodem van de retentievoorziening ook plaatselijk verlaagd te worden om er voor te zorgen dat het water naar de bluswatervoorziening wordt geleid.

Hoofdstuk 6: Compensatieberging

In onderstaande aanvullende paragraaf wordt een aanvulling gegeven op dit hoofdstuk met de stand van zaken per 1 januari 2014

Paragraaf 6.8: STAND VAN ZAKEN PER 1 JANUARI 2014

Met betrekking tot de waterhuishouding zijn er inmiddels enkele delen gerealiseerd en zijn er plannen gewijzigd. Dit zijn:

- De Dortherbeek binnen plangebied is verlegd en ingericht waarbij de oude loop deels gedempt is.
- De aanleg van de watercompensatie van de Dortherbeek buiten het plangebied (bovenstrooms vanaf de spoorlijn) in combinatie met de natuurvriendelijke inrichting hiervan is gerealiseerd. Hiermee is 100.000 m³ waterberging gerealiseerd.
- De bufferzone tussen Epse en A1 Bedrijvenpark is gerealiseerd inclusief de poelen en retentiegebieden. In totaal is hier 64.400 m³ berging gerealiseerd.

Bovenstaande houdt in dat van de totaal te realiseren waterberging van 242.982 m³ (171.477 m³ compensatie en 71.505 m³ i.v.m. realisatie verhard oppervlak Bedrijventerrein) er op 1 januari 2014 153.602 m³ gerealiseerd is. Hierbij moet opgemerkt worden dat er nog wel een verbinding moet komen tussen de retentie in de bufferzone en de overige retentiegebieden.

Met betrekking tot het inrichtingsplan is er een wijziging gekomen in de retentie in het middengebied van fase Oost. In het vorige inrichtingsplan was hier een zone gepland met een watergang en retentie waarop het HWA riool van het bedrijvenpark kon lozen. Deze retentie stond in verbinding met de overige retentiegebieden. De zone was echter zodanig ingetekend dat deze een efficiënte verkaveling van het plangebied in de weg stond. Besloten is dan ook om de retentie in het middengebied niet meer als vast op het inrichtingsplan en in het bestemmingsplan op te nemen, maar als een indicatieve inrichting. Deze kan eventueel gewijzigd worden indien dit nodig is voor om een goede verkaveling te maken. Dit is ook met het waterschap Rijn en IJssel besproken. Deze hebben hier geen bezwaar tegen zolang de in het waterhuishoudingsplan opgenomen berging maar gerealiseerd wordt.

Actualisatie berging in plangebied

Op basis van de herziene inrichtingsplannen is bepaald welke berging er in het plangebied gerealiseerd kan worden. De verdeling van de waterbergingen is weergegeven in de figuren 6.25 en 6.26.

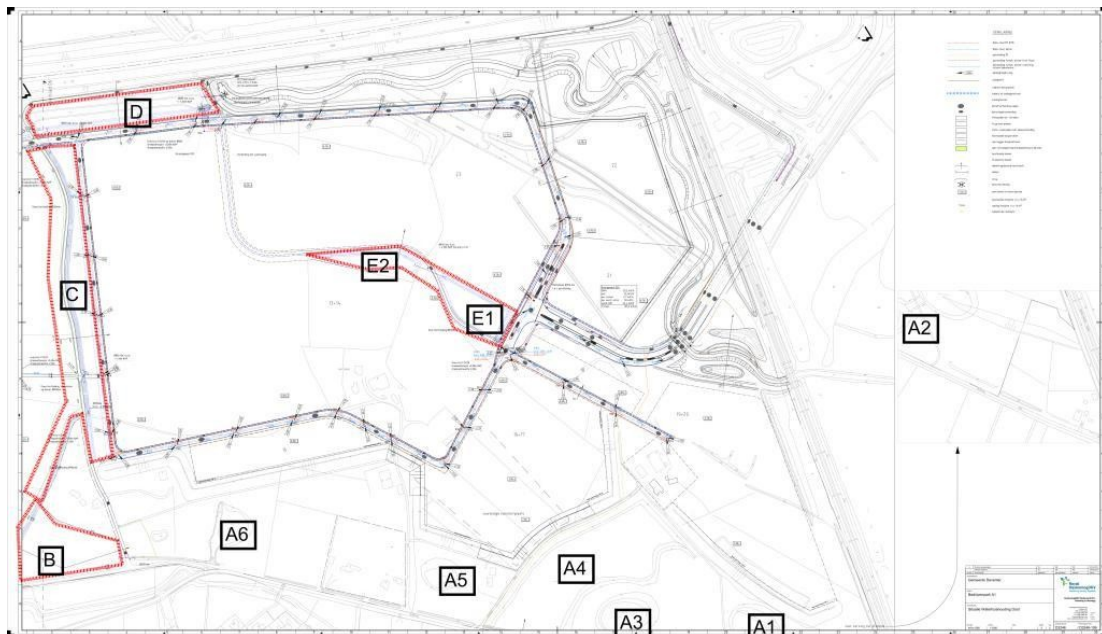

Figuur 6.25: geplande retentie fase Oost

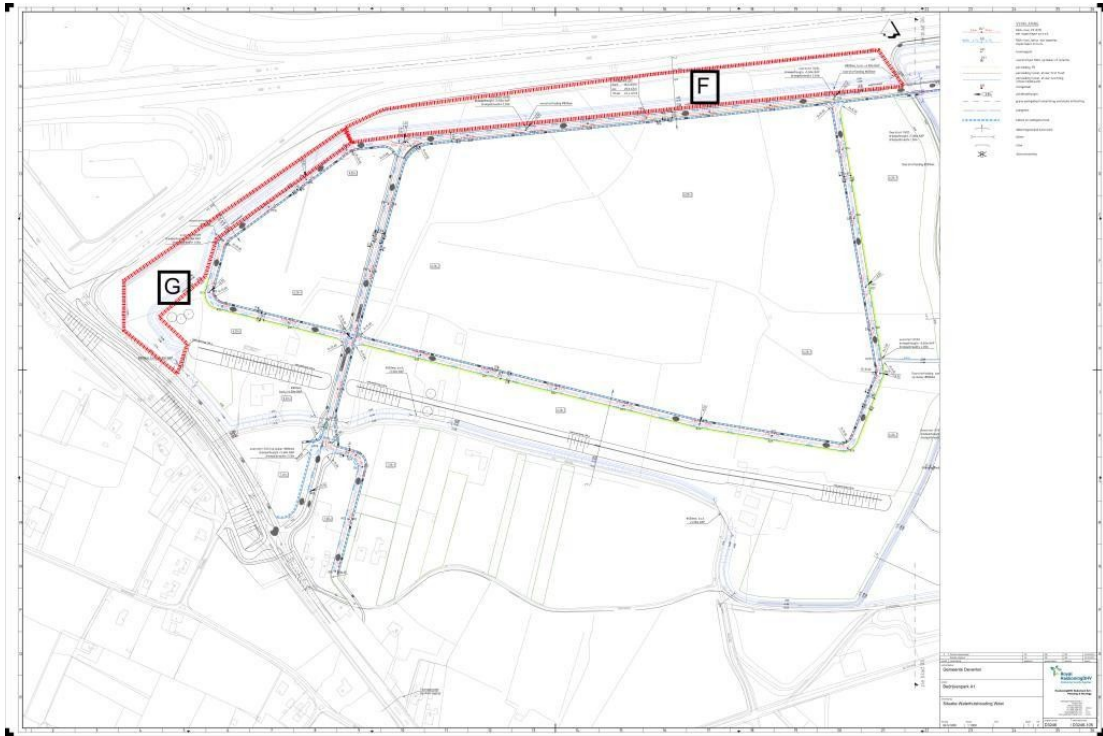

Figuur 6.26: geplande retentie fase West

De totale hoeveelheid retentie (gerealiseerd en te realiseren) is weergegeven in tabel 6.31

Samenvatting berging situatie 1-1-2014			
Situatie T=100			
Gebied	te realiseren	gerealiseerd	
A		64400	
B	9880		
C	23700		
D	12800		
E		10600	
F	30400		
G	14000		
Subtotaal	90780	75000	
Totaal retentie:			165780
Gepland WHP 2012			141472
Overschot			24308

Tabel 6.31: retentie binnen plangebied

Er is dus binnen het plangebied meer retentie te realiseren dan noodzakelijk op basis van het Waterhuishoudingsplan. Dit heeft 2 oorzaken. Allereerst is de inrichting van de bufferzone geoptimaliseerd, mede door de (grond) watersituatie tijdens uitvoering. Hier is uiteindelijk 13.440 m³ extra berging gerealiseerd. Daarnaast gaf het waterhuishoudingsplan 2012 de indruk dat de berging in het middengebied (10.600 m³) ook meegenomen was in de totaalberekening. Dit blijkt niet zo te zijn.

Bovenstaande houdt in dat er voor de benodigde berging er geen noodzaak is om de retentie in het middengebied (locatie E) in stand te houden mocht dit nodig zijn voor een optimale verkaveling. Wel heeft deze berging een functie in het totale watersysteem i.c.m. de overstorten van het HWA riool. Dit watersysteem zal wel moeten blijven functioneren mocht deze retentie vervallen.

Of en waar er verder nog minder retentie aangelegd kan worden zal meegenomen moeten worden in de planvorming van fase west. Hierbij moet ook gekeken worden of de uitgangspunten van het waterhuishoudingsplan met betrekking tot uitgeefbaar gebied, verhard oppervlak e.d. nog actueel zijn, waarna een nieuwe berekening gemaakt kan worden.

5: Tekening Waterhuishouding situatie Oost d.d. 3-3-2014



- DWA-riool PP Ø315
- RWA-riool, beton
- persleiding PE
- persleiding tunnel, afvoer first flush
- persleiding tunnel, afvoer overleiding
- schoon betelwater
- aanleghoogte weg
- plangrens
- kadastrale grenzen
- kabels en leidingstrook
- kavelgrenzen
- asfaltverharding wegen
- betonregelverharding
- fietspaden en -straken
- te graven poelen
- fiets-/voetpaden met senilverharding
- bestaande bospercelen
- aan leggen bosplantsoen
- aan te brengen heesterbeplanting in bermen
- bestaande bomen
- te planten bomen
- debietregulerend kunstwerk
- duiker
- stuw
- blusvoorziening
- peil kavels in bouwrijfphase
- bestaande hoogtes t.o.v. N.A.P.
- aanleg hoogtes t.o.v. N.A.P.
- kadastrale nummers

Roostigeaantal 002

Druk	20.2 m³/h
peil	35.1m³/h
peil tunnel	2.7 m³/h
peil overl. ontst.	1.8 m³/h
peil h. 001	15.4 m³/h
Totaal	105.2 m³/h

Overname van tekening	DL	DB	DF	03-03-2017
Overname van tekening	DL	DB	DF	03-03-2017
Overname van tekening	DL	DB	DF	03-03-2017
Overname van tekening	DL	DB	DF	03-03-2017
Overname van tekening	DL	DB	DF	03-03-2017

Gemeente Deventer

Bedrijvenpark A1

Waterhuishouding situatie Oost

Royal HaskoningDHV
Enhancing Society Together

HaskoningDHV Nederland B.V.
Planning & Strategy

Voor de Gemeente Deventer
Postbus 07
3600 AA Deventer
T +31 (0)55 498 000 Fax +31 (0)55 498 001
www.haskoningdhv.nl

Schaalmaat 1:1000
Bladz. 2 van 2
Projectnummer D3246 / 106

voor vervolg zie uitged. 2

6: Tekeningen Inrichtingsplan- dwarsprofielen d.d. 3-3-2014

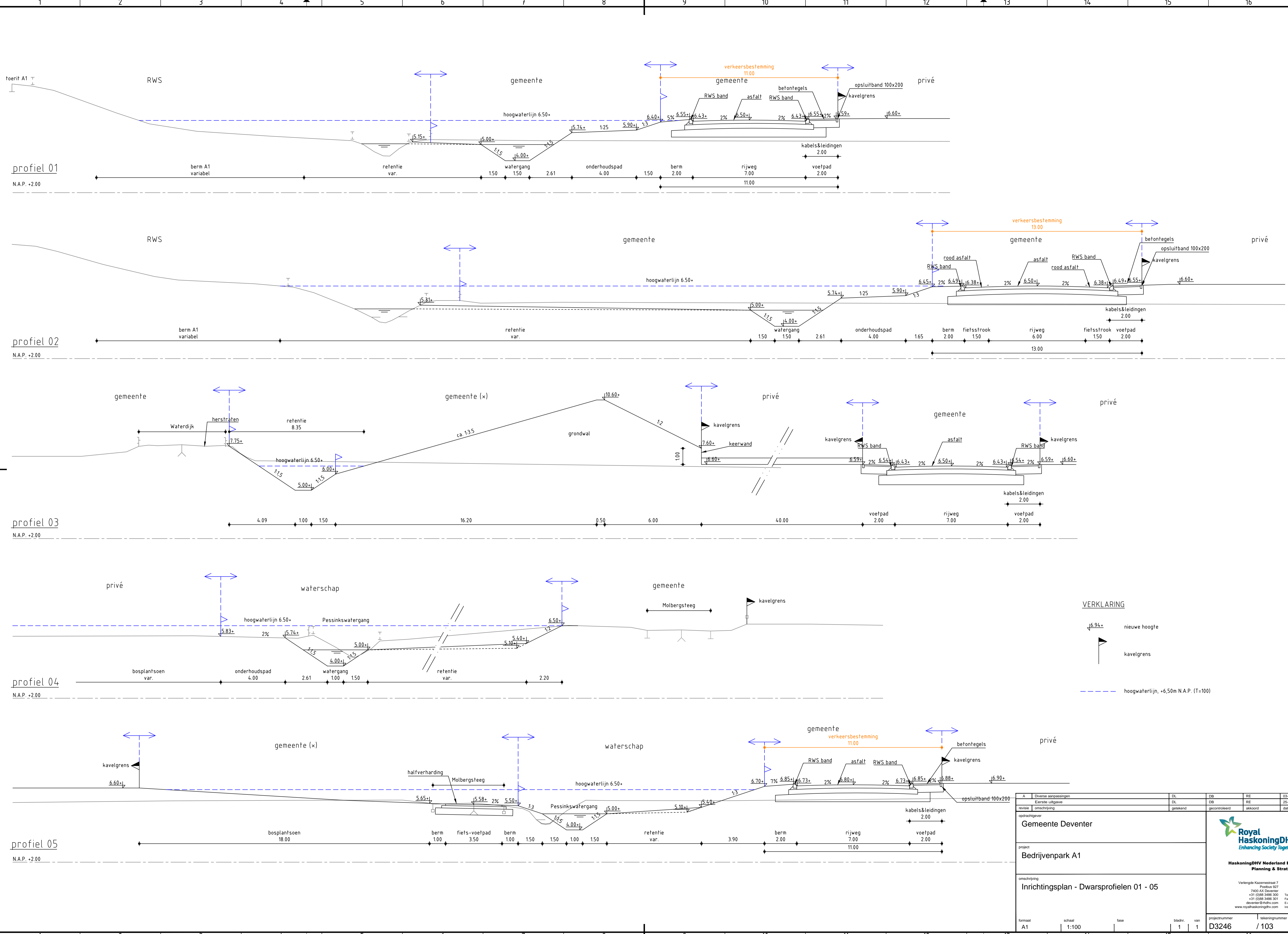

VERKLARING

nieuwe hoogte
 kavelgrens
 hoogwaterlijn, +6.50m N.A.P. (T=100)

A	Diverse aanpassingen	DL	RE	03-09-2014
	Eerste uitgave	DL	RE	25-02-2014
	opdrachtgever	getekend	gecontroleerd	akkoord
Gemeente Deventer project Bedrijvenpark A1 omschrijving Inrichtingsplan - Dwarsprofielen 01 - 05		 Royal HaskoningDHV <i>Enhancing Society Together</i> HaskoningDHV Nederland B.V. Planning & Strategy Verlorenge Kazemstraat 7 Postbus 927 7430 AX Deventer +31 (0)88 3486 300 Telefoon +31 (0)88 3486 301 Fax deventer@rhdhv.com E-mail www.royalhaskoningdhv.com Internet		
formaat	A1	schaal	1:100	tijde
projectnummer	D3246	tekeningsnummer	/ 103	bladzijde
	1	van	1	

**7: Waterhuishoudingsplan Bedrijvenpark A1 te Deventer d.d. 1-3-2012
incl. bijlagen**

**WATERHUISHOUDINGSPLAN BEDRIJVENPARK
A1 TE DEVENTER
HERZIENING 2011**

GEMEENTE DEVENTER
DEFINITIEF

1 maart 2012
075680583:0.7
X110301.001100.020/SD



Inhoud

1	Inleiding	6
1.1	Algemeen	6
1.2	Stedenbouwkundig plan	6
1.3	Duurzaamheidsdoelstellingen bodem en water	7
1.4	Watertoets	7
1.5	Leeswijzer	7
2	Gebiedskenmerken	8
2.1	Algemeen	8
2.2	Topografie	9
2.3	Maaiveldhoogte	9
2.4	Geohydrologische bodemopbouw	9
2.5	Grondwaterstand	10
2.6	Oppervlaktewatersysteem huidige situatie	10
2.6.1	IJssel en Schipbeek	10
2.6.2	Dortherbeek	11
2.6.3	Pessinkwatergang	11
2.6.4	Watersysteem nabij oostelijke ontsluiting	12
2.7	Bestaande afwatering oppervlaktewater	12
3	Systeemkeuze afwatering oppervlaktewater van bedrijvenpark	13
3.1	Wijzigingen in het watersysteem	13
3.1.1	Neerslag	13
3.1.2	Kwel en wegzijging van en naar de Schipbeek en de IJssel	13
3.1.3	Dortherbeek inclusief waterkering	14
3.1.4	Pessinkwatergang	14
3.1.5	Watersysteem nabij oostelijke ontsluiting	15
3.1.6	Inundatie	16
3.2	Regeling afvoer vanuit retentie naar Dortherbeek/Schipbeek	16
3.2.1	Afvoer onder vrijverval naar de Dortherbeek	16
3.3	Aanleg Oppervlaktewater gemaal	17
3.3.1	Achtergrond	17
3.3.2	Uitgangspunten	17
3.3.3	Waterstanden IJssel/Schipbeek	18
3.3.4	Maatgevende afvoer Dortherbeek	19
3.3.5	Door te rekenen scenario's en werkwijze	21
3.3.6	Conclusie	22
3.4	Voorgesteld oppervlaktewatersysteem	24
4	Invloed IJssel en Schipbeek op grondwatersysteem	25
4.1	Algemeen	25
4.2	Randvoorwaarden met betrekking tot de inrichting	26
4.2.1	Maaiveldhoogte	26

4.2.2	Ontwateringseis	26
4.2.3	Drainage	27
4.2.4	Inundatie	27
4.3	Effecten op kwel en wegzijging	27
4.3.1	Lage waterstand	27
4.3.2	Hoge waterstand	27
4.3.3	Extreme waterstand	27
4.4	Effecten op grondwaterstanden	28
4.4.1	Lage waterstand	28
4.4.2	Hoge waterstand	28
4.4.3	Extreme waterstand	28
4.5	Gevolgen voor het plangebied	29
4.5.1	Toekomstig maaiveld	29
5	Systeemkeuze afvoer hemel- en afvalwater	30
5.1	Oppervlakken	30
5.2	Stelselkeuze	30
5.3	Ontwerp Infiltratievoorzieningen	31
5.3.1	Onderzoek infiltratiemogelijkheden	31
5.3.2	Ontwerprichtlijnen	32
5.4	Hemelwaterriolering (vgs)	36
5.4.1	Uitgangspunten	36
5.4.2	Ontwerp hemelwaterriolering	36
5.5	Hemelwaterafvoer oostelijke ontsluiting	37
5.5.1	Toename verhard Oppervlak	38
5.5.2	Wijziging bestaande waterhuishouding	39
5.6	Hemelwaterafvoer tunnelbakconstructie	39
5.6.1	Uitgangspunten	40
5.6.2	Berekening Bergings/afvoer relatie	40
5.6.3	Alternatieven voor het hydraulisch ontwerp van de tunnelbak	40
5.7	Afvalwater (dwa-stelsel)	42
5.7.1	Uitgangspunten	42
5.7.2	Afvalwaterhoeveelheden	42
5.8	Rioolgemaal en persleiding	42
5.8.1	Uitgangspunten	42
5.8.2	Berekening capaciteit rioolgemaal	43
5.8.3	Pompopstelling	44
5.9	Retentie	44
5.9.1	Uitgangspunten	44
5.9.2	Retentieberekening	44
5.9.3	Ontwerp retentievoorziening	45
5.9.4	Debietgeregulerende afvoer	47
5.10	Bluswatervoorziening	47
5.10.1	Achtergrond	47
5.10.2	Mogelijkheden bluswatervoorziening	48
5.10.3	Uitvoeringswijze	49
5.10.4	Keuze locatie bluswateronttrekkingspunten	50
6	Compensatie berging	51

6.1	Algemeen	51
6.2	Geschiedenis procesverloop	51
6.3	Beschikbaarheid bergend volume huidige situatie	52
6.3.1	Correcties	52
6.3.2	Beschikbaar bergend volume voor water afkomstig uit de Dortherbeek	54
6.4	Beschikbaar volume in het plangebied in de toekomstige situatie	54
6.5	Definitieve compensatieopgave	55
6.6	Compensatie buiten plangebied, technisch	56
6.6.1	Kenmerken zoekgebied Oxerhof	56
6.7	Mogelijkheden voor het creëren van extra bergingsruimte	60
6.7.1	Mogelijkheden hogere waterstand	60
6.7.2	Mogelijkheden afgraven	62
7	Ecohydrologie	68
7.1	Poelen voor de kamsalamander in de bufferzone	68
7.1.1	Eisen	68
7.1.2	Berekening diepte poelen	68
7.2	Effect in bufferzone op (grond)waterhuishouding	69
7.2.1	Effecten	70
7.2.2	Grondwaterstandverloop in bufferzone	71
8	Wateraspect MMA	74
8.1	Achtergrond	74
8.2	Werkwijze	74
8.3	Bergingscapaciteit oostelijke lob	74
8.4	Waterberging in MMA	75
9	Beheer en onderhoud	76
9.1	Randvoorwaarden gebouwen en infrastructuur	76
9.1.1	Materiaalkeuze	76
9.1.2	Foutieve aansluitingen riolering	76
9.2	Beheersaspecten gemeente en waterschap	76
9.2.1	Oppervlaktewater(kwaliteit)	76
9.2.2	Dooizouten	76
9.2.3	Visstand en eenden	77
9.2.4	Rioolgemaal	77
9.3	Randvoorwaarden toekomstige gebruikers	77
9.3.1	Gedrag bewoners/gebruikers	77
10	Fasering	78
11	Vergunningen	79
Bijlage 1	Berekening herhalingsfrequenties waterstanden	80
Bijlage 2	Berekening extreme grondwaterstanden	83
Bijlage 3	Wateropgave waterschap Rijn en IJssel	86

Bijlage 4	Invloed IJssel en Schipbeek _____	88
Bijlage 5	Compensatie berging buiten plangebied _____	94
Bijlage 6	Beschrijving werkwijze gebiedsdekkende bepaling (grond-)waterstanden _____	97
Bijlage 7	Gebiedsdekkende grondwaterstand T=100 IJssel en Schipbeek huidige situatie__	99
Bijlage 8	Type laaglandbeek _____	101
Bijlage 9	Samenvatting compensatie uit Handreiking Watertoets 2 _____	102
Bijlage 10	Inundatie in Oixerhof _____	105
Bijlage 11	Tekeningen _____	108
Colofon	_____	109

HOOFDSTUK 1 Inleiding

1.1

ALGEMEEN

De gemeente Deventer wil ten zuiden van de A1, tussen de afritten Deventer en Deventer-Oost een bedrijvenpark ontwikkelen met een bruto oppervlak van ongeveer 120 ha. Door ARCADIS is in mei 2005 een Definitief Ontwerp opgesteld voor het Bedrijvenpark A1, waaronder een Waterhuishoudingsplan (kenmerk: 110301/OF5/1J4/001100/AM, d.d. 9 mei 2005).

Op basis van een overleg met het waterschap op 9 mei 2005, de brief van het waterschap als reactie op het Milieueffectrapport (05.05877 van 10 juni 2005), de brief van het waterschap als reactie op het ontwerpbestemmingsplan (nummer 05.05876 van 10 juni 2005) en de mededeling van de commissie MER (kenmerk 1081 Ats-167 van 28 juni 2005) zijn een aantal aanvullende werkzaamheden uitgevoerd ten aanzien van de waterhuishouding.

Halverwege 2006 heeft de gemeente Deventer in goed overleg met Waterschap Rijn en IJssel besloten om de Dortherbeek te verleggen. De nieuwe ligging van de Dortherbeek binnen het plangebied is direct ten westen van de spoorlijn Deventer-Arnhem en ten zuiden van de Rijksweg A1.

Halverwege 2011 heeft de gemeente Deventer besloten tot een herziening van het bestemmingsplan. In deze herziening is gekozen voor een andere invulling van het bedrijvenpark waarbij met name de kantorenlocatie is vervallen. Dit heeft onder andere gevolgen voor de waterhuishouding en riolering. In overleg (juli 2011) met het waterschap Rijn en IJssel en de gemeente Deventer zijn de consequenties en oplossingsrichtingen besproken en vastgelegd.

In dit rapport zijn alle aanvullingen en afspraken tot augustus 2011 ten aanzien van de waterhuishouding, riolering en compensatie berging buiten plangebied beschreven.

1.2

STEDENBOUWKUNDIG PLAN

In het stedenbouwkundig plan van ARCADIS (juli 2011) is sprake van twee watersystemen. Een systeem om het gebiedseigen water vast te houden en het ecologische systeem van de Dortherbeek. Er is in de opzet van het plan gekozen om beide systemen zoveel mogelijk zichtbaar te maken, omdat deze een wezenlijke bijdrage kunnen leveren aan het karakter en de beleving van het plangebied. Om de watergangen beleefbaar te maken zijn deze watergangen in het openbaar gebied gepositioneerd en gecombineerd met infrastructuur of een landschappelijke element zoals de Waterdijk. De Dortherbeek kent de Specifiek Ecologische Doelstelling (SED) Laaglandbeek.

1.3 DUURZAAMHEIDSDOELSTELLINGEN BODEM EN WATER

Voor het bedrijvenpark A1 zijn de volgende duurzaamheidsdoelstellingen geformuleerd ten aanzien van bodem en water:

- Minimale verstoring van geohydrologische relaties.
- Minimaal grondverzet en in- en export van bodemmateriaal (streven naar gesloten grondbalans).
- Minimale verstoring van de bodemkwaliteit.
- Duurzame waterhuishouding.

1.4 WATERTOETS

In dit rapport is de waterhuishouding en riolering binnen het plangebied beschreven. De uitgangspunten en randvoorwaarden ten aanzien van de waterhuishouding en riolering zijn in goed overleg in de Watertoets besproken en afgestemd met Waterschap Rijn en IJssel. De uitgangspunten en randvoorwaarden zijn als input gebruikt bij het maken van het voorontwerp en een definitief ontwerp. Gedurende het proces is altijd nauw contact geweest met Waterschap Rijn en IJssel. Tijdens de zogeheten watertoetsoverleggen zijn afspraken en keuzen gemaakt die in deze rapportage zijn verwoord.

1.5 LEESWIJZER

In hoofdstuk 2 zijn de gebiedskenmerken opgenomen. In hoofdstuk 3 is de systeemkeuze voor de afwatering van het oppervlaktewater van het bedrijvenpark beschreven. In hoofdstuk 4 is de invloed van de IJssel en Schipbeek op het grondwatersysteem uitgelegd. Vervolgens is in hoofdstuk 5 ingegaan op de systeemafvoer hemel- en afvalwater op het bedrijvenpark. Hoofdstuk 6 beschrijft de compensatie berging. In hoofdstuk 7 wordt ingegaan op de ecohydrologie. Hoofdstuk 8 behandelt het Wateraspect MMA. Hoofdstuk 9 gaat in op het beheer en onderhoud en hoofdstuk 10 op de fasering. Tot slot zijn in hoofdstuk 11 de benodigde vergunningen beschreven.

HOOFDSTUK 2

Gebiedskenmerken

2.1

ALGEMEEN

Voor het bepalen van de kenmerkende aspecten ten aanzien van de waterhuishouding en riolering en voor het bepalen van de uitgangspunten en randvoorwaarden is gebruik gemaakt van de volgende gegevens:

- Brief d.d. 31 juli 2001 van Waterschap Rijn en IJssel aan gemeente Deventer betreffende Standpunten waterschap Epse-Noord.
- Waterhuishoudingsplan, Waterdijk Fase II, kern Epse, stelselkeuze, DHV, d.d. 27 april 2001.
- Milieueffectrapportage Bedrijvenpark A1, Oranjewoud, nr: 04317-R-852, d.d. 17 september 2002.
- Geohydrologisch onderzoek Epse-Noord, Witteveen+Bos, d.d. 20 augustus 2003.
- Reacties waterschap ten aanzien van bestemmingsplan en milieueffectrapportage, d.d. 7 oktober 2003.
- Overleggen met verslagen Waterschap Rijn en IJssel, d.d. 18 december 2003, 24 maart 2004, 25 april 2004 en 15 juni 2004.
- Fax waterschap, d.d. 6 juli 2004.
- Overleg met waterschap Rijn en IJssel d.d. 22 juli 2004.
- Definitief Ontwerp opgesteld voor het Bedrijvenpark A1, waaronder een Waterhuishoudingsplan (kenmerk: 110301/OF5/1J4/001100/AM, d.d. 9 mei 2005).
- Overleg met het waterschap op 9 mei 2005.
- Mededeling van de commissie MER (kenmerk 1081 Ats-167 van 28 juni 2005).
- De brief van het waterschap als reactie op het Milieueffectrapport (05.05877 van 10 juni 2005).
- De brief van het waterschap als reactie op het ontwerpbestemmingsplan (nummer 05.05876 van 10 juni 2005).
- Overleg met het waterschap op 5, 14 en 25 juli 2011 met het waterschap Rijn en IJssel.

2.2

TOPOGRAFIE

In de Figuur 2.1 is de toekomstige locatie van het bedrijvenpark A1 weergegeven met een gele lijn.

Figuur 2.1

Ligging plangebied.

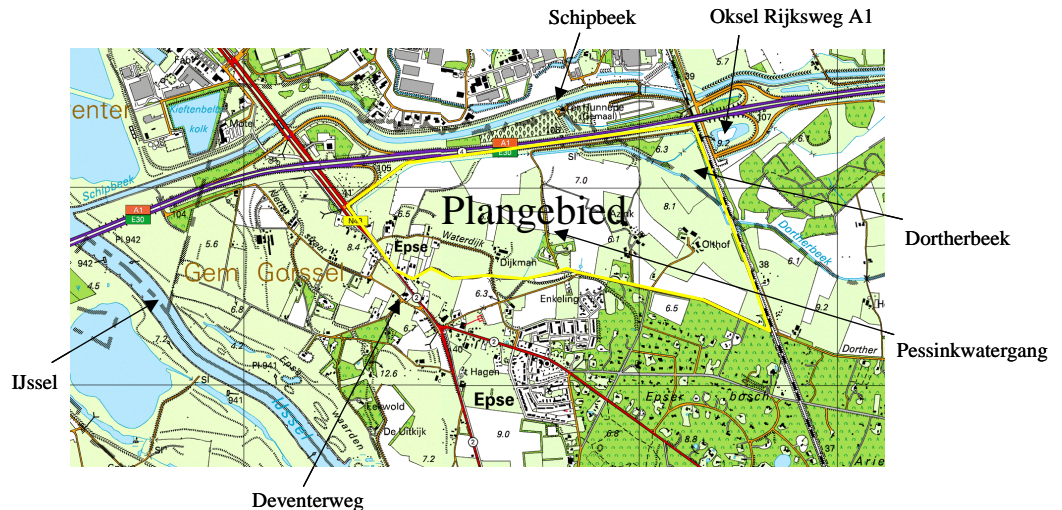

2.3

MAAIVELDHOOGTE

De huidige maaiveldhoogten in het gebied variëren tussen NAP +5,0 m en NAP +7,0 m. Plaatselijk komen in het oosten hogere gedeeltes voor van rond NAP + 8,0 m. In het westelijke deel is het maaiveldniveau overwegend laag.

2.4

GEOHYDROLOGISCHE BODEMOPBOUW

De geohydrologische bodemopbouw is beschreven in het Geohydrologisch onderzoek van Witteveen+Bos in 2003.

In het gebied komt geen slecht doorlatende deklaag voor. Het doorlaatvermogen van het bovenste watervoerend pakket bedraagt $100 \text{ m}^2/\text{dag}$ en is circa 10 m dik. Het bovenste gedeelte bestaat uit zand met leemlaagjes die variëren in dikte. Onder deze matig fijne zanden ligt een pakket grove zanden van de Formatie van Kreftenheye met een doorlaatvermogen van $2.000 \text{ m}^2/\text{dag}$ en een dikte van circa 30 m. In de Formatie van Kreftenheye liggen kleiafzettingen van de Eemformatie. Deze komen niet als een aaneengesloten laag voor. Onder de Formatie van Kreftenheye ligt de eerste scheidende laag van de formatie van Drenthe met een hoge verticale weerstand.

De regionale grondwaterstroming is in noordwestelijk richting. Bij hoge waterstanden in de IJssel kan de stromingsrichting tijdelijk omdraaien (noordoostelijk).

De doorlatendheid van de bodem is aan de hand van twee methoden vastgesteld in 20 boringen (zie Geohydrologisch onderzoek van Witteveen+Bos, 2003). Daaruit volgt dat de doorlatendheid van de bodem op een diepte van 1 tot 2 m –mv tussen 0,1 en $6,9 \text{ m}^2/\text{dag}$ ligt. De gemiddelde doorlatendheid van elke methode is gelijk aan $1,9 \text{ m}^2/\text{dag}$ en $1,2 \text{ m}^2/\text{dag}$.

Volgens de bodemkaart komen de grondwaterstanden III, VI en VII voor in het plangebied. De Gemiddeld Hoogste Grondwaterstand (GHG) varieert van >40 cm tot >80 cm –mv. De Gemiddeld Laagste Grondwaterstand (GLG) varieert van 80 tot 120 cm –mv tot >160 cm –mv. Uit TNO peilbuizen rondom het plangebied blijkt de GHG tussen 1,5 en 2,5 m –mv te liggen en de GLG tussen 2 en 3,5 m –mv. Met een veldonderzoek is de hydromorfe GHG vastgesteld. De GHG varieert tussen 0,3 en 1,2 m –mv.

2.5

GRONDWATERSTAND

De grondwaterstand ter hoogte van het plangebied wordt sterk beïnvloed door de waterstanden op de IJssel en de Schipbeek. Bij hoge waterstanden komen delen van het gebied blank te staan als gevolg van kwel. Als er sprake is van een grote aanvoer van water uit het achterland kunnen delen van het gebied inunderen als gevolg van gestremde afvoer. In 1995 is in het plangebied een waterstand van 6,3 m +NAP bereikt.

In het geohydrologisch onderzoek zijn voor een aantal peilbuizen in en buiten het plangebied de maximale gemeten grondwaterstanden over de periode 1993 t/m 2002 weergegeven. Deze waterstand varieert tussen 5,74 m +NAP in het westen van het plangebied tot 6,92 m +NAP ten noordoosten van het plangebied (aan de noordzijde van de Schipbeek).

TNO peilbuis 33EP0183 staat in het plangebied langs de Waterdijk. De maximale grondwaterstand (14 daagse waarnemingen) in deze peilbuis over de periode 1973 t/m 1996 is gelijk aan NAP +5,79 m. De GHG in deze peilbuis is gelijk aan NAP +5,12 m. TNO peilbuis 33EB0009 staat in het plangebied op de kruising van de Waterdijk en de Deventerweg. In deze peilbuis is een maximale grondwaterstand gemeten van 5,86 m +NAP over de periode 1993 t/m 2000. De GHG in deze peilbuis is gelijk aan NAP +5,07 m. Met behulp van het statistisch tijdreeksmodel Menyanthes zijn de gemeten grondwaterstanden in peilbuis 33EP0183 geanalyseerd, zodat de grondwaterstand kan worden bepaald voor extreme situaties. Uit de analyse volgt dat de grondwaterstand ter plaatse van deze peilbuis 1 keer per 100 jaar gelijk is aan NAP +6,09 m (zie bijlage 2).

2.6

OPPERVLAKTEWATERSYSTEEM HUIDIGE SITUATIE

Het watersysteem binnen het plangebied van bedrijvenpark A1 staat onder invloed van de volgende oppervlaktewateren:

- IJssel en Schipbeek.
- Dortherbeek.
- Pessinkwatergang.

In de volgende paragrafen wordt de relatie van elk oppervlaktewatersysteem met het plangebied omschreven. Ook is het watersysteem nabij de oostelijke ontsluiting beschreven.

2.6.1

IJSSEL EN SCHIPBEEK

De relatie tussen het plangebied en de IJssel en Schipbeek vindt plaats via het grondwatersysteem. Als er sprake is van een hoogwater op de IJssel en de Schipbeek dan ontstaat een kwelstroom vanuit de IJssel en de Schipbeek richting het plangebied.

Deze kwelstroom is zeer sterk en resulteert in hogere grondwaterstanden, tot boven maaiveld, binnen het plangebied. Als echter sprake is van een laagwatersituatie op de IJssel dan vindt wegzijging plaats vanuit het plangebied naar de IJssel.

In bijlage 1 zijn de extreme waterstanden op de IJssel en de Schipbeek opgenomen voor verschillende herhalingsfrequenties. In hoofdstuk 4 is de invloed van de IJssel en de Schipbeek op het plangebied beschreven.

2.6.2

DORTHERBEEK

Het plangebied maakt onderdeel uit van het stroomgebied van de Dortherbeek. De Dortherbeek zorgt voor de afwatering van het gehele stroomgebied (3774 hectare). In het plangebied is de Dortherbeek voorzien van een waterkering. De Dortherbeek heeft een specifiek ecologische doelstelling (SED), model laaglandbeek (bijlage 8).

In de Dortherbeek ligt ter plaatse van het plangebied een stuw. Ten oosten van de stuw (bovenstrooms) is het streefpeil in de Dortherbeek NAP +5,20 m, ten westen is het streefpeil NAP +4,80 m (benedenstrooms).

Onder normale omstandigheden kan de Dortherbeek onder vrij verval afwateren op de Schipbeek. Als er sprake is van een hoogwatersituatie op de Schipbeek kan de Dortherbeek niet meer onder vrij verval afwateren. Gemaal Ter Hunnepe gaat dan in werking. Dit is vanaf een peil van NAP +5,0 m. Dit gemaal heeft een capaciteit van 4 m³/sec.

Bij extreem hoge waterstanden op de IJssel en de Schipbeek (opvoerhoogte groter dan NAP + 7,75 m) treedt gemaal ter Hunnepe buiten werking en is geen afvoer vanuit het stroomgebied van de Dortherbeek naar de Schipbeek meer mogelijk. Daardoor kan het plangebied onder water komen te staan, dit wordt inundatie genoemd.

2.6.3

PESSINKWATERGANG

De Pessinkwatergang loopt midden over het plangebied en voert het water vanuit het gebied tussen de dijk met de IJssel en de Deventerweg (circa 120 hectare groot) in noordelijke richting af naar de Dortherbeek. De Pessinkwatergang stroomt in de huidige situatie onder vrij verval in de Dortherbeek.

Onder normale omstandigheden voert de Pessinkwatergang nagenoeg geen water af. De Pessinkwatergang kan dan droogvallen. Het is zelfs mogelijk dat water vanuit de Dortherbeek in de Pessinkwatergang gaat stromen. Er is dan sprake van een omgekeerde stromingsrichting.

Als er sprake is van een hoogwatersituatie op de IJssel dan treedt in het stroomgebied van de Pessinkwatergang veel kwel op. Deze kwelhoeveelheid wordt gedeeltelijk geborgen in het gebied ten westen van de Deventerweg (buiten het plangebied), maar stroomt ook naar het plangebied. In kwelsituaties wordt er circa 0,5 l/s.ha afgevoerd naar de Dortherbeek.

Op de Pessinkwatergang is de enige gemengde overstort van de woonkern Epse gesitueerd. De drempelhoogte van dit overstort is NAP +5,75 m. Ten behoeve van het realiseren van de basisinspanning is een randvoorziening achter deze overstort door de gemeente Lochem aangelegd. Deze randvoorziening is buiten het plangebied van het bedrijvenpark A1 gelegen.

2.6.4

WATERSYSTEEM NABIJ OOSTELIJKE ONTSLUITING

Langs het spoor liggen een aantal spoorsloten. Deze spoorsloten bergen het hemelwater afkomstig van het spoor. De sloten hebben geen afvoerfunctie en functioneren als zaksloten.

Het stroomgebied van de Dortherbeek gebruikt de zuidelijke oksel van de afslag Deventer-Oost van de A1 als bergingsgebied. Via een duiker onder het spoor en een watergang wordt het water vanuit het bergingsgebied vertraagd afgevoerd naar de Dortherbeek. De watergang sluit benedenstreams van de stuw aan op de Dortherbeek.

2.7

BESTAANDE AFWATERING OPPERVLAKTEWATER

In Tabel 2.1 op de volgende pagina zijn de oppervlaktewaterpeilen weergegeven.

Tabel 2.1

Watergangen in en om
Bedrijvenpark A1

Situatie	Frequentie 1:x jaar	IJssel	Schipbeek	Dortherbeek *	Huidig plangebied **
T=100	100 jaar	NAP+7,04 m	NAP+7,48 m	NAP+6,5 m***	NAP+6,07 m
natte situatie ("GHG situatie")	10-20 dagen per jaar	NAP+5,53 m	NAP+5,86 m	NAP+5,2 m	NAP+5,38 m
droge situatie ("GLG situatie")	10-20 dagen per jaar	NAP+1,98 m	NAP+4,59 m	NAP+5,0 m	NAP+4,89 m

* opgave waterschap Rijn en IJssel, fax 6 juli 2004

** waaronder Pessinkwatergang, deze kan ook droogvallen en stijgen tot circa NAP +6,5 m (opgave waterschap Rijn en IJssel, fax 6 juli 2004)

*** door het waterschap worden ook maximale peilen berekend van NAP +6,42 en +6,435 (berekening waterberging bedrijvenpark A1, 6 december 2004)

De oppervlaktewaterpeilen uit de tabel zijn nader uitgewerkt in bijlage 1.

De afvoercapaciteit in de huidige situatie is gebaseerd op de methode Blauuw. Bij deze methode wordt per grondwatertrap van een afvoernorm uitgegaan. Voor het bedrijvenpark A1 en het deelstroomgebied van de Pessinkwatergang gelden de afvoernormen volgens de volgende Tabel 2.2:

Tabel 2.2

Afvoernormen.

Oppervlak	grondwatertrap	afvoernorm	afvoer
50% van 291 hectare	VII	0,33 l/s.ha	0,048 m ³ /sec
25% van 291 hectare	VI	0,67 l/s.ha	0,048 m ³ /sec
25% van 291 hectare	III	1,33 l/s.ha	0,097 m ³ /sec
totaal gebied			0,193 m³/sec

De maatgevende landelijke afvoer (Q) is gelijk aan 0,193 m³/sec (1 tot 2 dagen per jaar).

De normale waterafvoer (0,5Q) is gelijk aan 0,097 m³/sec (10 tot 20 dagen per jaar).

De maximale waterafvoer (2Q) is gelijk aan 0,386 m³/sec (1 tot 2 dagen per 100 jaar).

Deze afvoeren zijn exclusief kwel als gevolg van hoge waterstanden op de IJssel en de Schipbeek.

HOOFDSTUK 3

Systeemkeuze afwatering oppervlaktewater van bedrijvenpark

3.1 WIJZIGINGEN IN HET WATERSYSTEEM

Door de aanleg van het bedrijvenpark zijn een aantal wijzigingen ten opzichte van de huidige situatie noodzakelijk. De wijzigingen hebben betrekking op:

- De neerslag.
- De kwel en wegzijging van en naar de Schipbeek en de IJssel.
- Het oppervlaktewatersysteem (Dortherbeek, Pessinkwatergang, nabij oostelijke ontsluiting).
- De inundatie.

In onderstaande paragrafen is hier nader op ingegaan.

3.1.1 NEERSLAG

Door de aanleg van een bedrijvenpark neemt het verhard oppervlak toe, waardoor neerslag sneller tot afvoer komt. Vanuit het beleid is gesteld dat deze versnelde afvoer moet worden geïnfiltreerd in de bodem en/of tijdelijk geborgen moet worden binnen het plangebied en geleidelijk mag worden afgevoerd.

Om het water tijdelijk te kunnen bergen moet meer oppervlaktewater binnen het plangebied worden aangelegd, zijnde de retentievoorziening. De retentievoorziening bestaat uit een aantal watergangen en overstromingsgebieden. De watergangen hebben een relatief smal watervoerend profiel als het waterpeil gelijk is aan NAP +5,0 m (rustsituatie) en een relatief breed waterbergend gedeelte.

3.1.2 KWEL EN WEGZIJGING VAN EN NAAR DE SCHIPBEEK EN DE IJSSEL

De kwel en wegzijging van en naar de Schipbeek en de IJssel zal ook in de toekomstige situatie blijven bestaan. Door wijziging in het oppervlaktewatersysteem in het plangebied wordt ook de hoeveelheid kwel beïnvloed. In hoofdstuk 4 is dit nader uitgewerkt.

3.1.3 DORTHERBEEK INCLUSIEF WATERKERING

De Dortherbeek wordt in de toekomstige situatie verlegd. In het Stedenbouwkundig Plan is ruimte opgenomen om de Dortherbeek te kunnen laten meanderen langs het spoor en de Rijksweg A1. Binnen deze ruimte zal de Dortherbeek zo worden vormgegeven dat aan de eisen van model Laaglandbeek wordt voldaan. De Dortherbeek maakt geen onderdeel uit van de retentievoorziening benodigd voor het bedrijvenpark, maar wel voor de berging in het stroomgebied van de Dortherbeek.

Uitgegaan wordt van een kerende hoogte van de waterkering op minimaal NAP +7,00 m aan weerszijden van de Dortherbeek binnen het plangebied.

3.1.4 PESSINKWATERGANG

Achtergrond

Door Waterschap Rijn en IJssel is in de mail van 23 mei 2005 (gericht aan de gemeente) aangegeven dat het kunstwerk in de Pessinkwatergang achterwege gelaten kan worden.

Werkwijze

Op basis van het toekomstige waterhuishoudkundig systeem is kwalitatief beoordeeld of het kunstwerk in de Pessinkwatergang achterwege kan worden gelaten.

Huidige situatie

De Pessinkwatergang loopt midden over het plangebied en voert het water vanuit het gebied tussen de dijk met de IJssel en de Deventerweg (circa 120 hectare groot) af naar de Dortherbeek. De Pessinkwatergang stroomt in de huidige situatie onder vrij verval af naar de Dortherbeek.

Onder normale omstandigheden voert de Pessinkwatergang nagenoeg geen water af, waardoor die droog kan vallen. Het is zelfs mogelijk dat water vanuit de Dortherbeek in de Pessinkwatergang gaat stromen. Er is dan sprake van een omgekeerde stromingsrichting.

Als er sprake is van een hoogwatersituatie op de IJssel, treedt in het stroomgebied van de Pessinkwatergang veel kwel op. Deze kwelhoeveelheid wordt gedeeltelijk geborgen in het gebied ten westen van de Deventerweg (buiten het plangebied), maar stroomt ook richting het plangebied. In kwelsituaties wordt er circa 0,5 l/s.ha afgevoerd richting de Dortherbeek. Dit komt neer op maximaal 120 ha x 0,5 l/s.ha = 60 l/s.

Op de Pessinkwatergang is de gemengde overstort (hoogte NAP +5,75 m) van de woonkern Epse aangesloten. Ten behoeve van het realiseren van de basisinspanning is een randvoorziening aangelegd door de gemeente Lochem. Het aanleggen van deze randvoorziening leidt tot een mindere hydraulische belasting op de Pessinkwatergang in zowel kwalitatieve als kwantitatieve zin, waardoor met de name de waterkwaliteit zal verbeteren.

Toekomstige situatie

In de toekomstige situatie wordt de Pessinkwatergang aangesloten op de retentievoorziening van het Bedrijvenpark A1. Het toekomstige streefpeil in de Pessinkwatergang is NAP +4,90 m. In de retentievoorziening wordt streefpeil van NAP +5,00 m gehanteerd. Daarnaast is afgesproken is dat bij een waterstand van NAP +5,20 m de Pessinkwatergang de mogelijkheid heeft om water naar de retentie af te voeren.

Binnen het Bedrijvenpark is sprake van een toename van het aangesloten verhard oppervlak. Dit betekent dat in de retentievoorziening vanwege het grote aangesloten verhard oppervlak in combinatie met een toename van de afvoersnelheid ten opzichte van de huidige situatie, sneller een peilstijging optreedt dan in de Pessinkwatergang. Als er geen scheiding tussen de Pessinkwatergang en de retentievoorziening wordt aangelegd, zal de waterstand in de Pessinkwatergang de waterstand van de retentie volgen en wordt stedelijk water vanuit de retentievoorziening aangevoerd naar het stroomgebied van de Pessinkwatergang. Het stroomgebied van de Pessinkwatergang krijgt dan ook vaker met peilveranderingen te maken.

Advies

Wij adviseren om het huidige peilverloop in de Pessinkwatergang zo min mogelijk te beïnvloeden en aanvoer van stedelijk water vanuit de retentie richting de Pessinkwatergang te voorkomen. Snelle peilveranderingen in het stroomgebied van de Pessinkwatergang als gevolg van een toename van het verhard oppervlak binnen het Bedrijvenpark A1 wordt dan voorkomen. Met name aan de westzijde van de Deventerweg zal dat vaker aan de orde zijn. Dit houdt in dat een kunstwerk tussen beide waterpartijen nodig is.

Bij calamiteiten op het Bedrijvenpark is het ongewenst dat water via de retentie naar de Pessinkwatergang stroomt. Bij calamiteiten zorgt de aanwezigheid van een kunstwerk ervoor dat verspreiding naar het stroomgebied van de Pessinkwatergang wordt voorkomen.

Besluit d.d. 9 oktober 2005

In het watertoetsoverleg van 9 oktober 2005 is besloten dat er geen kunstwerk noodzakelijk is tussen het toekomstige bedrijventerrein en de Pessinkwatergang.

Het waterschap schat in dat er geen problemen zullen ontstaan en heeft de voorkeur voor 1 watersysteem. De gemeente geeft aan er geen problemen mee te hebben als het kunstwerk er niet komt en zij zich kan aansluiten bij de wens van het waterschap.

In de huidige situatie lost het gemengde rioolstelsel via een riooloverstort bij hevige regenval op de Pessinkwatergang nabij de Waterdijk. Hierdoor fluctueert de waterstand in de Pessinkwatergang. Door de Pessinkwatergang in open verbinding te laten ontstaat tevens een groter waterbergingscapaciteit. Bij T=10 neerslaggebeurtenis is de waterstand bepaald op NAP +5,60 m, dat niet leidt tot inundaties van gronden buiten het plangebied die liggen aan de Pessinkwatergang.

3.1.5**WATERSYSTEEM NABIJ OOSTELIJKE ONTSLUITING**

In de toekomstige situatie wordt de droogvallende retentie in de oksel van de afslag A1 niet aangesloten op de retentievoorziening van het bedrijvenpark A1, maar blijft aangesloten op de Dortherbeek die langs het spoor en de Rijksweg A1 wordt gelegd.

3.1.6 INUNDATIE

In de huidige situatie kan het plangebied inunderen. Dit wordt veroorzaakt door neerslag, kwel en gestremde afvoer vanuit de Pessinkwatergang en de Dortherbeek.

In de toekomstige situatie is het niet meer gewenst dat het plangebied kan inunderen. Door aanpassingen in het systeem zal dit moeten worden voorkomen.

In hoofdstuk 4 en hoofdstuk 6 is hier nader op ingegaan.

3.2 REGELING AFVOER VANUIT RETENTIE NAAR DORTHERBEEK/SCHIPBEEK

Voor het realiseren van stedelijk water stelt het waterschap dat de waterafvoer uit het plangebied overeen moet komen met het huidige afvoerregime en niet boven de afvoernorm van het landelijke gebied mag stijgen.

Neerslag afkomstig van verhard oppervlak dient daarom tijdelijk geborgen te worden in het plangebied, retentievoorziening genoemd. Vanuit de retentievoorziening wordt hemelwater geleidelijk afgelaten op de watergangen van het waterschap. Dit wordt geregeld door middel van een debietregulerend kunstwerk.

Voor de waterafvoer vanuit het bedrijvenpark A1 naar de Dortherbeek en de Schipbeek moet rekening worden gehouden met twee afvoersituaties. De wijze waarop het water wordt afgevoerd is afhankelijk van de waterstanden in de Dortherbeek en in de Schipbeek.

1. Als het waterpeil in de Dortherbeek gelijk is aan of lager is dan NAP +5,00 m, is afvoer vanuit de retentievoorziening onder vrijverval naar de Dortherbeek (maalkom) mogelijk via een debietregulerende stuw.
2. Als het waterpeil in de Dortherbeek hoger is dan NAP +5,00 m is afvoer vanuit de retentievoorziening onder vrij verval niet meer mogelijk. Het water zal dan mogelijk via een nieuw gemaal rechtstreeks worden afgevoerd naar de Schipbeek.

In de volgende paragrafen worden beide situaties nader toegelicht.

3.2.1 AFVOER ONDER VRIJVERVAL NAAR DE DORTHERBEEK

Afvoer onder vrijverval naar de Dortherbeek kan alleen als het waterpeil in de Dortherbeek lager is dan of gelijk is aan NAP +5,0 m.

De afvoer vanuit het plangebied wordt geregeld via een stuw. De dimensionering van de stuw is zodanig dat de afvoer vanuit het plangebied niet groter mag zijn dan in de huidige situatie. Als randvoorwaarde geldt de afvoernorm, zoals aangegeven door waterschap Rijn en IJssel (zie paragraaf 2.7).

De stuw moet bij een waterstand in de Dortherbeek $\geq 6,50$ m NAP waterkerend zijn, om te voorkomen dat water uit de Dortherbeek terugstroomt naar de retentie.

In de Tabel 3.3 zijn de afvoernormen opgenomen behorende bij de verschillende waterstanden in de retentievoorziening.

Deze afvoernormen zijn afgeleid uit de huidige afvoernormen vanuit het plangebied (zie paragraaf 2.7). Opgemerkt wordt dat deze getallen exclusief de hoeveelheid kwel zijn.

Tabel 3.3

Afvoer debietregulerend kunstwerk [bron waterschap Rijn en IJssel]

Waterpeil	Afvoer *	Opmerking
Waterpeil tot NAP +5,00 m	0 m ³ /sec	Rust situatie
Vanaf NAP +5,00 m tot NAP +5,20 m	0 - 0,097 m ³ /sec	Normaal waterafvoer 10-20 dagen per jaar
Vanaf NAP +5,20 m tot NAP +6,00 m	0,097 - 0,386 m ³ /sec	Maximaal waterafvoer 1-2 dagen per 100 jaar

* afvoer is exclusief kwel

De stuw wordt zodanig ontworpen dat bij de verschillende waterstanden de aangegeven afvoeren gerealiseerd worden.

3.3

AANLEG OPPERVLAKTEWATER GEMAAL

3.3.1

ACHTERGROND

Door Waterschap Rijn en IJssel is in het watertoetsoverleg van 9 mei 2005 aangegeven dat de aanleg van een extra (oppervlaktewater) gemaal waarschijnlijk achterwege kan blijven. De reden hiervoor is dat het bedrijventerrein in z'n geheel hoger komt te liggen dan aanvankelijk door het waterschap is aangenomen. Het waterschap heeft aangegeven dat zij verwachten dat een gemaal niet noodzakelijk is en dat de gemeente zelf de kosten moet dragen voor de aanleg van een eventueel gemaal. Uit aanvullende berekeningen zal moeten blijken of het gemaal ook daadwerkelijk achterwege kan worden gelaten.

In het watertoetsoverleg van 7 oktober 2005 is besloten dat de hydrologen van Waterschap Rijn en IJssel en ARCADIS samen de uitgangspunten en randvoorwaarden voor de kwelberekeningen zullen opstellen. Dit overleg heeft 10 oktober 2005 plaatsgevonden. In dit hoofdstuk is de noodzaak van een gemaal berekend.

3.3.2

UITGANGSPUNTEN

Voor de beoordeling of een gemaal achterwege kan worden gelaten zijn de onderstaande uitgangspunten gehanteerd:

- Het bedrijvenpark A1 moet onder vrij verval kunnen lozen op de Dortherbeek, indien dit tijdelijk niet mogelijk is dan moet er geen ongewenste situatie ontstaan binnen het bedrijvenpark.
- Voor een T=10 situatie geldt dat de droogleggingseis gelijk is aan 0,8 m –mv (NAP +5,70 m). De drooglegging bij een rustwaterpeil is minimaal 1,4 m –mv (NAP +5,10 m). De maximale peilstijging als gevolg van neerslag is 0,6 m (NAP +5,60 m). Dit betekent dat het maximale oppervlaktewaterpeil (neerslag + kwel) in de retentievoorziening gelijk mag zijn aan NAP +5,70 m, uitgaande van een minimale aanleghoogte van NAP +6,50 m.
- Voor een T=100 situatie (dit betreft een situatie die eens per 100 jaar mag optreden, ongeacht de herkomst van het water) geldt dat geen inundatie mag optreden van het maaiveld. Dit houdt in dat het maximale oppervlaktewaterpeil in de retentievoorziening gelijk mag zijn aan NAP +6,50 m.

Daarnaast is het van belang dat de waterstanden op de Dortherbeek ook in de toekomst niet tot ongewenste situaties zal leiden.

Het is daarbij van belang dat gelet wordt op eventuele toekomstige afwijkingen als gevolg van:

- Bovenstroomse maatregelen (invulling inrichtingsvisie Dortherbeek).
- Verwijdering stuw in Dortherbeek.
- Compensatie buiten plangebied (zie hoofdstuk 6 “Compensatie buiten plangebied”).
- Klimaatsveranderingen.

In overleg met het waterschap zijn de onderstaande scenario's vastgesteld.

Tabel 3.4

Te berekenen scenario's

Situatie	Berekening
I	Landelijke afvoer
II	Hoge IJssel-stand in combinatie met normale afvoer
IIIa	Extremes landelijke afvoer T=10 in combinatie met een T=1 IJsselpeil
IIIb	Extremes landelijke afvoer T=100 in combinatie met een T=1 IJsselpeil
IVa	Extremes landelijke afvoer T=1 in combinatie met een T=10 IJsselpeil
IVb	Extremes landelijke afvoer T=10 in combinatie met een T=100 IJsselpeil
Landelijke afvoer is inclusief neerslag verhard oppervlak in plangebied	

Tijdens het overleg van 7 oktober 2005 is overeengekomen dat de scenario's I en II niet tot problemen zullen leiden en dat zeker geen gemaal noodzakelijk is. De scenario's zijn niet verder uitgewerkt.

3.3.3

WATERSTANDEN IJSSEL/SCHIPBEEK

De waterstanden in de IJssel ter hoogte van het toekomstige bedrijventerrein zijn door middel van een statistische analyse geïnterpoleerd vanaf het Rijkswaterstaat meetpunt Deventer. Hiervoor zijn de volgende gegevens gebruikt:

- Waterstanden ter plaatse van Meetpunt Deventer in de periode 1811-2005, bron www.waterbase.nl.
- Presentatie van afvoeren, waterstanden, watertemperaturen, golven en kustmetingen, Tienjarige Overzicht 1981 – 1990, bron Ministerie van Verkeer en Waterstaat.
- MHW 16500 m³/sec Lobith, Stroomsnelheidsvectoren op de IJssel km 918 tot km 928.6, bron Rijkswaterstaat.
- De veiligheid van de primaire waterkeringen in Nederland, Voorschrift Toetsen op Veiligheid voor de tweede toetsronde 2001 – 2006 (VTV), januari 2004.
- Hydraulische randvoorwaarden 2001 voor het toetsen van primaire waterkeringen, bron Directoraat-Generaal Rijkswaterstaat.

In Figuur 3.2 is de geïnterpoleerde Pearson III verdeling weergegeven van de waterstanden in de IJssel ter hoogte van de Schipbeek. De waterstanden in de IJssel ter hoogte van de Schipbeek zijn ongeveer 0,60 m hoger dan het meetpunt Deventer.

Voor de kwelberekeningen is uitgegaan dat de waterstanden op de Schipbeek gelijk zijn aan de waterstand op de IJssel.

Figuur 3.2

Pearson III verdeling waterstanden Deventer ter hoogte van Schipbeek

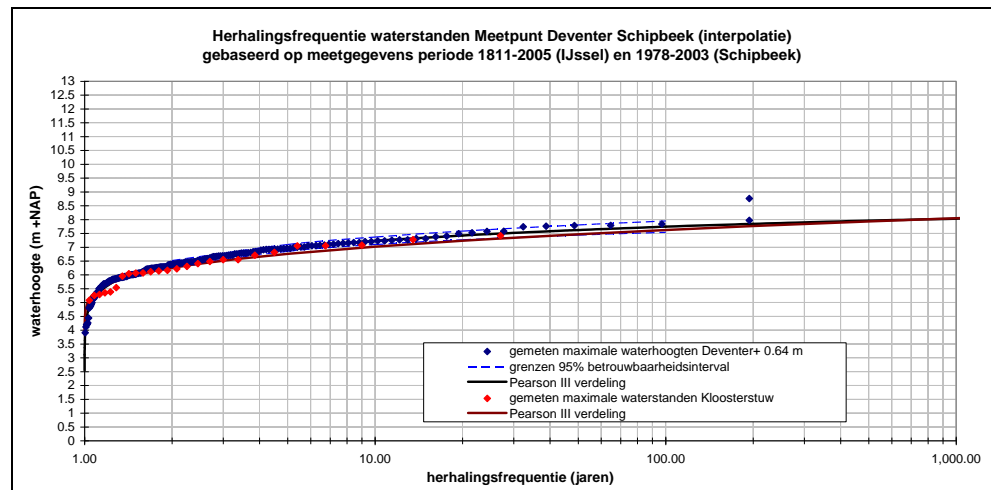

In Figuur 3.3 zijn de herhalings tijden en duur aangegeven van hoogwatersituaties op de IJssel ter hoogte van meetpunt Deventer. Beide grafieken zijn gebruikt voor het vaststellen van de maatgevende waterpeilen in de kwelberekening.

Figuur 3.3

IJsselpeil bij verschillende overschrijdingsfrequenties

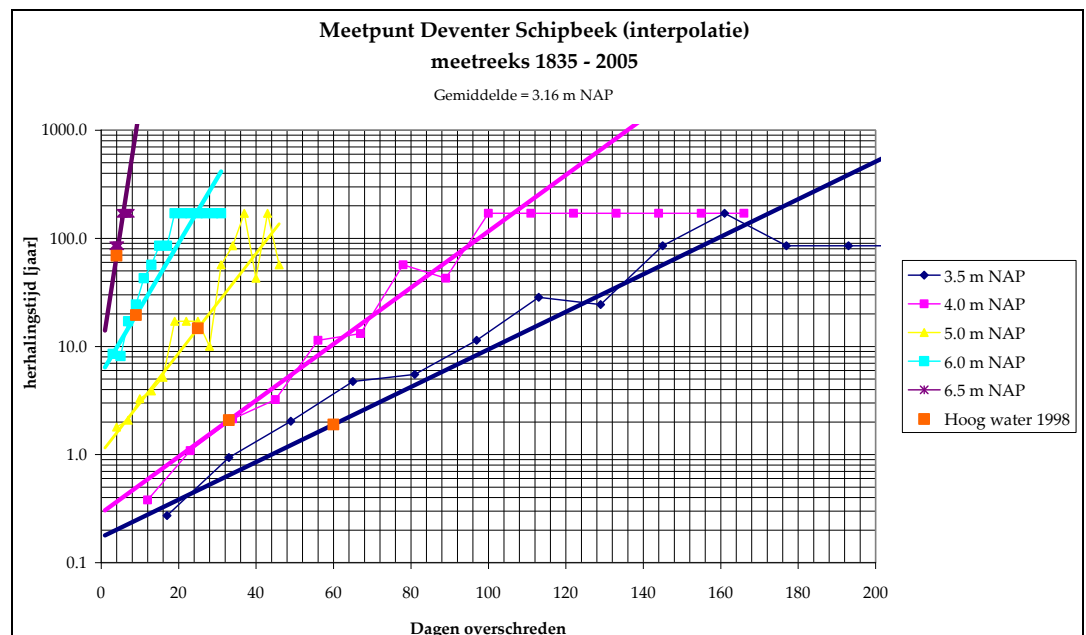

3.3.4

MAATGEVENDE AFVOER DORTHERBEEK

Figuur 3.4 laat de maatgevende afvoerpiek van de Dortherbeek à 3774 ha, exclusief stroomgebied Spildijkswatergang en exclusief kwel flux zien [bron: De Wateropgave voor Waterschap Rijn en IJssel uitgevoerd door Alterra].

De maatgevende afvoerpieken zijn gebruikt om de maximale duur te bepalen dat de afvoerpiek van de Dortherbeek groter is dan de maximale gemaalcapaciteit (103 l/s.ha). Opgemerkt wordt dat gemaal Ter Hunnepe niet meer kan afvoeren als de waterstand in de Schipbeek groter of gelijk is aan NAP +7,75 m.

Figuur 3.4

Maatgevende afvoerpiek van de Dortherbeek (bron Wateropgave voor WRIJ)

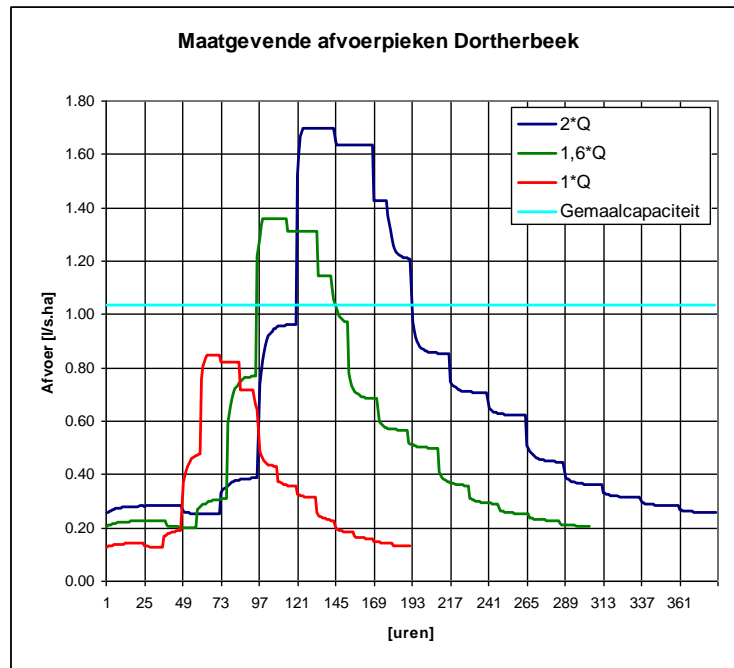

Waterstanden Dortherbeek

Het waterschap heeft voor 3 verschillende herhalingstijden de huidige waterstanden op de Dortherbeek aangeleverd, deze zijn weergegeven in de volgende tabel.

Tabel 3.5

Huidige waterstand op Dortherbeek voor 3 herhalingstijden.

herhalingstijd	waterstand Dortherbeek
T=1	5,30 m +NAP
T=10	6,10 m +NAP
T=100	6,50 m +NAP

De waterstand in de Dortherbeek ter hoogte van gemaal Ter Hunnepe wordt handmatig opgenomen indien het gemaal in werking is. Het gemaal is in werking als de waterstand in de Schipbeek hoger is dan de waterstand in de Dortherbeek. In de volgende figuur zijn de handmatige waterstanden opgenomen vanaf 1990, dit zijn de waterstanden boven NAP +5,10 m (bron: Waterschap Rijn en IJssel).

Figuur 3.5

Handmatige opname waterstanden Dortherbeek.

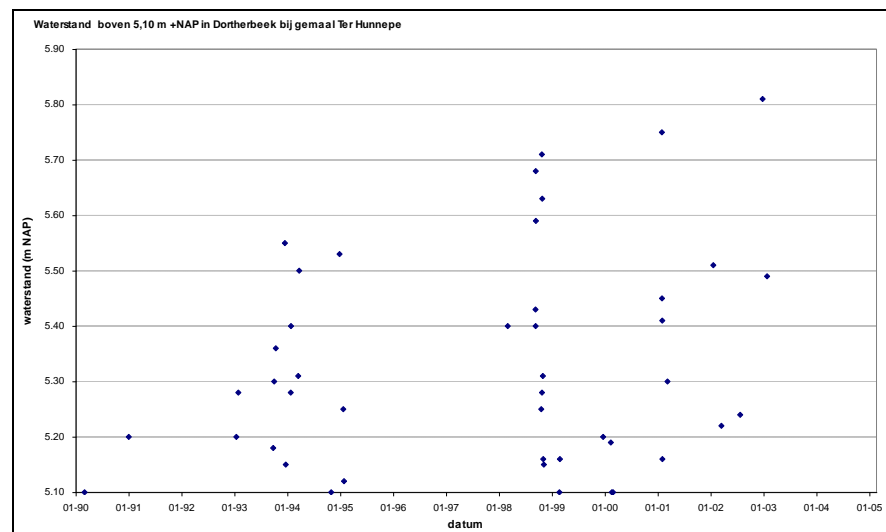

Uit de meetgegevens (periode van 15 jaar) blijkt dat er gedurende maximaal 5 dagen achtereen sprake is van een waterstand boven 5,10 m +NAP. Dit houdt in dat maximaal gedurende 5 dagen geen afvoer mogelijk is van water vanuit de retentievoorziening naar de Dortherbeek. Ook het waterschap heeft de ervaring dat de hoogwatersituatie gedurende ongeveer 5 dagen optreedt.

3.3.5

DOOR TE REKENEN SCENARIO'S EN WERKWIJZE

Door te rekenen scenario's

Uit de in hoofdstuk 3.3.2 getoonde uitgangspunten zijn de rekenparameters voor de kwelberekening gedestilleerd. In Tabel 3.6 staan deze rekenparameters weergegeven voor de verschillende scenario's. Opgemerkt wordt dat in de berekeningen uitgegaan wordt van een worst-case waterpeil in de retentievoorziening. Om een schijnnaauwkeurigheid te voorkomen gaan wij uit van een vast retentiepeil van NAP +5,00 m. In werkelijkheid zal tijdens een kwelsituatie een peilstijging optreden die voor tegendruk op de kwelflux zorgt.

Tabel 3.6

Door te rekenen scenario's

Sc.	Freq.	Freq. landelijke afv. Dortherbeek	Freq. en peil IJssel en Schipbeek	Frequentie en peil Dortherbeek + retentie
IIIa	T=10	T=10 (1,6Q)	T=1 gedurende 3 dagen NAP +5,64 m	Dortherbeek T=10 NAP +6,10 m Retentie T=0 NAP +5,00 m
IIIb	T=100	T=100 (2Q)	T=10 gedurende 5 dagen NAP +6,65 m	Dortherbeek T=100 NAP +6,50 m Retentie T=0 NAP +5,00 m
IVa	T=10	T=1 (1Q)	T=10 gedurende 3 dagen NAP +6,65 m	Dortherbeek T=1 NAP +5,30 m Retentie T=0 NAP +5,00 m
IVb	T=100	T=10 (1,6Q)	T=100 gedurende 6 dagen NAP 7,10 m	Dortherbeek T=10 NAP +6,10 m Retentie T=0 NAP +5,00 m

Vanuit de retentievoorziening is afhankelijke van de scenario's gedurende 3 tot 6 dagen geen afvoer mogelijk naar de Schipbeek. In deze situatie is sprake van een kwelstroom vanuit de Schipbeek en de IJssel naar het plangebied. De grootte van de kwelstroom is peilverschil afhankelijk en zal afnemen naarmate de waterstand in de retentievoorziening hoger ligt. Een goede berekening van de kwelhoeveelheid in de tijd is alleen mogelijk met een grondwatermodel. Een voldoende betrouwbare benadering is te maken door uit te gaan van de berekeningswijze zoals aangegeven in bijlage 4.

In Tabel 3.7 zijn de berekeningsresultaten weergegeven.

Tabel 3.7

Resultaten kwelberekening

Sc.	Freq.	Kwelflux [m ³ /d]	Kwel [h]	Gestremde afvoer Dortherbeek [h]	Kwel in retentie [m ³]
IIIa	T=10	3.716	72	50	7.742
IIIb	T=100	11.625	120	72	34.875
IVa	T=10	13.463	72	0	0
IVb	T=100	16.035	144	50	33.406

Berekend is dat scenario III maatgevend is voor de T=10 en T=100 overschrijdingsfrequentie. Ten behoeve van de hoeveelheid retentie benodigd voor het bedrijvenpark zijn twee retentieberekeningen uitgevoerd, voor een T=10 en een T=100 situatie, zie paragraaf 5.9.2.

De resultaten van deze berekening zijn samengevat in Tabel 3.8. Bij deze berekeningen is aangenomen dat er geen afvoer optreedt vanuit de retentievoorzieningen naar de Dortherbeek.

Het minimale verschil in peilstijging tussen een T=10 en T=100 situatie is te verklaren doordat bij een waterhoogte tot 6,50 m +NAP extra locaties in de bufferzone worden benut voor waterberging.

Tabel 3.8

Peil in retentievoorziening als gevolg van neerslag.

herhalings ­ tijd	volume	peilstijging	maximaal peil
T=10	26.368 m ³	0,55 m	NAP +5,55 m
T=100	71.505 m ³	0,76 m	NAP +5,76 m

De maximale waterstand in de retentievoorziening ligt lager dan de waterstand in de Dortherbeek bij een T=100 neerslagsituatie (zie tabel 2.1). Als beide gebeurtenissen (hoger waterpeil in Dortherbeek en één van bovengenoemde neerslaggebeurtenissen) gelijktijdig plaatsvinden is geen afvoer mogelijk naar de Dortherbeek.

Noodzakelijk volume versus beschikbaar volume

Binnen het bedrijvenpark A1 wordt meer oppervlaktewater voor retentie aangelegd dan strikt noodzakelijk. Voor een T=10 situatie geldt dat een maximum peil bereikt mag worden van NAP +5,70 m bij een kwelsituatie. Bij deze waterhoogte behoort een totaal beschikbaar volume van 35.439 m³. Voor een T=100 situatie geldt dat een maximum peil bereikt mag worden van NAP +6,5 m. Bij deze waterhoogte behoort een totaal beschikbaar volume in de retentievoorziening van 141.472 m³.

In tabel 3.9 zijn de berekeningsresultaten van de neerslag + kwel samengevoegd en getoetst aan de maximale peilen per overschrijdingsfrequentie.

Tabel 3.9

Berekend peil versus toegestaan waterpeil

Herhalings ­ tijd	Neerslag [m3]	Kwel [m3]	Totaal [m3]	Berekend peil [m NAP]	Toegestaan peil [m NAP]
T=10	26.368	7.742	34.110	+5,67 m	+5,70 m
T=100	71.505	34.875	106.380	+6,13 m	+6,50 m

Uit de berekeningen volgt dat voor een T=10 kwelsituatie geldt dat al een maximale waterstand van NAP +5,67 m wordt bereikt in de retentievoorziening. Dit houdt in dat bij een kwel+neerslag situatie eveneens voldaan wordt aan de droogleggingseis.

Uit berekeningen volgt dat voor een T=100 kwelsituatie geldt dat een waterstand van NAP +6,13 m wordt bereikt in de retentievoorziening. De totale toestroom overschrijdt niet het maximaal beschikbare volume, waardoor wordt voldaan aan de droogleggingseis.

3.3.6

CONCLUSIE

Op basis van de uitgevoerde berekeningen concluderen wij dat een extra gemaal niet noodzakelijk is. Voor een T=10 situatie geldt dat bij het achterwege laten van het gemaal een waterstand in de retentievoorziening bereikt wordt van NAP +5,67 m. Voor een T=100 situatie geldt dat bij het achterwege laten van het gemaal een waterstand in de retentievoorziening bereikt wordt van NAP +6,13 m. In deze situatie wordt voldaan aan de droogleggingseis.

Op basis van deze resultaten kan worden geconcludeerd dat een gemaal achterwege kan worden gelaten. Geadviseerd wordt om mogelijk tijdens extreme situaties noodpompen in te zetten. Voor het mogelijk plaatsen van noodpompen dienen in het uiteindelijke ontwerp

voorzieningen getroffen te worden. Daarnaast zal de afroep van dergelijke pompen in een calamiteitenplan en in overleg met Waterschap Rijn en IJssel opgenomen moeten worden.

Aandachtspunten

Het accepteren van hoge waterstanden in de retentievoorziening heeft tot gevolg dat in het stroomgebied van de Pessinkwatergang ook een hoge waterstand optreedt door de open verbinding met de retentiegebieden.

De combinatie van hoge waterstanden in de retentievoorziening en het optreden van een hevige neerslaggebeurtenis vergroot de kans op water op straat doordat overstorten niet vrij kunnen afvoeren.

T=1250

Door de Commissie MER is tijdens het overleg d.d. 6 september 2005 aangegeven dat bij een overschrijdingsfrequentie van 1x in de 1.250 jaar mogelijk een toename van de afvoer in de IJssel optreedt. Het volume water dat in de huidige situatie ter plaatse van het plangebied wordt geborgen, wordt in de toekomstige situatie rondgepompt. Netto betekent dit mogelijk een marginale toename van de hoeveelheidwater in de IJssel.

In de uitgangspunten Waterbeheer 21^e eeuw is beschreven dat bij stedelijke ontwikkelingen het "water" niet afgewenteld mag worden op de bestaande waterhuishouding. Hiervoor dient compensatie gezocht te worden, ook in een T=1.250 situatie.

In aanvulling op de T=100 situatie is op dezelfde wijze de kwelhoeveelheid berekend voor een extreme situatie van 1x per 1.250 jaar. Voor een T=100 situatie is uitgegaan van een tijdsduur van 5 dagen. Voor de maatgevend hoogwaterperiode 1x per 1.250 jaar wordt in de kwelberekening uitgegaan dat de maximale waterhoogte in de IJssel en Schipbeek stationair 3 dagen achtereen optreedt. In werkelijkheid zal dit korter zijn, omdat de hoogwatergolf die de maatgevende situatie voorstelt een theoretische curve is met een piek op MHW die veel korter duurt dan 3 dagen. In de onderstaande figuur is dit aangegeven voor het afvoeroverloop op de Rijn bij Lobith. De afvoercurve is de basis voor de berekeningen die Rijkswaterstaat doet om de afvoer bij Deventer te bepalen.

Figuur 3.6

Standaard afvoeroverloop Rijn bij Lobith

[bron; De veiligheid van de primaire waterkeringen in Nederland, Voorschrift Toetsen op Veiligheid voor de tweede toetsronde 2001 – 2006 Januari 2004]

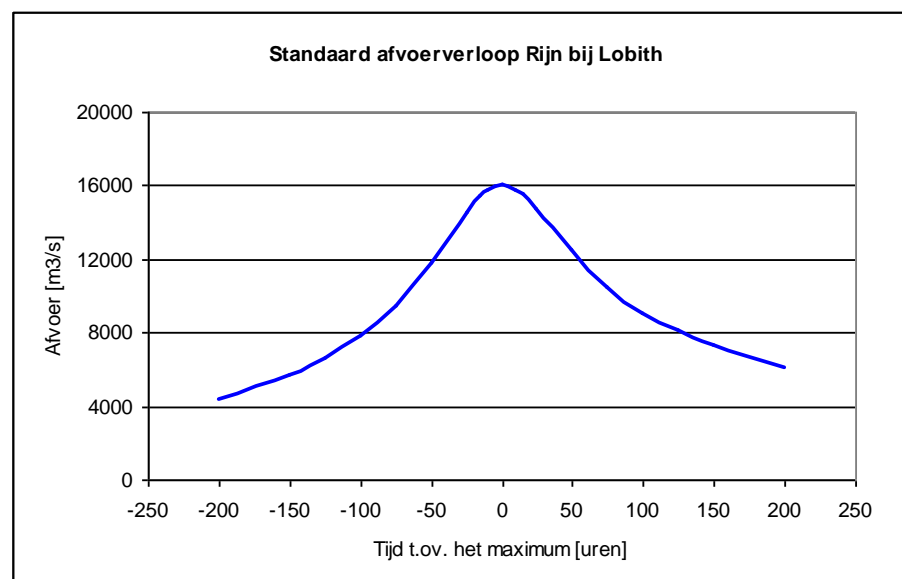

In de stroomsnelheidsvectoren van Rijkswaterstaat op de IJssel is af te lezen dat de afvoer ter hoogte van de Schipbeek ongeveer 2.575 m³/s is. Bij deze afvoer hoort een maximaal

toetspeil van NAP +8,30 m bij een normfrequentie van 1/1.250 jr. [bron Hydraulische Randvoorwaarden 2001 voor het toetsen van primaire waterkeringen].

Op basis van de gebruikte literatuur gaan wij voor de theoretische T=1250 situatie uit van de volgende uitgangspunten:

- Peil Dortherbeek = NAP +6,5 m.
- Toetspeil IJssel = NAP +8,3 m.
- Toetspeil Schipbeek = NAP +8,30 m.
- Retentiepeil= NAP +5,00 m.

Berekend is dat de hoeveelheid kwel 1x per 1.250 jaar 76.650 m³ gedurende 3 dagen bedraagt. Geconcludeerd wordt dat de kwelflux tijdens een T=1.250 gedurende 3 dagen in combinatie met een T=100 neerslaggebeurtenis net niet in de retentievoorziening past.

De zuidoostelijke bufferzone zal vanuit de poelen mogelijk tijdelijk inunderen. In de praktijk is het goed mogelijk dat ook dit niet gebeurt, omdat de beschikbare berging in de bovenstroomse Pessinkwatergang niet is meegenomen in de berekeningen.

Tabel 3.10

Berekend peil versus
toegestaan waterpeil

Herhalingstijd	Neerslag [m3]	Kwel [m3]	Totaal [m3]	Berekend peil [m NAP]	Toegestaan peil [m NAP]
T=100	71.505	76.650	148.155	+6,57 m	+6,50 m

3.4

VOORGESTELD OPPERVLAKTEWATERSYSTEEM

In Figuur 3.7 is de voorgestelde toekomstige oppervlaktewaterstructuur weergegeven.

Figuur 3.7

Schematisatie
oppervlaktewaterstelsel

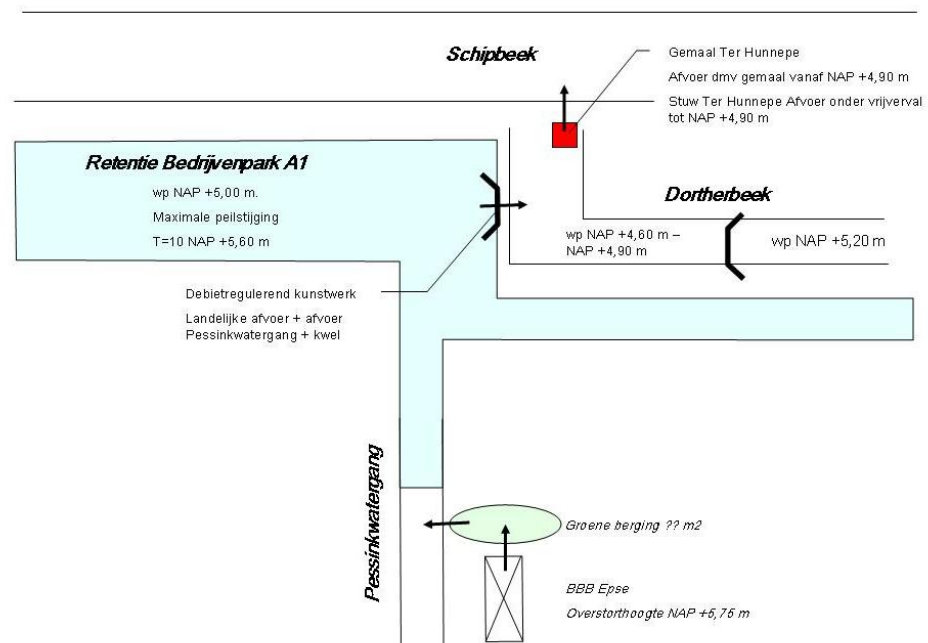

HOOFDSTUK

4 Invloed IJssel en Schipbeek op grondwatersysteem

4.1

ALGEMEEN

Het plangebied staat onder invloed van zowel de IJssel als de Schipbeek. Met hoogwater op de IJssel ontstaat een kwelstroom richting het plangebied. Als sprake is van laagwater dan stroomt het water vanuit het plangebied richting de IJssel. Er vindt dan wegzijging plaats.

De invloed van de IJssel en de Schipbeek is nader bepaald om daarmee inzicht te verkrijgen in de effecten op het grondwatersysteem. Daarbij is de invloed in de huidige situatie onderzocht en de invloed in de toekomstige situatie.

Voor het plangebied is het noodzakelijk om de invloed van de IJssel en de Schipbeek te onderzoeken voor een aantal specifieke situaties:

- Lage waterstand die jaarlijks optreedt.
- Hoge waterstand die jaarlijks optreedt.
- Extreme waterstand die 1 keer per 100 jaar optreedt.

De jaarlijks optredende lage waterstand is met name van belang om te onderzoeken of de hoeveelheid water dat kan wegzijgen uit het plangebied toeneemt of afneemt.

De jaarlijks optredende hoge waterstand is met name van belang om te onderzoeken of het plangebied in de toekomstige situatie voldoet aan de eisen die gesteld worden aan de ontwateringseis.

De extreme waterstand die 1 keer per 100 jaar optreedt, is met name van belang om te onderzoeken of er inundatie van het maaiveld optreedt.

In paragraaf 4.2 zijn de randvoorwaarden met betrekking tot de inrichting van het plangebied opgenomen. In paragraaf 4.3 zijn de effecten op de kwel en wegzijging opgenomen en in paragraaf 4.4 zijn de effecten op de grondwaterstanden opgenomen. Tot slot zijn in paragraaf 4.5 de gevolgen opgenomen voor de inrichting van het plangebied opgenomen.

4.2

RANDVOORWAARDEN MET BETREKKING TOT DE INRICHTING

4.2.1

MAAIVELDHOOGTE

Volgens het geohydrologisch onderzoek (opgesteld door Witteveen+Bos, 2003) is ophoging van het maaiveld of drainage noodzakelijk.

In dit geohydrologisch onderzoek is aangegeven welke minimale maaiveldhoogten in het gebied moeten worden aangehouden. Globaal wordt aangegeven dat het toekomstige maaiveld (=straatpeil) minimaal moet verlopen van NAP +6,05 m in het westen tot NAP +6,40 m in het oosten van het plangebied.

De gemeente Deventer wil voor het toekomstige maaiveldniveau een aanleghoogte aanhouden van NAP +6,50 m. Ingeschat wordt dat deze hoogte voldoende drooglegging geeft, zeker ook omdat ter plaatse van de bedrijventerreinen Kloosterlanden en Bergweide ook NAP +6,50 m is aangehouden.

Voor het plangebied worden natuurlijke hoogteverschillen zoveel mogelijk gehandhaafd, ook om de van nature aanwezige berging in de bodem te handhaven. Het waterhuishoudkundig ontwerp is hierop gebaseerd.

Binnen het plangebied wordt gestreefd naar een gesloten grondbalans. Op basis van dit uitgangspunt wordt het toekomstig maaiveldniveau (=straatpeil + 10 cm) aangelegd tussen NAP +6,60 m en NAP +8,00 m. In het westelijk deel komt het maaiveld daarmee op overwegend op een niveau van NAP +6,60 m. Nabij de aansluiting op de Deventerweg wordt het niveau NAP +7,60 m. In het oostelijk deel komt het maaiveld overwegend op NAP +6,90 m, waarbij naar het zuidoosten het maaiveldniveau oploopt van NAP + 7,00 m tot NAP + 8,00 m.

4.2.2

ONTWATERINGSEIS

Voor het ontwerp van ontwateringsmiddelen worden de ontwerpnormen aangehouden volgens onderstaande Tabel 4.11.

Tabel 4.11

Ontwateringseisen

Bestemming	Ontwatering m –mv
Bouwwerken met kruipruimte	0,70
Wegen en erf ontsluiting	0,70
Groen	0,50
Bouwwerken zonder kruipruimte	0,50

Een ontwatering van bijvoorbeeld 0,70 m –mv houdt in dat de grondwaterstand één maal per jaar (gedurende maximaal 15 dagen) tot 0,70 m –mv, de onderzijde van de vloer of de bovenzijde van de wegverharding mag stijgen of dit gedurende enkele dagen licht overschrijden. Dit overschrijdingsniveau ligt over het algemeen boven de gemiddelde hoogste grondwaterstand (GHG). Aanvullende eis is dat het bouwpeil (= bovenkant vloer) van gebouwen minimaal 0,20 m boven het straatpeil dient te zijn (0,9 m –vloerpeil).

4.2.3 DRAINAGE

Vanwege het duurzame karakter van het toekomstige bedrijventerrein wil de gemeente Deventer geen drainage aanleggen in het plangebied. Daarnaast is drainage onderhoudsgevoelig. Uitgangspunt is om geen drainage aan te leggen op het toekomstige bedrijventerrein.

4.2.4 INUNDATIE

In de toekomstige situatie mag geen inundatie van het maaiveld optreden. Maatgevend daarbij is een situatie die 1 keer per 100 jaar voorkomt.

4.3 EFFECTEN OP KWEL EN WEGZIJGING

Met behulp van analytische berekeningen (afgeleide van de formule van Mazure) is meer inzicht verkregen in de intensiteit van de grondwaterstromen van en naar de IJssel en de Schipbeek. De berekeningen geven inzicht in de kwel- en wegzijgingshoeveelheden.

De berekeningsresultaten zijn opgenomen in bijlage 4. De conclusies zijn hieronder weergegeven.

4.3.1 LAGE WATERSTAND

Voor de droge situatie neemt de wegzijging naar de IJssel en de Schipbeek in de toekomstige situatie toe. Hierdoor zal het waterpeil in de retentievoorzieningen kunnen uitzakken. Het permanent watervoerende deel van de retentievoorziening wordt daarom zo minimaal mogelijk gehouden.

Als er sprake is van het maximale waterpeil in de retentievoorziening (dit kan het geval zijn bij extreme zomerse buien) dan zal er meer wegzijgen. Hierdoor wordt een deel van het hemelwater vanuit de retentievoorziening geïnfiltreerd in de bodem. Dit is gunstig voor de grondwateraanvulling.

4.3.2 HOGE WATERSTAND

Voor de natte situatie neemt de kwel in de toekomstige situatie toe als er sprake is van een rustwaterpeil in de retentievoorziening. Als er sprake is van een maximale waterstand in de retentievoorziening dan neemt de kwel in de toekomstige situatie af.

In de praktijk zal het retentiepeil in een natte situatie variëren tussen het rustwaterpeil en maximaal waterpeil. De hoeveelheid kwel vanuit de IJssel en de Schipbeek zal daardoor niet sterk wijzigen.

4.3.3 EXTREME WATERSTAND

Voor een situatie die 1 keer per 100 jaar voorkomt neemt de kwel vanuit de IJssel en de Schipbeek toe ten opzichte van de huidige situatie. De maximale waterstanden in de retentievoorziening liggen namelijk lager dan in de huidige situatie, waardoor er sprake is van minder tegendruk waardoor de kwel toeneemt.

4.4 EFFECTEN OP GRONDWATERSTANDEN

Met behulp van analytische berekeningen (formule van Mazure) is de kwelhoeveelheid vertaald naar grondwaterstanden. De berekeningen geven inzicht in de maximale grondwaterstand die kan optreden.

De berekeningsresultaten zijn opgenomen in bijlage 4. De conclusies zijn hieronder weergegeven.

4.4.1 LAGE WATERSTAND

De effecten op de grondwaterstanden in een droge situatie zijn niet in beeld gebracht, omdat deze niet bepalend zijn voor de inrichting van het plangebied.

4.4.2 HOGE WATERSTAND

Voor de natte situatie geldt dat er sprake kan zijn van twee situaties. Ten eerste een situatie waarbij de hoge waterstanden op de IJssel en de Schipbeek gelijktijdig voorkomen met een extreme neerslaggebeurtenis.

Ten tweede een situatie waarbij de hoge waterstanden niet gelijktijdig voorkomen met een extreme neerslaggebeurtenis.

Situatie met kwel en zonder extreme neerslag

Voor een jaarlijks terugkerende situatie zal over het algemeen gelden dat een extreme neerslaggebeurtenis niet gelijktijdig optreedt met hoge waterstanden op de IJssel en de Schipbeek. In deze situatie wordt het rustwaterpeil in de retentievoorziening gehanteerd. Uit de berekeningen blijkt dat de grondwaterstanden wel stijgen, maar dat nog wel kan worden voldaan aan de ontwateringseis zoals weergegeven in paragraaf 4.2.2.

Situatie met kwel en met extreme neerslag

Het is mogelijk dat een jaarlijks voorkomende hoge waterstand op de IJssel en de Schipbeek gelijktijdig optreedt met een extreme neerslaggebeurtenis. In deze situatie kan het waterpeil in de retentievoorziening stijgen tot NAP +5,6 m. Als uitgegaan wordt van deze waterpeilen, kunnen de grondwaterstanden in delen van het plangebied zodanig stijgen dat niet meer overal voldaan wordt aan de ontwateringseis zoals weergegeven in paragraaf 4.2.2.

Uit de berekeningen blijkt dat het zuidelijke deel van het plangebied voldoet aan de ontwateringseis. Voor de gebieden langs de Schipbeek wordt bij een maaiveldniveau van NAP +6,50 m nog net voldaan aan de ontwateringseis. Voor het noordoosten van het plangebied, geldt echter dat mede door de nabijheid van de Dortherbeek niet wordt voldaan aan de ontwateringseis als het maaiveld wordt aangelegd op een niveau van NAP + 6,50 m.

4.4.3 EXTREME WATERSTAND

Om te toetsen of in het plangebied overlast als gevolg van kwel ontstaat, is een 1 keer per 100 jaar optredende hoogwatersituatie doorgerekend met de formule van Mazure. Daarbij is ervan uitgegaan dat er ook sprake is van een extreme neerslaggebeurtenis, waardoor sprake is van de maximale waterstand in de retentievoorziening (NAP +5,6 m). Bovendien is uitgegaan van een noodsituatie waarbij het gemaal geen water afvoert.

Uit de berekeningen volgt dat er dan sprake is van zeer hoge grondwaterstanden en er kans bestaat op inundatie. Uit de berekeningen blijkt dat in het zuidelijke deel van het plangebied de grondwaterstanden kunnen stijgen tot circa NAP +6,00 m. Voor het gedeelte van het plangebied langs de Schipbeek geldt dat de grondwaterstanden zelfs kunnen stijgen tot circa NAP +6,5 m (dit is gelijk aan het minimale toekomstige straatpeil).

4.5

GEVOLGEN VOOR HET PLANGEBIED

De invloed van de IJssel en de Schipbeek op het plangebied in de toekomstige situatie heeft gevolgen voor het plangebied. De gevolgen zijn van toepassing op het toekomstige maaiveldniveau in een deel van het plangebied en de benodigde gemaalcapaciteit van het nieuwe gemaal.

4.5.1

TOEKOMSTIG MAAIVELD

Voor het noordoosten geldt dat bij het gelijktijdig optreden van een hoge waterstand en een extreme neerslaggebeurtenis niet kan worden voldaan aan de ontwateringseis. Voor dit gebied geldt dat een minimaal maaiveldniveau noodzakelijk is van NAP +6,60 m. In het overige deel van het plangebied is een maaiveldniveau van NAP +6,50 m voldoende.

Aangezien in het plangebied gestreefd wordt naar een gesloten grondbalans liggen de toekomstige maaiveldniveaus in het plangebied tussen NAP +6,60 m en NAP +8,00 m (zie paragraaf 4.2.1). In het gehele plangebied wordt daarmee voldaan aan de ontwateringseis.

HOOFDSTUK 5

Systeemkeuze afvoer hemel- en afvalwater

5.1 OPPERVLAKKEN

De volgende uitgangspunten zijn gehanteerd ten behoeve van de waterhuishoudkundige oppervlakken:

- Uitgeefbaar terrein 90% verhard, waarvan 75% dakoppervlak en 25% terrein oppervlak;
- Weg oppervlakken 100% verhard.
- Wateroppervlakken worden meegerekend als 100% verhard.
- Oppervlakteverdeling afgeleid uit het Stedenbouwkundig Plan Bedrijvenpark A1, versie augustus 2011.
- Het gebied ten oosten van de spoorlijn is niet meegenomen in de waterhuishoudkundige oppervlakken van het bedrijvenpark A1.

Tabel 5.12

Waterhuishoudkundige oppervlakken

Waterhuishoudkundige oppervlakken	West	Oost	Totaal	
	[ha]	[ha]	[ha]	
Bruto oppervlak	55,1	67,3	122,3	100%
Wegen	3,79	3,9	7,69	6,3%
Uitgeefbaar	26,0	34,8	60,8	49,7%
- Dak	17,5	23,5	41,0	
- Terreinverharding	5,8	7,8	13,7	
Totaal oppervlak tunnel		0,5	0,5	0,4%
Retentie			12,4	10,1%
Groen incl. bufferzone, houtwallen			40,9	33,5%

5.2 STELSELKEUZE

Het hemelwater van dakoppervlakken wordt op eigen terrein geïnfiltreerd in de bodem. Na deze buffering van minimaal 7 mm is er sprake van een overloop naar de openbare weg met afvoer naar het verbeterd gescheiden stelsel of rechtstreeks naar het oppervlaktewater.

Het hemelwater van wegen en terreinen voert via een verbeterd gescheiden stelsel af. Daar waar ruimte is voor een bermassage (breedte minimaal 4 m) is afvoer via de bermassage naar het oppervlaktewater toegestaan.

Het afvalwater wordt via een vuilwaterriool afgevoerd naar een gemaal. Het gemaal verpompt naast het afvalwater ook het 1^e vuile hemelwater van de weg- en terreinverhardingen als ook van de tunnelbakconstructie.

In Figuur 5.8 is het complete hemel- en vuilwatersysteem weergegeven.

Figuur 5.8

Schema regenwaterafvoer

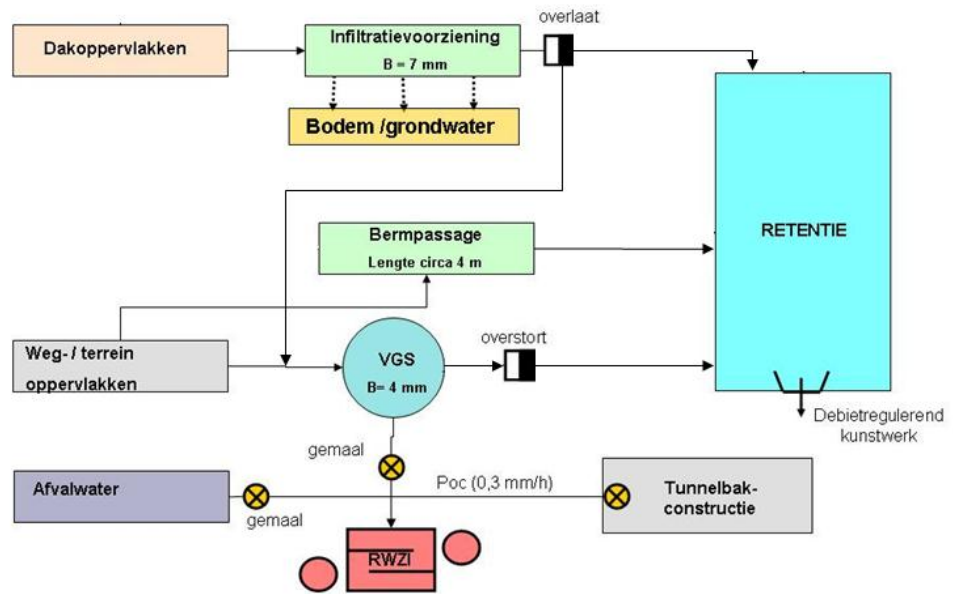

Voor het ontwerp van de hemelwaterafvoer gelden aanvullend de uitgangspunten:

- Hemelwater afkomstig van daken mag infiltreren in de bodem als er overeenkomstig de DUBO-normen is gebouwd.
- Daar waar infiltratie niet mogelijk is mag rechtstreeks worden afgevoerd naar de nabijgelegen retentievoorziening. Wanneer dit niet mogelijk is moet dakwater afvoeren op het vgs-systeem;
- De gemeente draagt zorg voor de aanbiedingspunten van de afvoer van overtollig hemelwater.

5.3

ONTWERP INFILTRATIEVOORZIENINGEN

In een eerder uitgevoerd geohydrologisch onderzoek van Witteveen+Bos is aangegeven dat infiltratie niet overal vanzelfsprekend is. Op basis van de beschikbare geohydrologische gegevens en de toekomstige situatie is eerst een analyse uitgevoerd naar de mogelijkheid om te infiltreren, vervolgens is ingegaan op richtlijnen voor het ontwerp van de voorzieningen.

5.3.1

ONDERZOEK INFILTRATIEMOGELIJKHEDEN

Om de mogelijkheden van infiltratie in het plangebied te bepalen, zijn de Gemiddeld Hoogste Grondwaterstand (GHG), de doorlatendheid, de filterstelling van de peilbuizen en de aanwezigheid van storende lagen bepaald en gecombineerd. Voor de analyse is gebruik gemaakt van de gegevens afkomstig uit het 'Geohydrologisch onderzoek Epse-Noord' van Witteveen+Bos (2003).

Enkele uitgangspunten vooraf aan de analyse naar infiltratiemogelijkheden zijn:

- Storende lagen tot 1,5 m-mv worden doorgegraven en daarom niet als een knelpunt voor het infiltreren beschouwd;
- Wanneer het filter van een peilbuis (gedeeltelijk) in een storende leemlaag is geplaatst, dan is de gemeten doorlatendheid niet-representatief.

- Een doorlatendheid $< 1,2$ m/dag is een knelpunt voor infiltratie.
- Geen infiltratie ter plaatse van de voormalige stortplaats.

De optredende grondwaterstanden in het plangebied gelden niet als een knelpunt voor het goed kunnen infiltreren vanuit een ondergrondse voorziening. Ondanks de aangetroffen variatie in ghg's tussen de bodemkaart, TNO-peilbuizen en GHG-hydromorf is het niveau voldoende laag om ondergrondse voorzieningen te plaatsen. Wel moet worden geaccepteerd dat in natte perioden een infiltratievoorziening al (gedeeltelijk) gevuld is met grondwater, waardoor de berging minder groot is.

Op basis van de gestelde ontwerputgangspunten en de optredende grondwaterstanden is het plangebied grotendeels geschikt voor infiltratie. Hierbij moet in acht worden genomen dat dit geldt in combinatie met lokale doorboring van leemlagen en de ophoging van het plangebied.

Ten zuidoosten van de Pessinkwatergang voldoet een gedeelte van het gebied niet aan de gestelde normen. Tevens voldoet in het noordoosten van het plangebied, nabij de kruising A1-spoorlijn, ook een gedeelte niet aan de normen voor infiltratie.

Figuur 5.9 geeft de niet geschikte locaties weer. In de rood gemarkeerde gebieden is de doorlatendheid van de bodem laag en komen er tot een grotere diepte leemlagen voor waardoor stagnatie van infiltratiewater kan gaan optreden.

Figuur 5.9

Niet geschikte locaties (rood) voor infiltratie

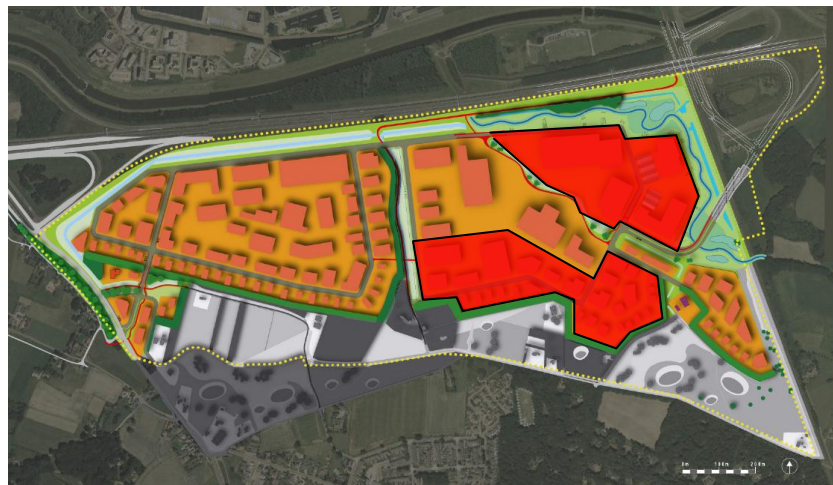

5.3.2

Ontwerprichtlijnen

Aansluitbare oppervlakken

Op de infiltratievoorziening mogen alleen de afvoeren van de daken worden aangesloten. Afvalwater, schroputjes en dergelijke worden op de DWA-leiding aangesloten.

Waarborging infiltratiecapaciteit naar de ondergrond

De infiltratievoorziening moet in de doorlatende ondergrond worden aangelegd. Indien dit niet het geval is zal de bestaande grondslag vervangen moeten worden tot aan de vaste zandlaag door zand of daarmee een verbinding te maken door middel van bijvoorbeeld boorgaten gevuld met grind. Dit kan van perceel tot perceel verschillen. De zandondergrond is goed doorlatend.

Berging infiltratievoorziening

In de infiltratievoorziening moet een berging aanwezig zijn van minimaal 7 mm/m² aangesloten verhard oppervlak (horizontaal gemeten) boven de gemiddeld hoogste grondwaterstand (GHG). Dit geldt ook voor eventuele toekomstige uitbreidingen.

In het oostelijk plangebied is een GHG van NAP +5,4 m tot NAP +5,8 m vastgelegd, gebaseerd op de hydromorfe kenmerken uit het geohydrologisch onderzoek (boringen B14 en F18). Voor het westelijk deel is de GHG gelijk aan NAP +5,12 m, gebaseerd op de waarden afkomstig van TNO-peilbuis 33EP0183.

De GHG is maatgevend voor de minimale berging in de infiltratievoorziening. In Tabel 5.13 is per deelgebied de beschikbare bergingsschijf aangegeven. Hierbij is het uitgangspunt dat bovengrondse bergingsvoorziening worden gerealiseerd. Bij ondergrondse voorziening moet men rekening houden met een benodigde gronddekking waardoor de bergingshoogte afneemt.

Tabel 5.13

Infiltratiehoogte

Locatie	Minimaal perceelsniveau [m NAP]	GHG t.o.v. NAP [m NAP]	Minimale bergende hoogte infiltratievoorziening [m]
West	6,50 + 10 cm	5,80	0,8
Oost	6,80 + 10 cm	5,12	1,8

In tabel 5.14 is indicatief de benodigde berging (7 mm) aangegeven op basis van het aangesloten verharde oppervlak.

Tabel 5.14

Berging infiltratievoorziening

Dakoppervlak m ²	Minimale inhoud (7 mm) m ³
100	0,7
250	1,8
500	3,5
1.000	7,0
1.500	10,5
2.000	14,0
5.000	35,0
10.000	70,0
100.000	700,0

Voor een optimale infiltratie van hemelwater is het advies om het infiltrerend vermogen van de infiltratievoorziening zo groot mogelijk te maken. Dit houdt in dat het wandoppervlak van de infiltratievoorziening zo groot mogelijk moet zijn. Omdat de bodem van infiltratievoorzieningen kunnen dichtslibben, gaan wij ervan uit dat deze niet doorlatend is. Lange smalle voorzieningen hebben een grotere infiltratiecapaciteit dan korte brede voorzieningen. Door bijvoorbeeld de bodem van de infiltratievoorziening onder de GHG aan te leggen wordt weliswaar niet de berging groter maar wel de infiltratiecapaciteit.

In Figuur 5.10 is schematisch het infiltratie principe in een dwarsprofiel weergegeven.

Figuur 5.10

Schematisatie
infiltratievoorziening
ondergronds

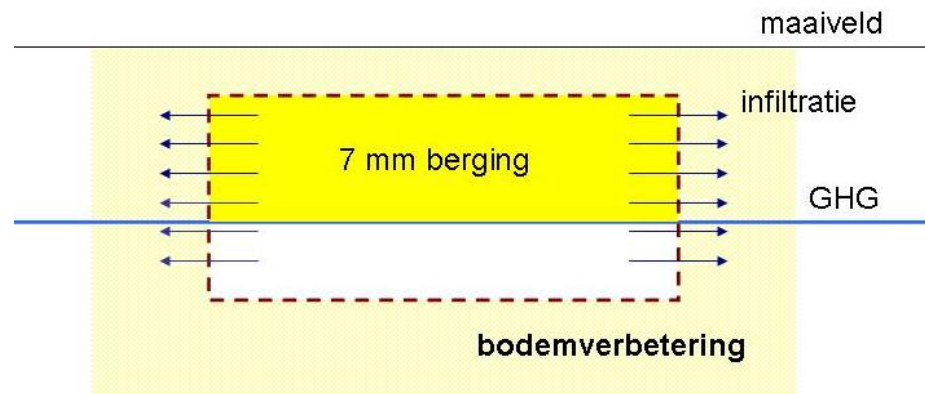

Zand- en bladvang

Voorkomen moet worden dat de infiltratievoorziening voortijdig dichtslibt. Voordat het regenwater de infiltratievoorziening bereikt moet het water een blad- en zandvang zijn gepasseerd die bladeren, takjes, zwerfvuil en zand zoveel mogelijk afvangt.

De bladvang mag in de dakgoot, in de regenpijp of in de grond worden aangebracht, op de voorwaarde dat regelmatig onderhoud mogelijk is. De constructie mag niet verwijderbaar zijn. Geadviseerd wordt de bladvang ter plaatse van de regenpijp aan te brengen net boven het maaiveld. De bladvang dient daarbij als noodoverloop en signaleringssysteem bij het niet goed functioneren (verstopping).

De zandvang moet minimaal bestaan uit een opvangbak waarvan de uitgaande leiding richting de infiltratievoorziening minstens 0,4 m hoger ligt dan de bodem van de opvangbak.

Overstortvoorziening

De bergingsvoorziening kan het wateraanbod theoretisch éénmaal per half jaar niet verwerken. Een overlaatvoorziening moet een goede afvoer van het overtollig hemelwater waarborgen. De overloop kan bovengronds via het terrein plaatsvinden met afvoer naar de kolken aangesloten op het vgs-systeem of via een aparte leiding rechtstreeks afvoeren naar een retentiezone.

Materiaalgebruik

Voor de infiltratievoorziening zijn alleen materialen toe te passen die niet uitloogbaar en/of afbreekbaar zijn. De levensduur moet minimaal 40 jaar bedragen.

Sterkte van de voorziening

Wordt de bebouwing aangelegd op een plaats die na het aanbrengen niet meer belast wordt door (bouw)verkeer en/of geparkeerd voertuigen, dan is hier geen nadere eis aan gesteld dan dat de voorziening niet onder de gronddruk mag bezwijken.

Vindt er wel een belasting plaats, of is de verwachting dat er belasting plaats zal gaan vinden, dan moet de voorziening een druk van minimaal $0,05 \text{ N/mm}^2$ kunnen weerstaan. Dit komt overeen met een wiellast van 1000 kg.

Filterdoek

Indien nodig moet, om inloop van zand en/of dichtslibbing van buitenaf te voorkomen, de infiltratievoorziening omhuld worden met een filterdoek. Dit doek dient minimaal over een waterdoorlatendheid van $10 \text{ m}^2/\text{s}$ (NEN 5167) te beschikken. De O-90 waarden (NEN 5168) van het doek moet 180 tot 400 μm bedragen.

Contactvlak voorziening met omliggende grond

De infiltratievoorziening moet minimaal $0,01 \text{ m}^2$ aan doorlaat openingen per m^2 aangesloten verhard bezitten. Alleen de verticale vlakken van de infiltratievoorziening mogen in deze berekening meegenomen worden. De bodem en bovenkant van de voorziening worden als waterdicht beschouwd.

De doorlaatopeningen moeten gedurende de gehele levensduur beschikbaar zijn en mogen dus niet dichtslibben. Het filterdoek om de voorziening is niet als doorlaatremmend beschouwd. Dat wil zeggen dat het doek een doorlatendheid heeft van 100%.

Aanvulzand

Rondom de voorziening dient zand aanwezig te zijn dat voldoet aan de eisen van draineerzand, zoals vermeld in artikel 22.06.02 van de Standaard RAW-Bepalingen 2000. Indien dit zand niet aanwezig is, dient rondom de voorziening, met uitzondering van de bovenzijde, minimaal 0,30 m zand aangebracht te worden.

Ledigingstijd

De voorziening moet binnen 24 uur na het einde van de regenbui volledig gelegeerd zijn. Een voorziening die conform de vermelde richtlijnen is ontworpen zal aan deze eis voldoen.

Ontluchting

Eventueel ingesloten lucht moet via een ontluchtingsconstructie de voorziening kunnen verlaten.

Inspectieopening

De voorziening moet voorzien zijn van minstens één inspectieopening aan de bovenzijde van de voorziening. Opgemerkt wordt dat de inspectieopening tevens als ontluchtingskanaal kan worden gebruikt. Als een gietijzeren afdekking wordt gebruikt moet op de deksel de tekst regenwater c.q. hemelwater staan.

Tijdstip aanleg voorziening

Na aanleg moet de voorziening worden beschermd tegen het overrijden door shovels, (vracht)-auto's, kranen en dergelijke en het dichtrijden van de omliggende grond en het dichtslibben als gevolg van ondermeer zand en licht bouwafval. Wordt de voorziening in de kruipruimte aangelegd dan gelden er géén eisen met betrekking tot tijdstip van aanleg.

Onderhoud

De verplichting voor het onderhoud ligt bij de eigenaar van het bedrijf waar de voorziening is gelegen. De gemeente heeft het recht om de infiltratievoorziening, indien gewenst te (laten) inspecteren. Daarvoor dient de infiltratievoorziening alsmede de zand- en bladvang bereikbaar te zijn. De eigenaar van de voorziening dient de door de gemeente aangegeven maatregelen, voor zover sprake is van achterstallig onderhoud dan wel een oneigenlijk gebruik van de voorziening, op eigen kosten uit te (laten) voeren.

5.4 HEMELWATERRIOLERING (VGS)

Het afstromende hemelwater wordt binnen het plangebied afgevoerd door middel van 2 aparte bemalingsgebieden (oost en west).

Alvorens de hydraulische afvoercapaciteit te kunnen berekenen is met het inloopmodel het gemiddelde regenwataeraanbod per put bepaald aan de hand van Thyssen-polygonen, waarna vervolgens de berekening is uitgevoerd. Hierbij is onderscheid gemaakt tussen de afvoer vanaf dak-, weg- en terreinverharding.

Uit de afvoerberekening met neerslaggebeurtenis 08 uit de Leidraad blijkt dat de diameters van het regenwaterriool variëren van Ø300 tot Ø900 mm.

5.4.1 UITGANGSPUNTEN

Voor het ontwerp van het leidingensysteem (vgs) zijn de volgende uitgangspunten gehanteerd:

- De berekening voor de hydraulische afvoercapaciteit wordt via een ééndimensionaal stromingsmodel (Infoworks) uitgevoerd;
- Hydraulische afvoercapaciteit van buizen is gebaseerd op bui 08 uit de Leidraad riolering met een maximale piek van 110 l/s.ha;
- Pompoverticiteit van het vgs: 0,3 mm/h;
- Benodigde berging in het rwa-riool bedraagt 4mm;
- Minimale gronddekking: 1,0 m;
- Maximale putafstand: 80 m;
- Minimale diameter riolen: beton ø 300 mm;
- De minimale gronddekking tussen kruisende riolen bedraagt minimaal 0,20 m;
- Toe te passen leidingverhang: 1:500 (2‰);
- Streven naar zo min mogelijk kruisingsputten;
- Overstort naar oppervlaktewater (retentievoorziening).

5.4.2 ONTWERP HEMELWATERRIOLERING

Overstorten

Het regenwaterriool is ontworpen met in totaal 9 overstorten lozend op de retentievoorzieningen. De drempelhoogten van de overstorten zijn ontworpen op NAP +5,60 m, waardoor net geen water op straat is berekend bij een neerslaggebeurtenis Bui08 uit de Leidraad. De breedte van de overstortdrempels is berekend op 1,5 tot 4,0 m. Omdat het waterpeil in de retentie hoger kan zijn dan NAP +5,6 m adviseren wij alle overstorten te voorzien van een terugslagklep.

Onderdrempelberging

Het streven bij het toepassen van verbeterd gescheiden stelsels is een onderdrempelberging van 4 mm. Deze norm is gebaseerd op de werking van het zogenaamde first flush systeem. Een berging < 4mm veroorzaakt mogelijk een te hoge vuillast op het oppervlaktewater doordat de overstorten te vroeg werken. Een berging > 4mm veroorzaakt daar en tegen een onnodige afvoer van schoon regenwater naar de afvalwaterzuiveringinstallatie (AWZI).

De onderdrempelberging verkregen op basis van het hydraulisch rioolontwerp bedraagt 1400 m³. Vulling van het stelsel gebeurt door afstromend weg- en terreinwater maar ook deels door dakwater.

In veel gevallen zal het dakwater door een infiltratievoorziening (7mm) worden opgevangen. Dit dakwater zal geen bijdrage leveren bij de vulling van het verbeterd gescheiden stelsel en kan daarmee de werking van het first flush systeem niet beïnvloeden.

Op basis van de analyse, opgenomen in paragraaf 5.3.1, is als uitgangspunt aangenomen dat niet meer dan 30% van de percelen het dakwater rechtstreeks afvoert op het verbeterd gescheiden stelsel, dus zonder tussenkomst van een infiltratievoorziening.

In tabel 5.15 is de berging weergegeven in mm's en uitgesplitst naar het oostelijk en westelijk deelgebied. De berging blijkt nagenoeg gelijk aan de norm van 4 mm.

Tabel 5.15

Onderdrempelberging inclusief 30% van het dakoppervlak

	Onderdrempel berging [m ³]	Verharding [ha]	Berging [mm]
Oost	824	18,7	4,4
West	576	14,9	3,9
Totaal	1400	33,6	4,2

Pompoevercapaciteit

In overleg met het waterschap Rijn en IJssel is besloten een pompoevercapaciteit (poc) van 0,3 mm/h te hanteren op basis van het aangesloten weg- en terreinoppervlak. Het aangesloten dakoppervlak is buiten beschouwing gelaten. De totale poc is berekend op 64 m³/h.

In Tabel 5.16 is de onderverdeling per bemalingsgebied weergegeven.

Tabel 5.16

Pompoevercapaciteit (afgerond)

	Weg [ha]	Poc [mm/h]	Poc [m ³ /h]
Oost	11,71	0,3	35,13
West	9,61	0,3	28,83
Totaal		0,3	63,96

5.5

HEMELWATERAFVOER OOSTELIJKE ONTSLUITING

Door aanleg van het bedrijventerrein A1 wordt de oostelijke ontsluiting op de tunnel gewijzigd. Het gaat hierom de afrit van de Rijksweg A1 (Afrif Deventer-Oost) naar de Siemelinksweg tot aan het viaduct van de Rijksweg A1. In overleg met de gemeente Deventer en Waterschap Rijn en IJssel zijn principe afspraken gemaakt hoe om te gaan met de hemelwaterafvoer in de toekomstige situatie.

De kwaliteit van het afstromende hemelwater wordt gezien de omvang van de verkeersintensiteit onvoldoende schoon geacht om rechtstreekse afvoer naar het oppervlakte water toe te staan.

Het vuile afstromende hemelwater zal door middel van een voorzuivering afgevoerd worden op het oppervlaktewater van Waterschap Rijn en IJssel.

De volgende afspraken zijn in het kader van de watertoets gemaakt:

- Gestreefd wordt naar een duurzaam watersysteem, waarbij het hemelwater zoveel mogelijk gefilterd afgevoerd wordt naar het oppervlaktewatersysteem (retentie/Dortherbeek).

- De hemelwaterafvoer van het kruispunt wordt gerealiseerd door middel van een verbeterd gescheiden stelsel. Het rioolgemeal mag niet gecombineerd worden met de hemelwater afvoer van de tunnelbakconstructie. Het oppervlak van het kruispunt bedraagt ongeveer 0,6 ha. Dit betekent een pompovercapaciteit van 1,8 m³/h.
- Rechtstanden zoveel mogelijk in de berm laten stromen naar een bodempassage met minimaal 7 mm berging, waarna het kan overstorten naar het oppervlakte water. Zo mogelijk koppelen met de bestaande spoorlood.
- Voor de tunnel dient een rooster aangelegd te worden zodat de tunnel niet extra hydraulisch wordt belast.
- Als gevolg van het nieuwe kruispunt zal mogelijk het huidige oppervlaktewatersysteem verlegd moeten worden.
- Te dempen oppervlaktewater wordt gecompenseerd.

Omdat de exacte detaillering van de oostelijke ontsluiting nog niet bekend is adviseren wij in de vervolg fasen goede afstemming te hebben met Rijkswaterstaat.

5.5.1

TOENAME VERHARD OPPERVLAK

In de toekomstige situatie neemt het verhard oppervlak ongeveer toe met 0,35 ha.

In de Figuur 5.11 is de huidige en toekomstige situatie weergegeven. De toename van het verhard oppervlak dient in de toekomstige situatie gecompenseerd te worden. Berekend is dat door de deze toename circa 0,35 ha x 10 x 100 = 350 m³ extra berging nodig is. Deze berging is opgenomen in de retentievoorziening, gelegen in de oksel van de afrit A1.

Figuur 5.11

Oostelijke ontsluiting



5.5.2

WIJZIGING BESTAANDE WATERHUISHOUDING

Door de nieuwe ontsluiting verandert de bestaande waterhuishouding.

In de onderstaande Figuur 5.12 is ingeschat hoeveel wateroppervlak door de aanleg van de nieuwe ontsluiting gedempt moet worden. Dit oppervlak dient in de toekomstige situatie gecompenseerd te worden. Dit wateroppervlak bedraagt ongeveer 0,37 ha gemeten op de insteek van de watergangen.

Omdat de oostelijke ontsluiting in zuidelijke richting opschuift ontstaat er in de oksel van de afrit voldoende ruimte om de bestaande watergangen/retentie te vergroten.

Figuur 5.12

Te dempen watergangen

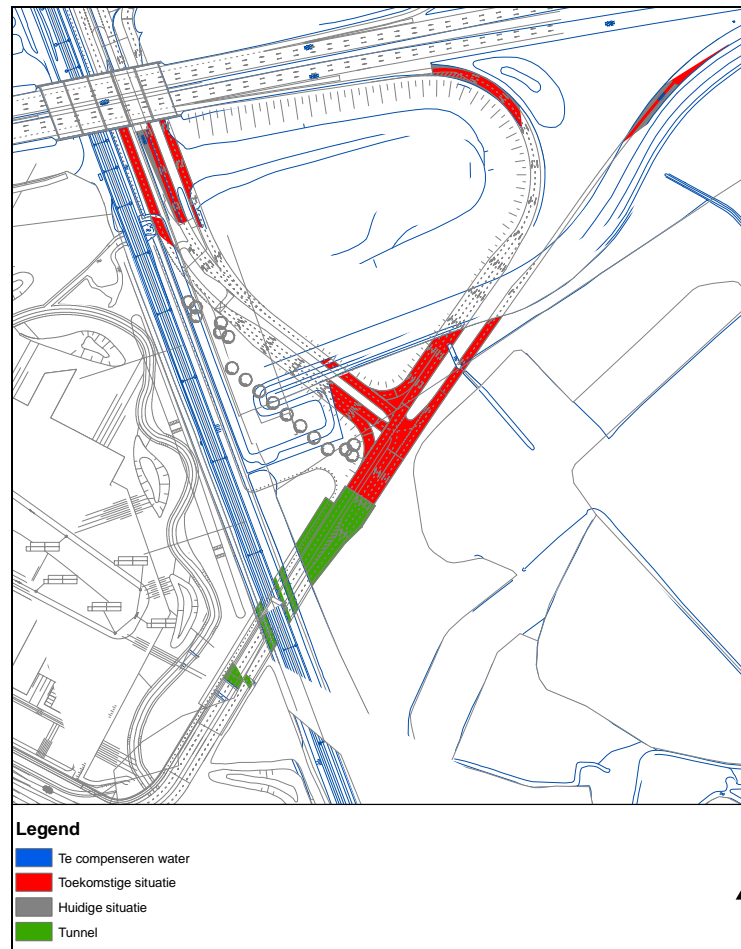

5.6

HEMELWATERAFVOER TUNNELBAKCONSTRUCTIE

In deze paragraaf zijn de hydraulische uitgangspunten, berekeningen en (voorkeurs)alternatieven van de hemelwaterafvoer van de tunnelbakconstructie ter plaatse van de oostelijke ontsluiting van het Bedrijvenpark A1 beschreven.

Om een goed hydraulisch en economisch ontwerp van de hemelwaterafvoer uit de tunnelbak te kunnen maken zal de afvoer van de tunnelbak (pomp) afgestemd moeten worden op de benodigde berging in de bergingskelder; de zogeheten bergings/afvoerrelatie.

5.6.1 UITGANGSPUNTEN

Voor de bergings-/afvoerrelatie van de tunnelbak zijn de onderstaande hydraulische uitgangspunten aangehouden:

- Afvoerend verhard oppervlak: 5.415 m².
- Als maatgevende neerslaggebeurtenis wordt de regenduurlijnen van dr. C. Braak gehanteerd met een overschrijdingsfrequentie van 1x per 250 jaar.
- De pompinstallatie moet de bergingskelder binnen 12 uur kunnen leegpompen.
- Er kan geen grondwater de tunnelbak in stromen.
- In de tunnelbak moet een minimale calamiteitenberging aanwezig zijn van 2x 30 m³ voor explosiegevaarlijke vloeistoffen.
- In het geval van een calamiteit worden de pompinstallaties van de tunnel automatisch afgesloten.

5.6.2 BEREKENING BERGINGS/AFVOER RELATIE

In grafiek 5.1 is op basis van de uitgangspunten, de bergings-/afvoerrelatie berekend.

Grafiek 5.1

Bergings-/afvoerrelatie T=250

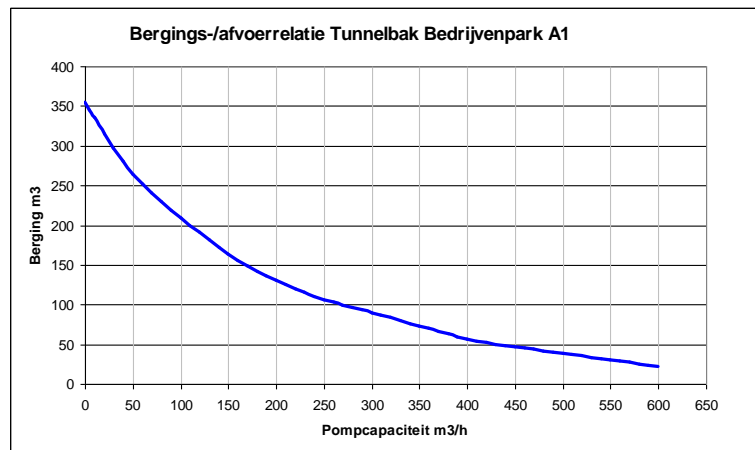

VOORBEELD: Bij een pompcapaciteit van 250 m³/h is een minimale bergingskelder nodig van 106 m³. Naarmate de grafiek flauwer wordt zal een toenemende pompcapaciteit voor minder bergingsreductie zorgen. De optimale berging/afvoerrelatie is mede afhankelijk van het financiële plaatje van de tunnel.

5.6.3 ALTERNATIEVEN VOOR HET HYDRAULISCH ONTWERP VAN DE TUNNELBAK

In dit hoofdstuk zijn een drietal alternatieven gepresenteerd ten aanzien van het hydraulisch functioneren van de tunnelbak. Per alternatief zijn de essentiële voor- en nadelen aangegeven.

Alternatief 1: Al het afstromende hemelwater verpompen naar de RWZI

In dit alternatief is de maximale pompcapaciteit beperkt tot 50,2 m³/h. Dit betekent dat er een bergingskelder van ongeveer 264 m³ aangelegd moet worden. In grafiek 1 is deze bergings-/afvoerrelatie af te lezen.

Voordelen

- De tunnelbakconstructie is volledig gescheiden van het watersysteem van het bedrijvenpark A1.

Nadelen

- De zuivering wordt belast met al het afstromende hemelwater uit de tunnelbak.
- De bergingskelder wordt maximaal gedimensioneerd. Dit heeft een groter effect op grondwaterstromingen.
- Dure oplossing vanwege een relatief grote bergingskelder.

Alternatief 2: De first-flush afvoeren naar de zuivering, de overige afvoer naar de retentievoorziening pompen.

In dit alternatief wordt alleen de first-flush naar de zuivering afgevoerd. Voorgesteld wordt een pompovercapaciteit aan te houden van 0,5 m³/h. Dit komt neer op een pompcapaciteit van 2,7 m³/h. De overige afvoer kan rechtstreeks naar de retentievoorziening plaatsvinden. Hiervoor dient een goede bergings/afvoerrelatie bepaald worden.

Voordelen

- De zuivering wordt minder met hemelwater belast.
- Door de overige afvoer naar de retentie af te voeren kan de tunnelbak kleiner gedimensioneerd worden door een grotere pomp te installeren.
- Financieel aantrekkelijker dan alternatief 1 en 3.

Nadelen

- De retentievoorziening moet nu ook water vanuit de tunnelbak bergen.

Alternatief 3: De first-flush door een zuiveringstrap leiden, de overige afvoer naar de retentievoorziening pompen.

In dit derde alternatief wordt de first-flush door een zuiveringstrap geleid. Hierbij valt te denken aan een zandvanger in combinatie met een olie/vet afscheider en/of een lamellenafscheider. Voorgesteld wordt een pompovercapaciteit te bepalen waarbij een hoog zuiveringsrendement wordt gehaald. Dit komt net als alternatief 2 ongeveer neer op een pompcapaciteit van circa 5 tot 10 m³/h.

De overige afvoer kan rechtstreeks naar de retentievoorziening plaatsvinden. Hiervoor dient een goede bergings/afvoerrelatie bepaald worden.

Voordelen

- De zuivering wordt niet met hemelwater vanuit de tunnel belast.
- Door de afvoer naar de retentie af te voeren kan de tunnelbak kleiner gedimensioneerd worden door een grotere pomp te installeren.
- De zuiveringsvoorziening kan goed afgestemd worden op de kwaliteit van het afstromende hemelwater uit de tunnel.
- Mogelijk goedkoper dan variant 1.

Nadelen

- De retentievoorziening moet water vanuit de tunnelbak kunnen bergen.
- Extra beheer en onderhoud voor de zuiveringstrap.

Afstemming met Waterschap Rijn en IJssel

In overleg tussen de gemeente Deventer en het Waterschap Rijn en IJssel is alternatief 2 vastgelegd "De first-flush afvoeren naar de zuivering en de overige afvoer rechtstreeks naar de retentievoorziening pompen".

5.7 AFVALWATER (DWA-STELSEL)

De droogweerafvoer (dwa) die binnen het plangebied vrijkomt wordt door middel van 2 bemalingsgebieden afgevoerd naar twee rioolgemalen die in het plangebied zijn geprojecteerd. Het voordeel hiervan is dat de diepteligging van de riolering en gemalen beperkt blijft en in de uitvoeringsfase de onttrekking van grondwater minder is. De diepteligging van het dwa-stelsel is zo ontworpen dat kruisingsputten zo goed als overbodig zijn. In oostelijk deelgebied is één kruisingsput vereist ter plaatse van een duiker. De gemalen voeren het afvalwater via een gezamenlijke persleiding af naar de AWZI. Op de tekeningen in bijlage 11 is het ontwerp van de droogweerafvoer weergegeven.

5.7.1 UITGANGSPUNTEN

Voor het ontwerp van de dwa-riolering zijn de onderstaande uitgangspunten gehanteerd:

- DWA aanbieden aan de voorzijde van de woningen/kantoren en bedrijven.
- Droogweerafvoer voor bedrijventerreinen: 0,3 m³/h.ha bruto oppervlak.
- Minimale gronddekking: 1,0 m.
- Maximale putafstand: 80 m.
- Minimale diameter riolen: PP ø 315 mm.
- Maximale vulling: 50% bij piekdebiet.
- Toe te passen leidingverhang (indien mogelijk):
 - eerste 150 m 1:250 (4‰), minimaal (1:300);
 - daarna 100 m 1:330 (3‰), minimaal (1:500);
 - overige 1:500 (2‰), minimaal (1:500);
- Minimale uitwendige afstand tussen kruisende riolen en duikers: 0,20 m;
- Het dwa-riool krijgt een noodoverlaat, deze is gesitueerd in het rioolgemaal.

5.7.2 AFVALWATERHOEVEELHEDEN

De droogweerafvoer is berekend op basis van 0,3 m³/bruto ha. De totale afvalwaterproductie is berekend op 36,7 m³/h. In Tabel 5.17 is de dwa-verdeling voor het oostelijke en westelijke bemalingsgebied weergegeven.

Tabel 5.17

Droogweerafvoer

Locatie	Bruto oppervlak [ha]	Dwa-productie [m ³ /h]
Oost	67,29	20,19
West	55,05	16,52
Totaal	122,34	36,71

5.8 RIOOLGEMAAL EN PERSLEIDING

5.8.1 UITGANGSPUNTEN

Voor het ontwerp van het gemaal en persleiding t.b.v. het verbeterd gescheiden stelsel en afvalwaterstelsel worden de volgende uitgangspunten gehanteerd:

- Het afvalwaterstelsel wordt voorzien van een gemaal met een persleiding.
- Het gemaal + persleiding voeren het afvalwater af naar het Waterschapsgemaal Gorssel, waarna het uiteindelijk wordt verpompt naar de RWZI Zutphen.
- Pompoevercapaciteit (poc) van het vgs: 0,3 mm/h.
- Droogweerafvoer voor bedrijventerreinen: 0,3 m³/h.ha bruto oppervlak.

- Een goed te bereiken Waterschapsgemaal (Bedrijvenpark A1), 1 aanbiedingspunt.
- Mogelijke extra gemalen prikken in de pompkelder van het Waterschapsgemaal Bedrijvenpark A1.

5.8.2

BEREKENING CAPACITEIT RIOOLGEMAAL

De totaal benodigde gemaalcapaciteit is berekend op basis van 2 typen afvoer:

- Droogweerafvoer, te weten 36,7 m³/h (zie paragraaf 5.7.2.)
- Pompoevercapaciteit te weten:
 - plangebied 64,0 m³/h (paragraaf 5.4)
 - Oostelijke ontsluiting 1,8 m³/h (paragraaf 5.5)
 - Tunnelbakconstructie 2,7 m³/h (paragraaf 5.6)

De totale benodigde gemaalcapaciteit bedraagt 105,2 m³/h.

In 2008 is een gemaalcapaciteit van 102,5 m³/h berekend en is uitgegaan van een beschikbare te behouden capaciteit van 150 m³/h. Het waterschap Rijn en IJssel heeft aangegeven (mail 21 maart 2011) dat de maximale capaciteit van het rioolgemaal gelijk moet zijn aan de berekende capaciteit. De huidige beschikbare capaciteit van 150 m³/h wordt daarmee teruggeschroefd naar 105,2 m³/h.

In de tabel 5.18 zijn de berekeningen voor de gemaalcapaciteit nader uitgewerkt.

Tabel 5.18

Berekening benodigde pompcapaciteit

		Totaal		west	oost
DWA	Bruto oppervlak	122,34	ha	55,05	67,29
	Dwa-belasting	0,3	m ³ /h.ha	0,3	0,3
	Afvoerhoeveelheid	36,7	m ³ /h	16,5	20,2
VGS	Wegen	7,6	ha	3,8	3,9
	Uitgeefbaar	60,8	ha	26,0	34,8
	Dak	41,0	ha	17,5	23,5
	Terreinverharding	13,7	ha	5,8	7,8
	Totaal op VGS	62,3	ha	27,2	35,2
	POC 0,3 mm/h (excl. dak)	64,0	m ³ /h	28,8	35,1
Tunnel	Totaal oppervlak tunnel	0,54	ha		0,54
	POC 0,5 mm/h	2,7	m ³ /h		2,7
Oostelijke ontsluiting	Totaal oppervlak tunnel	0,60	ha		0,60
	POC 0,3 mm/h	1,8	m ³ /h		1,8
Samenvattend	DWA-totaal	36,7	m ³ /h	16,5	20,2
	Poc-totaal	66,1	m ³ /h	28,8	35,1
	Tunnel	2,7	m ³ /h		2,7
	Oost ontsluiting	1,8	m ³ /h		1,8
	Gemaalcapaciteit	105,2	m ³ /h	45,4	59,8

In het rioolgemaal is een noodoverlaat aanwezig van het dwa-ontvangstkelder naar de VGS ontvangstkelder. Het is niet toegestaan dat hemelwater vanuit het VGS naar DWA-stelsel stroomt. Dit kan voorkomen worden door een terugslagklep in het rioolgemaal aan te brengen.

5.8.3

Pompopstelling

De rioolgemaal worden uitgevoerd met 2 pompkelders, onderverdeeld in een dwa- en rwa-kelder om zo altijd het afvalwater en het hemelwater gescheiden te houden.

Geadviseerd wordt om in het dwa-compartment twee pompen te installeren die elkaars reserve zijn. Voor de pompovercapaciteit is een enkele pomp voldoende.

De berging in het gemaal is bepaald op basis van het uitgangspunt dat de pomp 6x per uur mag aanslaan. Het rioolgemaal west moet worden voorzien van een signaleringssysteem conform de specificaties van de gemeente Deventer. Het rioolgemaal oost komt in beheer van het waterschap Rijn en IJssel en moet voldoen aan de specificaties van dit Waterschap. De gemalen worden gestuurd door middel van niveauregeling. De exacte leidingdiameters van de persleidingen zullen in een samenloopberekening van pompen moeten worden bepaald. De ligging van de persleiding is weergegeven op de rioleringstekeningen.

5.9

RETENTIE

In onderstaande paragrafen zijn de uitgangspunten en het ontwerp van de retentievoorziening weergegeven.

5.9.1

UITGANGSPUNTEN

Voor het ontwerp van de retentievoorziening is uitgegaan van de volgende uitgangspunten:

- Maximale peilstijging voor retentie in open watersysteem is 0,6 m voor een neerslaggebeurtenis van 40 mm (op basis van het aangesloten verhard oppervlak).
- In de berekening is geen rekening gehouden met de afvoer (pompovercapaciteit) vanuit het VGS en de landelijke afvoer (debietregulerend kunstwerk);
- De minimale drooglegging, geconformeerd aan de eisen van Waterschap Rijn en IJssel bedraagt 1,40 m;
- De kruising van de retentievoorziening met wegen wordt gerealiseerd door middel van duikers of bruggen;
- Uitgeefbaar terrein 90% verhard, waarvan 75% dakoppervlak en 25% terrein oppervlak;
- Berging in rioolstelsel 4 mm en berging in infiltratievoorziening op eigen terrein 7 mm;
- Rustwaterpeil: NAP +5,00 m.

5.9.2

RETENTIEBEREKENING

In tabel 5.19 en 5.20 zijn de retentieberekeningen weergegeven op basis van de uitgangspunten in paragraaf 5.9.1.

Tabel 5.19

Iteratieve retentieberkening,
T=10 situatie

Retentieberkening Bedrijvenpark A1				T=10				
uitgeefbaar terrein		60,8 ha						
dak		41,0 ha		75% van 90% uitgeefbaar				
weg		13,7 ha		25% van 90% uitgeefbaar				
openbaar								
weg		7,6 ha		100% verhard				
Totaal	Fv	neerslag	riool	opstraat	netto	Benodigd Volume	Beschikbaar volume	Peilstijging
	ha	mm	mm	mm	mm	m3	NAP+ 5.00-5.60	m
daken	41,0	40	7	0	33	13535		
wegen	21,3	40	4	0	36	7675		
tunnel	0,5	40	0	0	40	217		
retentie	12,4	40	0	0	40	4941		
Totaal	75,2					26368	28539	0,55

De omvang van de retentie is berekend op 26.368 m³. Hierbij is de neerslag op de retentievoorziening (inclusief taluds) meegenomen. De maximale peilstijging bedraagt dan 0,55 m. Dit is kleiner dan de maximaal toegestane peilstijging. De retentievoorziening is daarmee voldoende groot.

Aanvullend geldt dat voor een T=100 situatie geldt dat geen inundatie van het maaiveld mag optreden. Ook voor deze situatie is een retentieberekening uitgevoerd.

Tabel 5.20

Retentieberekening,
T=100 situatie

Retentieberekening Bedrijvenpark A1				T=100					
uitgeefbaar terrein	60,8	ha							
dak	41,0	ha				75% van 90% uitgeefbaar			
weg	13,7	ha				25% van 90% uitgeefbaar			
openbaar									
weg	7,6	ha				100% verhard			
Totaal	Fv	neerslag	riool	opstra	at	netto	Benodigd Volume	Beschikbaar volume	
	ha	mm	mm	mm	mm	mm	m ³	NAP+ 5.00-6.50	
daken	41,0	100	7	0	93		38144	peilstijging	
wegen	21,3	100	4	0	96		20467	m	
tunnel	0,5	100	0	0	100		542		
retentie	12,4	100	0	0	100		12353		
Totaal	75,2						71505	141472	
								0,76	

De omvang van de retentie voor een T=100 situatie is berekend op 71.505 m³. Hierbij is de neerslag op de retentievoorziening (inclusief insteek) meegenomen. De peilstijging is gelijk aan 0,76 m, terwijl de maximale peilstijging in deze situatie 1,50 m mag bedragen. De retentievoorziening is daarmee ruim voldoende gedimensioneerd.

5.9.3

ONTWERP RETENTIEVOORZIENING

Vanuit stedenbouwkundig, landschappelijk, waterhuishoudkundig en beheerstechnisch oogpunt zijn de dwarsprofielen bepaald van de retentievoorziening.

De inrichting van het water (retentie) is van grote invloed op de waterkwaliteit. Door de aanleg van natuurvriendelijke oevers kan er een natuurlijker watersysteem ontstaan.

De aanwezige planten hebben een positief effect op de waterkwaliteit. Ook de aanwezigheid van water met een grotere diepte (>1,0 m) kan de waterkwaliteit positief beïnvloeden (denk aan opbarst gevaar).

Door deze grotere diepte worden temperatuurschommelingen beperkt en wordt het water niet zo snel warm waardoor algen minder snel groeien. Bij het ontwerp van de dwarsprofielen is hiermee rekening gehouden.

Het hydraulisch functioneren van het watervoerende deel van de retentievoorzieningen is in oppervlaktewatermodel WindufLOW 3.7 berekend. Het oppervlaktewaterstelsel is geschematiseerd en hydraulisch doorgerekend met de uitstroom- en overstortdebieten berekend met geschematiseerde rioleringsbakjes conform de kenmerken van het vgs zoals berekend in het rioleringsmodel Infoworks.

In deze situatie wordt een tijdelijke maximale afvoer door de duikers berekend. Om de diameters van de duikers en de verdeling van het water binnen de retentievoorziening goed te kunnen bepalen zijn de onderstaande ontwerpcriteria gehanteerd:

- De maximale stroomsnelheid door de duikers moet gelijk of kleiner zijn dan 1,0 m/s;
- De maximale opstuwing over de duikers mag maximaal 0,10 m zijn;

- Weerstand van de duikers $70 \text{ m}^{1/3}/\text{s}$;
- Weerstand van de dwarsprofielen $25 \text{ m}^{1/3}/\text{s}$;
- Minimale diameter van de duiker: rond 500 mm;
- Duikers worden op de bodem van de retentievoorziening aangelegd (NAP +4,00 m).

In figuur 5.13 is de duflowschematisatie weergegeven.

In de watervoerende retentievoorziening zijn 10 duikers vereist. Naast de watervoerende retentie zijn in het plangebied overloopgebieden aanwezig. Het overloopgebied nabij de Pessinkwatergang heeft een vrije verbinding met de watergang. De overloopgebieden, Olthofkavel en de poelen, staan via een bermsloot langs de Dortherweg met 5 duikers in verbinding met de watervoerende retentievoorziening.

Om er voor te zorgen dat deze gebieden niet direct bij neerslag onder water lopen hebben de verbindende greppels langs de Dortherweg een bodempeil van circa NAP +5,50 m. Vervolgens is er een overloop op circa 5,60 m +NAP naar de retentie Olthofkavel en ligt de overloop naar de poelen pas op 6,30 m+ NAP.

Figuur 5.13

Duflow schematisatie

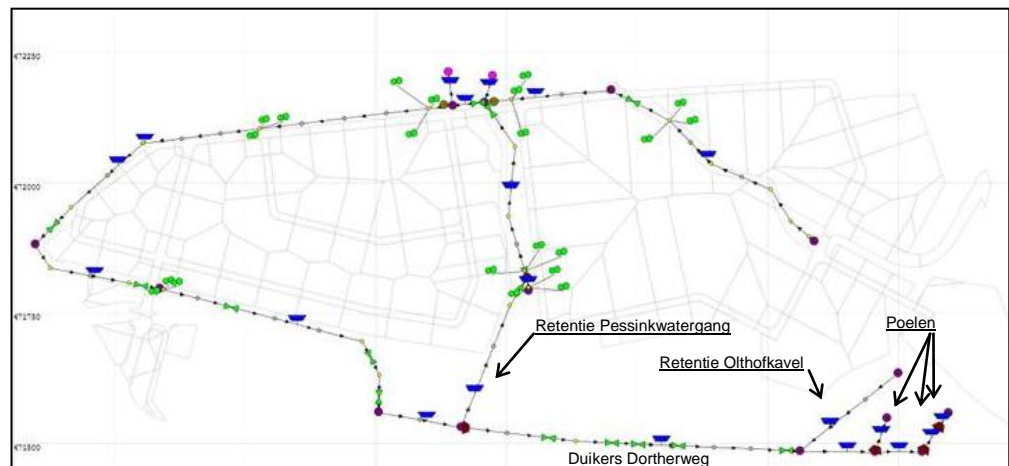

Op de overzichtstekeningen (bijlage 11) zijn de watergangen en duikers aangegeven. In figuur 5.14 is de ligging en afmeting per duiker weergegeven. Uitgaande van de maatgevende neerslaggebeurtenis voor de riolering is geen opstuwung in de duikers berekend.

Figuur 5.14

Locaties duikers

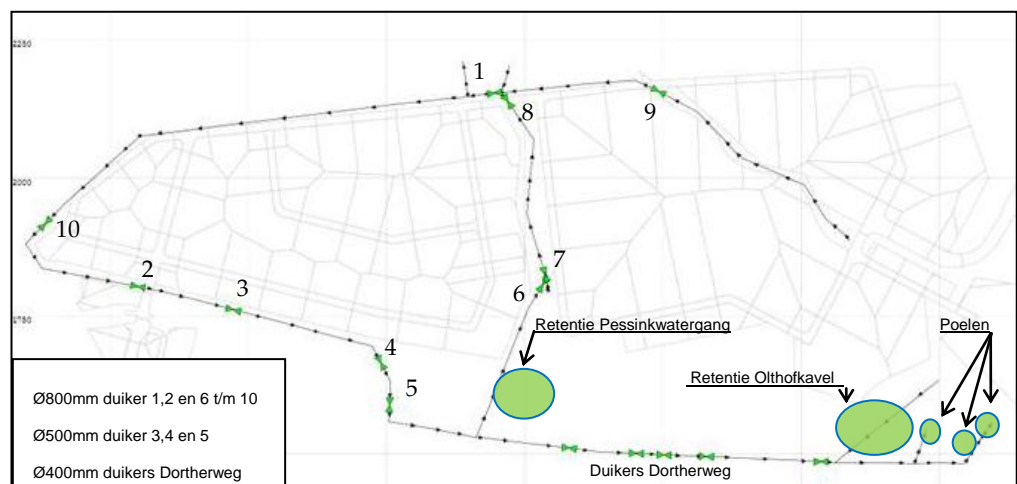

5.9.4 DEBIETGEREGULERENDE AFVOER

Om overtollig water uit het plangebied af te voeren zijn debietregulerende kunstwerken nodig (overlaat en pomp). De werking van de debiet gereguleerde afvoer is beschreven in hoofdstuk 3.3.

5.10 BLUSWATERVOORZIENING

5.10.1 ACHTERGROND

Binnen het waterhuishoudkundig ontwerp moet rekening gehouden worden dat op 2 locaties voorzieningen aanwezig moeten zijn om snel bluswaterpompen te kunnen installeren. De brandweer heeft hiervoor twee locaties aangewezen.

De eerste locatie is in de omgeving van de duiker in de Dortherbeek onder Rijksweg A1. De tweede is bovenstrooms van de toekomstige brug over de Dortherbeek van de Oostelijke ontsluiting.

In overleg met de Brandweer Deventer wordt bij het ontwerp van de bluswatervoorzieningen rekening gehouden met de volgende uitgangspunten:

- Primaire bluswatervoorziening: Deze voorziening betreft het drinkwaterleidingnetwerk inclusief brandkranen/putten van een waterleidingbedrijf.
- Secundaire bluswatervoorziening: Binnen het Bedrijvenpark A1 wordt geen rekening gehouden met een secundaire bluswatervoorziening (grijswater en grondwaterputten).
- Tertiaire bluswatervoorziening: Dit is het aanwezige open water (retentie) binnen het plangebied.
- Tijdens de wateronttrekking moet er minimaal 1,0 meter waterkolom aanwezig zijn in de retentievijver. De onttrekkingscapaciteit bedraagt minimaal 10 m³/min gedurende maximaal 8,0 uur. Dit is gebaseerd op 2 pompen van 5 m³/min.
- De minimale inhoud boven 1,0 meter waterkolom moet minimaal 4800 m³ bedragen.
- Het waterpeil in de retentievoorzieningen is afhankelijk van de grondwaterstand. Bij de berekeningen van de bluswatervoorziening wordt uitgegaan van de gemiddeld laagste grondwaterstanden (GLG). Deze waterstand treedt meestal op in droge perioden. Bij hogere waterstanden zal er altijd voldoende waterkolom aanwezig zijn om water te kunnen onttrekken. In onderstaande Figuur 5.15 is dit weergegeven.

Figuur 5.15

Schematisatie benodigde berging

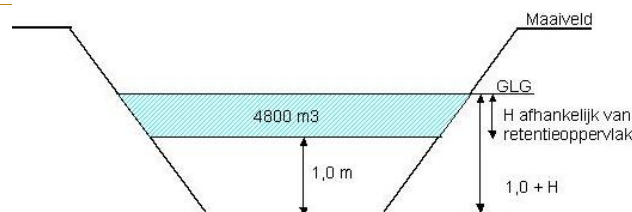

- De capaciteit van de inlaatvoorziening zal minimaal 10 m³/min bedragen. Uitgegaan wordt dat eventuele inlaatvoorzieningen mogelijk zijn. Op de bijgevoegde tekeningen zijn de locaties van de bluswatervoorzieningen weergegeven.
- De voorzieningen moeten bestaan uit betonnen bakken in de retentievoorziening waarin de pomp kan worden geplaatst ten behoeve van blusactiviteiten. De afmetingen zijn minimaal circa 2,5 x 2,5 m. De toegang moet via de openbare weg mogelijk zijn, waarbij rekening wordt gehouden met verharding van deze locaties.

5.10.2

MOGELIJKHEDEN BLUSWATERVOORZIENING

Een inlaatkunstwerk vanuit de Dortherbeek ligt het meest voor de hand als bluswater uit de retentievoorziening wordt onttrokken. Een tweede optie is om bluswater uit de Dortherbeek te halen.

In beide situaties is het echter wel van belang dat er altijd voldoende water beschikbaar is in de Dortherbeek om aan de vraag van de brandweer te kunnen voldoen.

Indien niet gedurende het gehele jaar afvoer plaatsvindt op de Dortherbeek, dan is de beschikbare hoeveelheid water beperkend. In dat geval is de locatie van het nieuw te plaatsen kunstwerk in de Dortherbeek en de minimale waterstand in de Dortherbeek van belang.

Indien blijkt dat inlaat vanuit de Dortherbeek tot onverwachte problemen leidt dan zal alsnog een inlaat vanuit de Schipbeek nader moeten worden bekeken.

Op basis van gemeten afvoeren is bepaald of de Dortherbeek altijd water afvoert. Indien dit niet het geval is wordt op basis van de afmetingen van de Dortherbeek en het waterpeil bepaald waar het nieuw te plaatsen kunstwerk kan worden geplaatst.

Bluswatervoorziening in de retentievoorziening

De waterstand in de retentievoorziening kan uitzakken, waardoor niet met zekerheid aan de gevraagde hoeveelheid bluswater van 2.400 m³ kan worden voldaan. Op dat moment moet water worden ingelaten vanuit de Dortherbeek.

Volgens opgave van het waterschap is het minimale waterpeil in de Dortherbeek gelijk aan ongeveer NAP +4,80 m. Het waterschap heeft eveneens aangegeven dat onder de Rijksweg A1 een duiker aanwezig is die ervoor zorgt dat afvoer vanuit de Dortherbeek naar de Schipbeek onder vrijverval mogelijk is. De duiker is niet voorzien van terugslagklep waardoor ook water vanuit de Schipbeek naar de Dortherbeek aangevoerd kan worden. Opgemerkt wordt dat bij extreem hoge waterstanden in de Schipbeek de duiker afgesloten kan worden met een schuif. Op dat moment is in de Dortherbeek altijd voldoende water voor bluswater beschikbaar.

Indien er onvoldoende bluswater in de retentievoorziening aanwezig is, dan zal via het inlaatkunstwerk water ingelaten worden vanuit de Dortherbeek. De Dortherbeek staat in vrije verbinding met de Schipbeek. De Schipbeek bevat altijd voldoende water, waardoor kan worden gegarandeerd dat er voldoende bluswater aangevoerd kan worden.

Bluswatervoorziening in de Dortherbeek

Indien de bestaande stuw in de Dortherbeek verwijderd wordt is ook voor bluswatervoorzieningen voldoende bluswater aanwezig, omdat dan ook gebruik kan worden gemaakt van water dat vanuit de Schipbeek naar de Dortherbeek wordt aangevoerd.

In een worst-case situatie is in de toekomstige situatie de bluswatervoorziening tussen twee stuwconstructies gelegen. De beschikbaarheid van bluswater is dan bij droge situaties afhankelijk van twee zaken:

1. Mogelijk permanente afvoer in de Dortherbeek.
2. Berging tussen de twee stuwen. De eerste stuw benedenstrooms van de spoorlijn en benedenstrooms van de bluswatervoorziening en de tweede stuw ter hoogte van het gebied Oexerhof.

Bij het waterschap zijn voor de Haar- en Zaalbeek (twee belangrijke beken die afwateren op de Dortherbeek) afvoergegevens opgevraagd. Uit deze gegevens is af te leiden dat perioden voorkomen dat er geen afvoer is. Op basis van de afvoergegevens van deze twee beken kan worden aangenomen dat ook Dortherbeek niet altijd water afvoert.

Voor de beschikbaarheid van bluswater gaan wij daarom uit van stilstaand water in de Dortherbeek. De berging tussen de twee stuwen is bepalend voor de hoeveelheid bluswater.

Uitgaande van een gemiddelde breedte van 5 m en een gemiddelde waterdiepte van 0,80 meter (bodemhoogte van 4 m +NAP en een minimaal peil van 4,8 m +NAP) is er 4 m³ water per strekkende meter Dortherbeek beschikbaar. Ten behoeve van de bluswatervoorziening is er circa 2400 m³ nodig per bluswatervoorziening. Dit komt neer op een minimale lengte van 600 meter. De afstand tussen de twee stuwen is berekend op circa 2 km, waardoor er ook voor deze bluswatervoorziening altijd voldoende bluswater aangevoerd kan worden.

5.10.3

UITVOERINGSWIJZE

Voor de berekening van de bluswatervoorziening is de minimale waterstand in de retentievoorziening of de Dortherbeek ter plaatse van de bluswatervoorzieningen van belang. Tijdens normale omstandigheden is er altijd voldoende bluswater aanwezig in de retentievoorziening en de Dortherbeek. Extreem lage (grond)waterstanden zijn maatgevend voor het dimensioneren van de bluswatervoorziening.

Bluswateronttrekkingspunt in de Dortherbeek

De minimale waterstand in de Dortherbeek is gelijk aan NAP +5,00 m. De Dortherbeek voert niet het gehele jaar water af. De bodem van de Dortherbeek ligt op ongeveer NAP +4,00 m. Tijdens een GLG situatie is er 1,0 meter waterkolom beschikbaar voor bluswater. In deze situatie gaan wij ervan uit dat er geen wateraanvoer in de Dortherbeek aanwezig is (er is dus sprake van stilstaand water). De benodigde hoeveelheid water voor dit bluswateronttrekkingspunt is $4.800 / 2 = 2.400 \text{ m}^3$.

Uitgaande van een gemiddelde breedte van de Dortherbeek van 5 m, is minimaal $2400 \text{ m}^3 / 5 \text{ m} = 480 \text{ m}$ vrije watergang benodigd om aan de waterbehoefte van de brandweer te voldoen. In deze situatie is in een droge periode genoeg water beschikbaar voor de brandweer. Om een goede toestroming naar de bluswateronttrekkingsput te realiseren stellen wij voor om de bodem van de onttrekkingsput op NAP +3,00 m aan te leggen. Daarnaast stellen wij voor om in de omgeving van de onttrekkingsput de bodem van de Dortherbeek plaatselijk te verlagen.

Bluswateronttrekkingspunt in de retentievoorziening

Tijdens normale omstandigheden is er altijd voldoende bluswater aanwezig in de retentievoorziening bij een waterpeil groter dan NAP +4,00 m. De waterstand in de retentievoorziening kan in het plangebied behoorlijk ver uitzakken.

In de huidige situatie ligt de gemiddeld laagste grondwaterstand in het plangebied op circa NAP +3,2 m (gebaseerd op het geohydrologisch onderzoek van Witteveen+Bos, 2003). Dit betekent dat de retentievoorziening kan droogvallen.

Om aan de waterbehoefte van de brandweer te kunnen voldoen zijn twee alternatieven mogelijk:

1. De eerste variant is een inlaatvoorziening vanuit de Dortherbeek naar de retentievoorziening. Hiervoor gelden dezelfde eisen als voor het

bluswateronttrekkingspunt in de Dortherbeek, namelijk 2400 m³ en minimaal 480 m vrije watergang.

2. De tweede variant is gebruik maken van de bestaande duiker onder de Rijksweg A1. Deze duiker kan gebruikt worden als inlaat vanuit de Schipbeek. De Schipbeek heeft altijd voldoende water om aan de bluswaterhoeveelheid te voldoen.

Uit de nadere uitwerking van de compenserende berging in het vervolg traject zal naar voren komen hoe omgegaan moet worden met de stuw in de Dortherbeek. Bij een mogelijk nieuwe locatie van deze stuw moet rekening worden gehouden met de benodigde hoeveelheid water voor de bluswatervoorziening.

In eerste instantie stellen wij voor om dan een inlaatvoorziening vanuit de Dortherbeek naar de retentievoorziening maken. Deze inlaat kan gecombineerd worden met het debietregulerend kunstwerk en is makkelijk bereikbaar voor de brandweer.

Om een goede toestroming naar de bluswateronttrekkingsput te realiseren stellen wij ook hier voor om de bodem van de onttrekkingsput op NAP +3,00 m aan te leggen. Daarnaast adviseren wij om in de omgeving van de onttrekkingsput de bodem van de retentievoorziening ook plaatselijk te verlagen om er voor te zorgen dat het water naar de bluswatervoorziening wordt geleid.

5.10.4

KEUZE LOCATIE BLUSWATERONTTREKKINGSPUNTEN

Gedurende de planvorming van het bedrijventerrein is besloten om twee bluswateronttrekkingspunten te realiseren. Besloten is om voor beide constructie het bluswater uit de Dortherbeek te halen bij een calamiteit. Dit betekent dat er altijd voldoende bluswater aanwezig is omdat er ook nog water vanuit de Schipbeek aangevoerd kan worden. De locaties zijn:

1. Ter hoogte van het debietregulerend kunstwerk in de Dortherbeek.
2. In de Dortherbeek bovenstrooms van de toekomstige brug nabij de tunnelbakconstructie.

HOOFDSTUK

6 Compensatie berging

6.1

Algemeen

In de Watervisie en de Stroomgebiedsvisie Achterhoek en Liemers heeft het waterschap de lagere gebieden, waaronder (een gedeelte van) het plangebied aangewezen als bestaand of te vergroten waterbergingsgebied. Ofschoon hier sprake is van een pijplijnplan is er voor gekozen om de afname van de bergingscapaciteit in het plangebied, door de toekomstige ontwikkeling van het bedrijvenpark, in beeld te brengen.

De afname van de bergingscapaciteit in het plangebied zal worden gecompenseerd in het gebied ten oosten (bovenstrooms) van het plangebied. In dit hoofdstuk is ingegaan op de huidige en toekomstig beschikbaar bergend volume en de daar uit voortkomende compensatieopgave.

6.2

GESCHIEDENIS PROCESVERLOOP

In de brief van 31 juli 2001, met kenmerk 01.07429, van het waterschap Rijn en IJssel aan de gemeente Deventer is aangegeven dat ter compensatie van de verloren berging en ter voorkoming van verhoogde piekafvoeren op de Schipbeek en/of IJssel door het nieuwe gemaal Epse-Noord, realisatie van een retentiegebied aan de Schipbeek noodzakelijk is ter grootte van circa 6 ha.

In het MER van Oranjewoud van 17 september 2002 is aangegeven dat het waterschap heeft aangegeven dat er voor de berging van water van de Dortherbeek bij (extreem) hoge waterstanden op de IJssel en de Schipbeek circa 5 ha retentiecapaciteit nodig is. Door het waterschap is in een brief, bijlage 2 d.d. 7 oktober 2003 met kenmerk 03.10068, gericht aan de gemeente aangegeven dat bij het beschreven voorkeursalternatief en een maximale waterstand van NAP +6,25 m op de Dortherbeek 190.000 m³ elders moet worden geborgen. Tevens is aangegeven dat de genoemde 5 ha in het MER hiervoor ontoereikend is.

In het overleg van 25 maart 2004 is met het waterschap besproken dat er compensatie gezocht moet worden voor de gestremde afvoer vanuit de Dortherbeek. De kwel hoeft niet gecompenseerd te worden. Het waterschap heeft aangegeven dat de compensatie-opgave gezocht moet worden bovenstrooms van de Dortherbeek of bovenstrooms van de Schipbeek.

In het waterhuishoudingsplan van 2005 is een berekening uitgevoerd naar de vermindering van de bergingscapaciteit. De berekeningswijze en de te compenseren hoeveelheid is in een watertoetsoverleg van 9 mei 2005 met de provincie en het waterschap besproken en in

principe goedgekeurd. In 2008 is de te compenseren hoeveelheid gewijzigd en opnieuw vastgelegd vanwege een herziening van de kwelflux vanuit de IJssel.

Nu in juli 2011 zijn er wijzigingen doorgevoerd in de stedenbouwkundige ondergrond met waterhuishoudkundige gevolgen. In dit rapport zijn de consequenties voor het ontwerp verwerkt. In dit hoofdstuk is ingegaan op de wijziging van de bergingsopgave door het volumeverlies.

6.3

BESCHIKBAARHEID BERGEND VOLUME HUIDIGE SITUATIE

In de notitie Waterberging bedrijvenpark A1 van het waterschap (6 december 2004) is het maximaal waterniveau berekend op NAP +6,42 m/+6,435 m. Door het waterschap is aangegeven dat de Dortherbeek 1 keer per 100 jaar een maximale waterstand kan bereiken van NAP +6,50 m. Bij een waterniveau van NAP +6,50 m zal het maaiveld in het plangebied inunderen. Om te bepalen hoeveel water geborgen kan worden binnen het plangebied is de maaiveldhoogte vergeleken met het maximale waterpeil in de Dortherbeek.

In Figuur 6.16 is aangegeven welke gebieden lager liggen dan NAP +6,50 m. Hoe donkerder de kleur hoe groter de waterdiepte.

Figuur 6.16

Gebied dat kan inunderen.

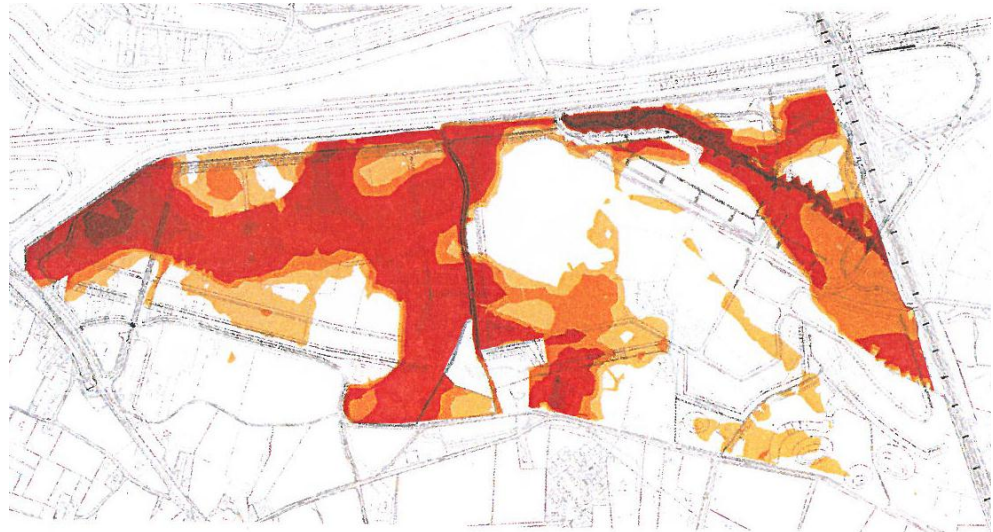

Uit een globale berekening volgt dat het bergend volume van het gebied weergegeven in bovenstaande figuur 354.000 m³ bedraagt.

6.3.1

CORRECTIES

Op basis van bovenstaande berekening zijn correctieberekeningen uitgevoerd gebaseerd op de volgende aspecten:

1. Er is geen rekening gehouden met natuurlijke hoogten in het maaiveld. Niet alle laag gelegen gebieden kunnen inunderen, omdat dit gebied wordt omgeven door hoger gelegen gebieden.
2. Er is geen rekening gehouden met de neerslag die binnen het plangebied valt en een gedeelte van de beschikbare berging inneemt.

3. Er is geen rekening gehouden met de aanvoer van kwelwater vanuit het stroomgebied van de Pessinkwatergang.
4. Er is geen rekening gehouden met de hoge waterstand op de Schipbeek en de IJssel. Een hoge waterstand heeft tot gevolg dat de grondwaterstanden in het plangebied sterk kunnen stijgen en zelf boven het maaiveld uit kunnen komen. Gebieden die gevuld zijn met kwelwater kunnen niet meer worden benut voor de gestremde afvoer vanuit de Dortherbeek.
5. De ligging van de tunnel (oostelijke ontsluiting) in een gebied waar nu water wordt geborgen. Ook deze hoeveelheid water moet worden gecompenseerd.
6. De Dortherbeek krijgt binnen het bedrijvenpark A1 meer ruimte en wordt voorzien van twee overstromingsgebieden. De toename van deze inhoud draagt bij aan de compensatie opgave die gerealiseerd wordt in het plangebied zelf.

In de volgende alinea's zijn berekeningen uitgevoerd, waarbij de beschikbare berging is gecorrigeerd voor bovengenoemde punten.

Correctie bergend volume als gevolg van natuurlijke hoogten

Als bij de berekening rekening wordt gehouden met de natuurlijke hoogten, dan bedraagt de bergende hoeveelheid in het plangebied circa 351.000 m³.

Neerslag

Uit de rapportage van Alterra volgt dat voor het stroomgebied van de Dortherbeek sprake is van een afvoersituatie met een herhalingsstijd van 100 jaar als de neerslaghoeveelheid gelijk is aan 117 mm.

De hoeveelheid neerslag die in het mogelijk te inunderen gedeelte van het plangebied valt (=64 hectare) zal niet meer geborgen kunnen worden in de bodem, maar zal direct voor een waterschijf van 0,117 m zorgen. De totale inhoud van deze waterschijf is gelijk aan 75.000 m³.

Aangenomen is dat voor de gebieden die niet inunderen de neerslag infiltreert in de bodem en daar wordt geborgen. In de praktijk zal een deel van de neerslag afstromen naar de lager gelegen (geïnundeerde) gebieden.

In de toekomstige situatie wordt de neerslag die valt op het verhard oppervlak binnen het plangebied geborgen in de retentievoorzieningen. Daarnaast valt neerslag op de retentievoorziening zelf.

Aanvoer vanuit het stroomgebied van de Pessinkwatergang

Het deelstroomgebied van de Pessinkwatergang ten zuiden van het plangebied is 171 ha groot. De afvoer vanuit dit deelstroomgebied naar het plangebied is in een kwelsituatie gelijk aan 0,5 l/s.ha (fax waterschap 1 juli 2004). Een hoogwatersituatie op de IJssel duurt minimaal 5 dagen. De totale aanvoer van kwelwater vanuit de Pessinkwatergang naar het plangebied is gelijk aan 36.936 m³.

Kwel vanuit de Schipbeek en de IJssel

Als gevolg van hoge waterstanden op de Schipbeek en de IJssel met een herhalingsfrequentie van 1 keer per 100 jaar is sprake van een sterke kwelstroom naar het plangebied. Dit heeft een stijging van de grondwaterstanden tot gevolg. In delen van het plangebied stijgt de grondwaterstand tot boven het maaiveld.

In de rapportage "Aanvulling waterhuishoudingsplan bedrijvenpark A1 d.d. 9 november 2005" is de maatgevende hoeveelheid kwel berekend. Uit de berekening volgt dat dit volume gelijk is aan 34.875 m³ (T=100).

Tunnel

Op basis van het Algemeen Hoogtebestand Nederland (AHN) is het volume bepaald tussen maaiveldniveau en een waterstand van NAP +6,5 m voor het gebied waarin de tunnel zich bevindt. Het gaat daarbij specifiek om het gebied gelegen buiten het plangebied van bedrijvenpark A1.

Met behulp van een ruimtelijke GIS-berekening is bepaald dat er door de aanleg van de tunnel een bergend volume verloren gaat van 9.185 m³.

Dortherbeek

Op basis van de huidige dwarsprofielen van de Dortherbeek is de huidige inhoud van de Dortherbeek bepaald. Hierbij is als uitgangspunt de rustwaterstand (NAP +4,80 m en NAP +5,20 m) genomen in de huidige situatie en de kruinhoogte van de waterkering.

De te bergen hoeveelheid water tussen de kruinhoogte en het maximale inundatiepeil van NAP +6,5 m is reeds meegenomen in de compensatieberekening in het waterhuishoudingsplan. De inhoud van de Dortherbeek in de huidige situatie is 10.465 m³.

Met behulp van 3D-autocad berekeningen is bepaald dat de inhoud van de Dortherbeek inclusief de overstromingsgebieden in de toekomstige situatie 52.362 m³ bedraagt tussen rustwaterpeil en NAP +6,5 m. Binnen het plangebied is sprake van een toename van het bergend volume in de Dortherbeek van $52.362 - 10.465 = 41.897$ m³.

6.3.2**BESCHIKBAAR BERGENDE VOLUME VOOR WATER AFKOMSTIG UIT DE DORTHERBEEK**

De berging die in de huidige situatie beschikbaar is voor de gestemde afvoer vanuit de Dortherbeek wordt bepaald door het gebied dat bereikbaar is voor het water. Het beschikbare volume in het plangebied is dan 351.000 m³.

Een deel van dit volume wordt in beslag genomen door:

- Neerslag: 75.000 m³.
- Aanvoer vanuit de Pessinkwatergang: 36.936 m³.
- Kwelwater vanuit de IJssel en de Schipbeek: 34.875 m³.
- Correctie tunnel: 9.185 m³.
- Correctie Dortherbeek: 41.897 m³.

Het beschikbaar volume in het plangebied in de huidige situatie voor het tijdelijk bergen van water vanuit de Dortherbeek komt neer op: $351.000 - 75.000 - 36.936 - 34.875 + 9.185 - 41.897 = 171.477$ m³.

6.4**BESCHIKBAAR VOLUME IN HET PLANGEBIED IN DE TOEKOMSTIGE SITUATIE**

Het beschikbaar volume in het plangebied betreft de overcapaciteit na de vereiste stedelijke wateropgave (zie paragraaf 5.9.2). In overleg met het waterschap Rijn en IJssel (juli 2011) is overeenstemming bereikt over de wijze waarop een deel van de compensatieopgave binnen het plangebied kan worden gehaald.

Deze overcapaciteit kan worden benut door in het ontwerp rekening te houden met de volgende aspecten:

- Ontwerp van een inlaatvoorziening vanuit de Dortherbeek naar de retentievoorziening;
 - De inlaat moet geregeld worden op het waterpeil in de retentievoorziening. Het inlaten van water is mogelijk tot een peil van NAP + 6,50 m;
 - De functionele randvoorwaarden en uitgangspunten voor het ontwerp worden aangegeven door het Waterschap Rijn en IJssel.
- Realiseren verbinding watervoerende retentie met de overloopgebieden in de bufferzone.
 - Naast de watervoerende retentie zijn in overloopgebieden in de zuidoostelijke bufferzone aanwezig. Deze gebieden (zone Olthofkavel en kamsalamanderpoelen) staan via een bermsloot langs de Dortherweg met 5 duikers in verbinding met de watervoerende retentie. De retentiegebieden in de bufferzone worden benut vanaf een waterpeil > 5,60 m +NAP (> T=10).

Het beschikbare volume voor de tijdelijke berging van water afkomstig uit de Dortherbeek in het plan bedrijvenpark A1 Deventer is berekend met behulp van een 3-dimensionaal model in Autocad van de watergangen en de overstromingsgebieden in de bufferzone.

Het beschikbaar volume voor compensatie van water afkomstig uit de Dortherbeek is berekend voor de maatgevende situatie T=10 en T=100.

Het totaal bergend volume in het plangebied bedraagt:

- NAP +5,00 m en NAP +5,60 m is gelijk aan 28.539 m³ (T=10)
- NAP +5,00 m en NAP +6,50 m is gelijk aan 141.472 m³ (T=100)

De benodigde berging door de toekomstige stedelijke ontwikkeling bedraagt:

- In een T=10 neerslagsituatie 26.368 m³
- In een T=100 neerslagsituatie 71.505 m³

De overcapaciteit is daarmee bepaald op:

- 2.171 m³ in een T=10 neerslagsituatie
- 69.967 m³ in een T=100 neerslagsituatie

Het verschil in overcapaciteit tussen een T=10 en T=100 situatie is te verklaren doordat bij een waterhoogte tot 6,50 m +NAP de retentiegebieden in de bufferzone aanvullend worden benut voor waterberging. In een T=10 situatie is dit alleen de berging in de watervoerende retentiegebieden.

6.5

DEFINITIEVE COMPENSATIEOPGAVE

Uit de berekeningen volgt dat de te compenseren hoeveelheid water buiten het plangebied neerkomt op $171.477 - 69.967 = 101.510 \text{ m}^3$. Afgerond is dit 100.000 m^3 .

In Tabel 3.21 een samenvatting weergegeven van de compensatieberging.

Tabel 3.21

Overzicht compensatie berging

Situatie augustus 2011		m ³
Huidige situatie		
Potentieel beschikbaar bergend volume in plangebied in de huidige situatie		354.000
Correctie bergend volume als gevolg van natuurlijke hoogten		-3.000
Neerslag		-75.000
Aanvoer vanuit het stroomgebied van de Pessinkwatergang		-36.936
Kwel vanuit de Schipbeek en de IJssel		-34.875
Correctie Tunnel		9.185
Correctie voor Dortherbeek huidige situatie		10.465
Correctie voor Dortherbeek toekomstige situatie 2011		-52.362
	Totaal te compenseren	171.477
Beschikbare berging (3D-model Acad)		
Basisinhoud < 5,0 m+NAP		7100
Berging tussen NAP +5,00 m en NAP +5,60 m		28.539
Berging tussen NAP +5,60 m en NAP +6,00 m		47.020
Berging tussen NAP +6,00 m en NAP +6,50 m inclusief kamsalamanderpoelen		65.913
<i>Berging kamsalamanderpoelen worden benut na overloop op 6,30 m +NAP</i>		<i>11.184</i>
	Berging totaal in retentie	141.472
Berging T=10 tot NAP +5,60 m		28.539
Berging T=100 tot NAP +6,50 m		141.472
Benodigde retentie voor bedrijvenpark T=10		26.368
Benodigde retentie voor bedrijvenpark T=100		71.505
Totaal overcapaciteit T=10		2.171
Totaal overcapaciteit T=100		69.967
	Totaal te compenseren	101.510

6.6

COMPENSATIE BUITEN PLANGEBIED, TECHNISCH

De compensatie berging buiten het plangebied moet bekeken worden vanuit drie invalshoeken, te weten:

- Technisch.
- Financieel.
- Organisatorisch.

In bijlage 5 zijn deze aspecten verder uitgewerkt.

6.6.1

KENMERKEN ZOEKGEBIED OXERHOF

De gemeente Deventer en waterschap Rijn en IJssel zien in eerste instantie mogelijkheden om in de omgeving van het gebied Oxerhof bergingslocaties aan te leggen die gebruikt kunnen worden voor het tijdelijk opslaan van water vanuit de Dortherbeek tijdens extreme afvoersituaties. Ook in de huidige situatie wordt in het gebied reeds water geborgen.

Topografie

Het zoekgebied Oxerhof is gedefinieerd als het gebied gelegen tussen de volgende grenzen:

- Noordzijde: Rijksweg A1.
- Oostzijde: ongeveer gelijk aan gemeentegrens.
- Zuidzijde: Dortherweg.
- Westzijde: spoorlijn Deventer-Zutphen.

In de volgende figuur is het zoekgebied weergegeven. De blauwe lijn geeft de ligging van de Dortherbeek weer en de rode lijn het zoekgebied.

Figuur 6.17

Zoekgebied Oxerhof en ligging Dortherbeek.

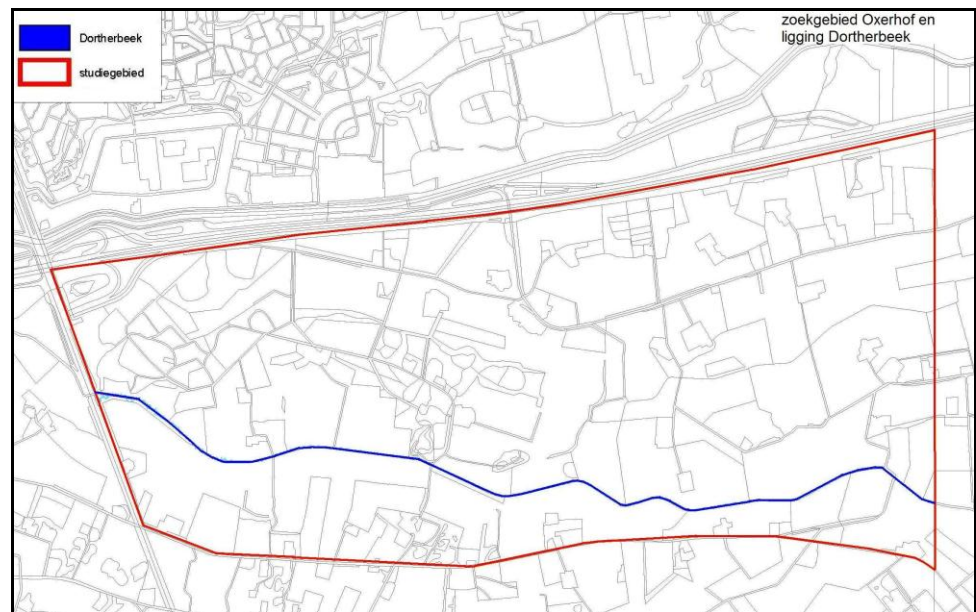

Maaiveldhoogte

Door het waterschap is het Algemeen Hoogtebestand Nederland (AHN) aangeleverd op een gridniveau van 5 bij 5 m. In de volgende figuur zijn de maaiveldhoogten weergegeven.

Figuur 6.18

Maaiveldhoogten

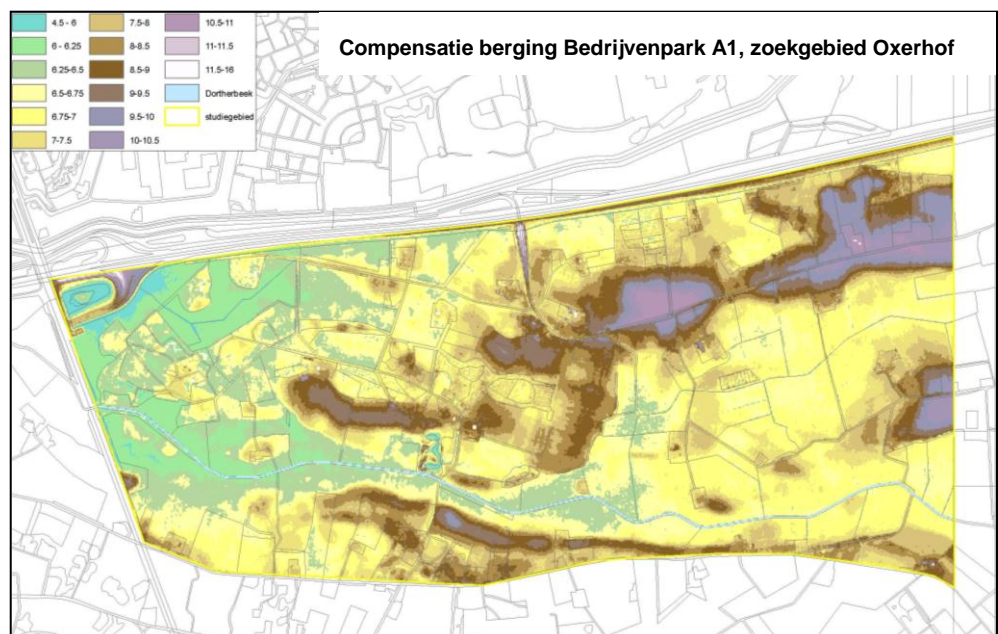

Landgebruik

Het landgebruik in het zoekgebied is weergegeven in de volgende Figuur 6.19.

Figuur 6.19

Landgebruik.

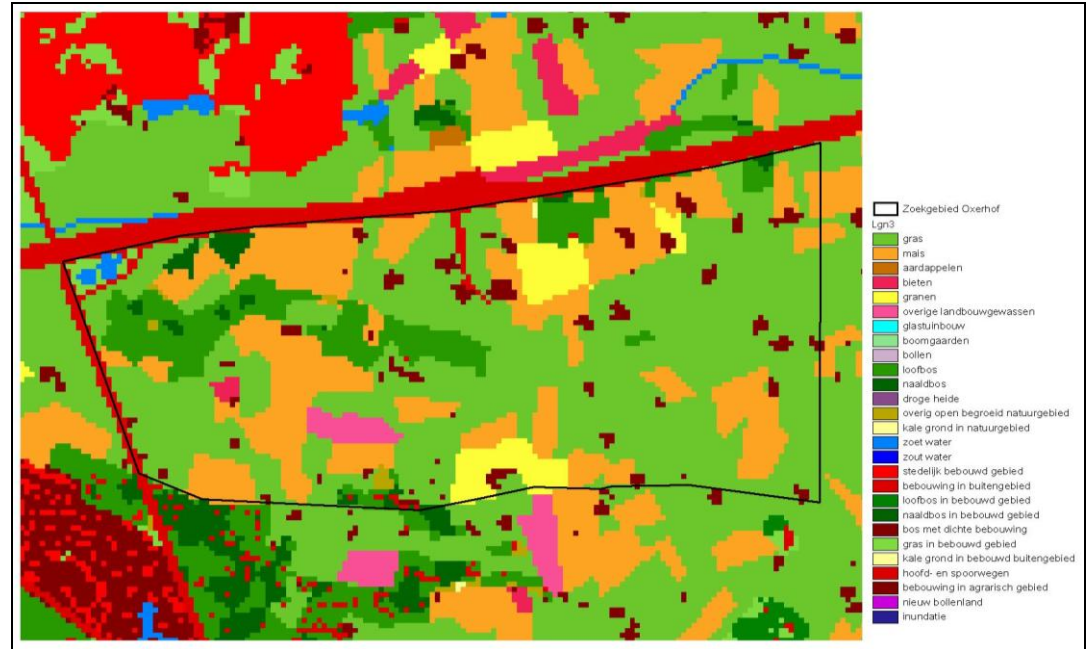

Inundatie huidige situatie

Door middel van ArcGIS berekeningen is aan de hand van de AHN en verschillende waterstanden berekend hoeveel water vanuit de Dortherbeek (als lijnvormig element gezien) kan inunderen naar het naast gelegen gebied.

Bij een waterstand van NAP +6,50 m (T=100 situatie) treedt vanuit de Dortherbeek inundatie op van het maaiveld. In de volgende figuur is aangegeven welke gebieden inunderen vanuit de Dortherbeek (licht blauw weergegeven) en welke gebieden wel lager liggen dan NAP +6,50 m maar niet kunnen inunderen, omdat er sprake is van een tussenliggend hoger gelegen maaiveldniveau.

Figuur 6.20

Inundatie bij NAP +6,50 m (T=100 situatie).

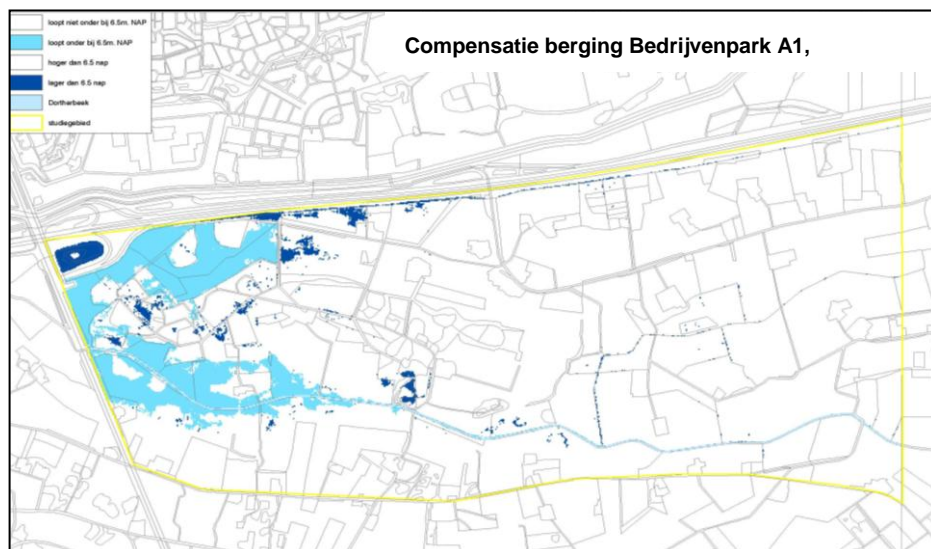

Uit de figuur blijkt dat bijna alle gebieden met een maaiveldniveau lager dan NAP +6,5 m inunderen (licht blauw weergegeven). Er zijn relatief weinig laaggelegen gebieden die niet inunderen (donker blauw weergegeven), omdat er sprake is van een natuurlijke barrière in de vorm van een hoger gelegen maaiveldniveau. In de praktijk kunnen deze gebieden echter wel inunderen via bijvoorbeeld een watergang of duiker. Zo is bekend dat de oksel gelegen binnen de afrit Deventer-oost van Rijksweg A1 zelfs specifiek wordt ingezet als bergingsgebied.

Op basis van GIS berekeningen is bepaald dat bij een waterstand van NAP +6.50 m circa 42 hectare inundeert met een totaal volume van circa 155.000 m³. Dit volume kan binnen 0,5 dag door het gemaal Ter Hunnepe worden afgevoerd naar de Schipbeek.

In bijlage 10 zijn de gebieden weergegeven die inunderen bij lagere waterstanden.

Grondwaterstanden

De maximale grondwaterstanden (T=100 situatie) in het gebied zijn mede bepalend voor de mogelijke bergingslocaties. Om in extreme situaties water tijdelijk te kunnen bergen is het namelijk wel noodzakelijk dat deze bergingsruimte ook daadwerkelijk beschikbaar is en niet al gevuld is met grondwater.

In het zoekgebied Oexerhof liggen twee TNO peilbuizen, namelijk 33FL0082 en 33FP0081. De eerste peilbuis ligt in een laaggelegen gebied direct aan de noordgrens van het zoekgebied en de tweede peilbuis ligt in het hoger gelegen gebied op de zuidgrens van het zoekgebied.

Voor het gebied dat het meest geschikt is voor de berging van water (gebied met maaiveldhoogten tot NAP +6,5 m) is met name het verloop van de grondwaterstanden in peilbuis 33FL0082 interessant. In de volgende figuur is het grondwaterstandverloop weergegeven.

Figuur 6.21

Gemeten grondwaterstanden peilbuis 33 FL 0082.

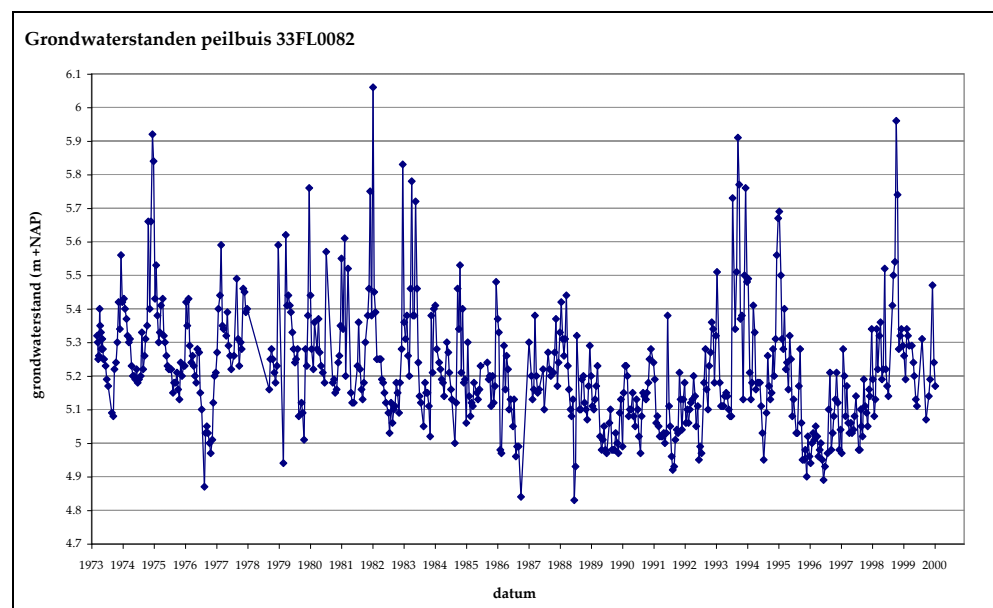

Uit de gemeten grondwaterstanden in peilbuis 33 FL0082 is af te leiden dat de gemiddeld hoogste grondwaterstand (GHG) gelijk is aan NAP +5,56 m en de gemiddeld laagste grondwaterstand (GLG) aan NAP +5,16 m.

Door de ligging van de peilbuizen zijn de gemeten grondwaterstanden niet goed bruikbaar voor het bepalen van de maximale grondwaterstanden in het gehele zoekgebied. Hierdoor is met name gebruik gemaakt van de methode van Mazure en is een toetsing met behulp van Menyanthes niet mogelijk gebleken.

Uit de berekeningen volgt dat de grondwaterstanden in het noordelijk gedeelte van het zoekgebied kunnen stijgen tot maximaal 6,25 m +NAP en in het zuidelijk gedeelte tot circa 6,00 m +NAP.

Voor het zoeken van bergingsruimte is het volgende aangehouden:

- Noordelijk gedeelte (tot 500 m uit de noordgrens): max grondwaterstand NAP +6,25 m;
- Zuidelijk gedeelte (vanaf 500 m uit de noordgrens): max grondwaterstand NAP +6,00 m.

6.7

MOGELIJKHEDEN VOOR HET CREËREN VAN EXTRA BERGINGSRUIMTE

Het creëren van extra bergingsruimte in het zoekgebied Oxerhof kan op meerdere manieren worden gerealiseerd:

1. Hogere waterstand accepteren in de Dortherbeek.

Het accepteren van een hogere waterstand in de Dortherbeek heeft tot gevolg dat er meer water kan worden geborgen in de gebieden die in de huidige situatie inunderen en heeft tot gevolg dat het totale inundatieoppervlak toeneemt.

2. Afgraven.

Elke m³ grond die wordt afgegraven beneden NAP +6,50 m en boven de grondwaterstand (T=100 situatie) kan worden ingezet voor compensatie. Er is dan wel een correctie noodzakelijk voor de huidige berging tussen de poriën.

3. Waterberging realiseren lang de Dortherbeek in combinatie met natuurontwikkeling.

De compensatie kan worden gerealiseerd door alleen afgraven, door alleen hogere waterstand of door een combinatie van afgraven en een hogere waterstand.

6.7.1

MOGELIJKHEDEN HOGERE WATERSTAND

De gevolgen voor een hogere waterstand in de Dortherbeek is uitgezocht met behulp van ArcGIS berekeningen. Hierbij is berekend hoeveel water vanuit de Dortherbeek (als lijnvormig element gezien) kan inunderen naar het naast gelegen gebied bij een waterstand van NAP +6,6 m en NAP +6,7 m.

In de figuren 6.22 en 6.23 is weergegeven welke gebieden inunderen bij een waterstand van respectievelijk NAP +6,6 m en NAP +6,7 m. Met een donker blauwe kleur is aangegeven welk oppervlak extra inundeert ten opzichte van het inundatiegebied bij een waterstand van NAP +6,5 m.

Figuur 6.22

Inundatie bij een waterstand van NAP +6,6 m.

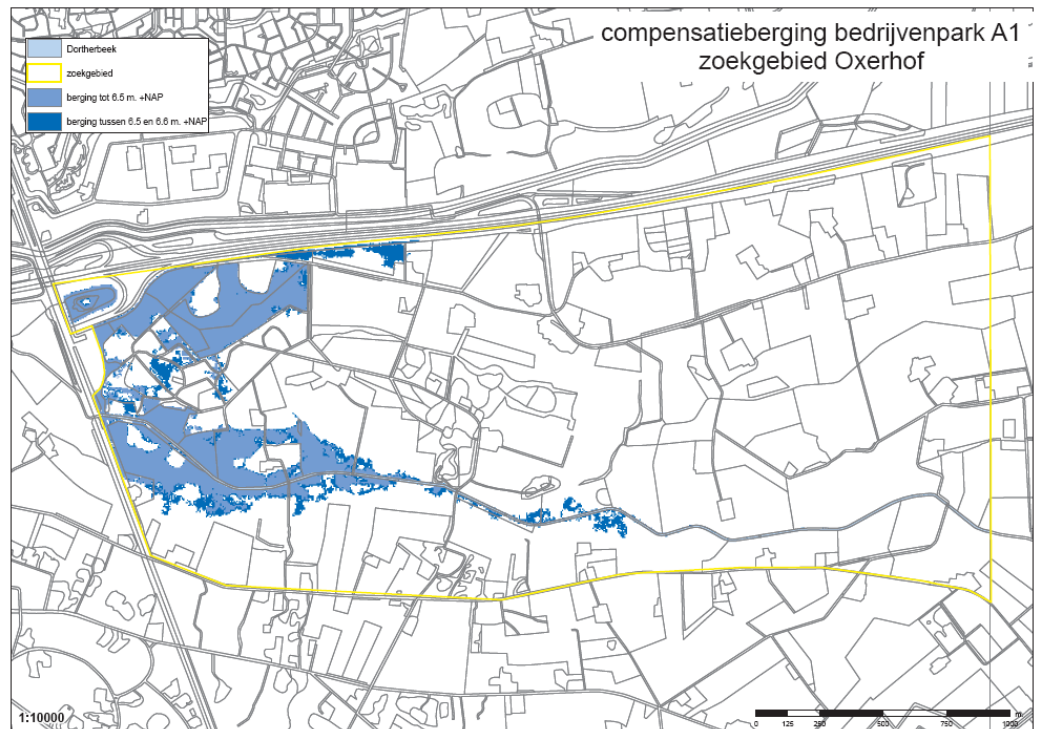
**Figuur 6.23**

Inundatie bij een waterstand van NAP +6,7 m.

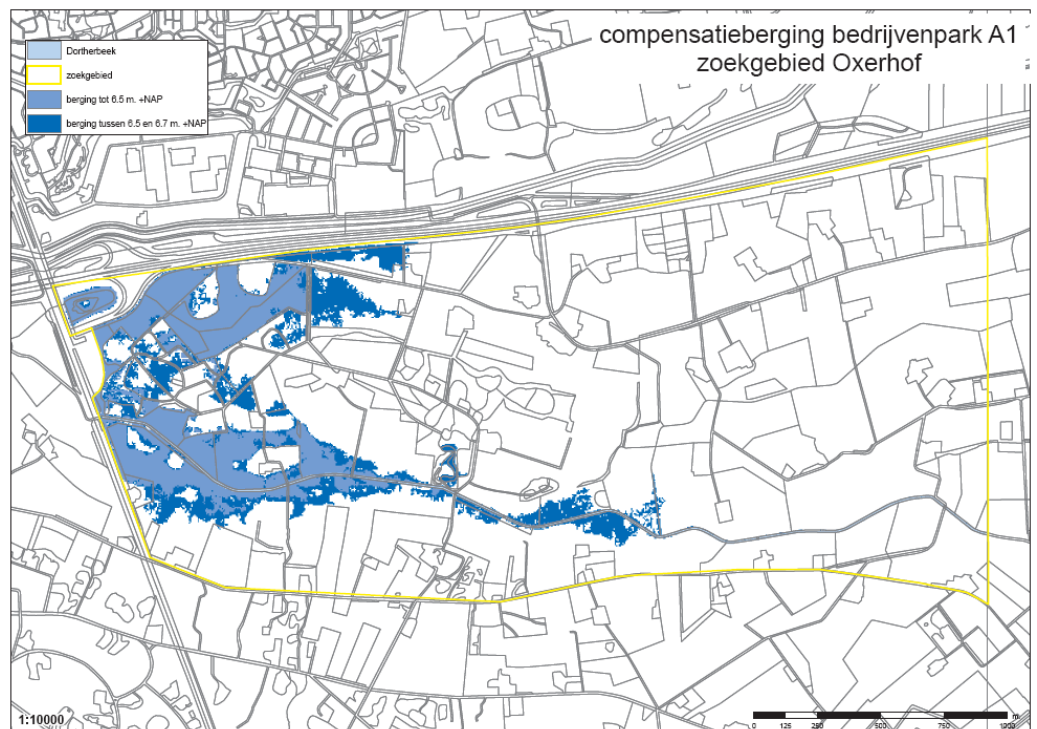

Een verhoging van de oppervlaktewaterstanden heeft tot gevolg dat er:

- Een grotere hoeveelheid water kan worden geborgen in het gebied.
- Sprake is van een toename van het geïnundeerde areaal.
- Sprake is van een toename van de inundatie duur.

Ook binnen het plangebied zal het gedeelte in vrije verbinding met de Dortherbeek (dit is de Dortherbeek zelf en de twee overstromingsgebieden) extra berging creëren.

Bij een waterstand van NAP +6,6 m is er 3.400 m³ extra berging ten opzichte van een waterstand van NAP +6,5 m en bij een waterstand van NAP +6,7 m 6.800 m³.

In de volgende tabel zijn de berekeningsresultaten weergegeven. Voor de berekening van de toename van de inundatieduur is het volume vergeleken met de beschikbare gemaalcapaciteit.

Tabel 6.22

Berekeningsresultaten hogere waterstand.

	NAP +6,5 m	NAP +6,6 m	NAP +6,7 m
totaal geïnundeerd oppervlak	41,7 hectare	54,0 hectare	72,6 hectare
toename geïnundeerd oppervlak (tov 6,5 m +NAP)		10,3 hectare	30,9 hectare
totaal beschikbaar volume	155.000 m ³	207.600 + 3.400 = 211.000 m ³	272.100 + 6.800 = 278.900 m ³
toename beschikbaar volume (tov 6,5 m +NAP)		56.000 m ³	123.900 m ³
toename duur inundatie (tov 6,5 m +NAP)		0,17 dagen	0,37 dagen

6.7.2

MOGELIJKHEDEN AFGRAVEN

De mogelijkheden voor het afgraven van grond wordt mede bepaald door de maximale grondwaterstanden (zie paragraaf 4.2.4). Voor de mogelijkheden voor afgraven van gronden is het volgende aangehouden:

- Noordelijk zoekgebied (tot 500 m uit noordgrens) is afgraven tot NAP +6,25 m mogelijk.
- Zuidelijk zoekgebied (vanaf 500 m uit noordgrens) is afgraven tot NAP +6,00 m mogelijk.

Volgens de HELP methodiek (bepaling landbouwschades) voor de bodemcodes Hn21 en pZg23 (beide voorkomend in het zoekgebied) is sprake van natschade indien de GHG binnen 50 cm minus maaiveld ligt. Globaal kan hieruit worden afgeleid dat bij het afgraven tot NAP +6,25 m geen of geen grote landbouwkundige natschade optreedt onder normale omstandigheden. Afgraven tot NAP +6 m heeft mogelijk wel natschade tot gevolg.

In figuur 6.24 zijn de gebieden die op basis van de maaiveldhoogten en inundatiegebied (bij een waterstand van NAP +6,7 m) in aanmerking komen voor afgraven weergegeven. Dit zijn de gebieden met een maaiveldniveau vanaf NAP +6,00 m tot NAP +6,70 m. De stippellijn geeft de grens weer tussen het noordelijk en het zuidelijk gedeelte.

Figuur 6.24

Gebieden die in aanmerking komen voor afgraven (groen, geel en bruin weergegeven).

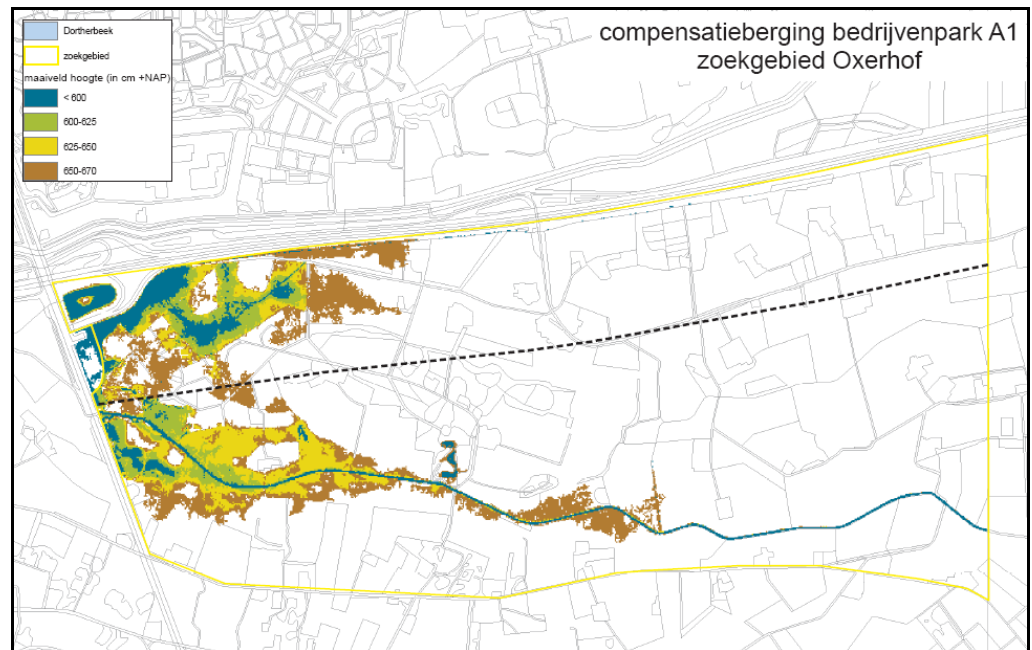

Het afgraven van 1 m³ grond boven de maximale grondwaterstand (NAP +6,25 m in noordelijk deel en NAP +6,0 m in zuidelijk deel) en onder de inundatie waterstand (respectievelijk NAP +6,5 m, NAP +6,6 m of NAP +6,7 m) levert geen extra bergingscapaciteit op voor compensatie. De reden hiervoor is dat in de huidige situatie tot NAP +6,5 m uit moet worden gegaan van complete verzadiging van de bodem met water en boven NAP +6,5 m van een verzadiging van de bodem tot veldcapaciteit. Dit houdt in dat er een correctie moet worden uitgevoerd. Deze correctie kan worden uitgevoerd op basis van vocht karakteristieken van bepaalde bodemtypen. Op basis van de boorprofielen uit het geohydrologisch onderzoek komt een B2 bovengrond uit de Staringreeks het beste overeen. Voor dit grondtype gelden de vocht karakteristieken zoals weergegeven in de volgende tabel.

Tabel 6.23

Vochtkarakteristiek.

pF-waarde	vochtgehalte (-)
0 (totale verzadiging)	0,432
2 (veldcapaciteit)	0,284
4,2 (verwelkingspunt)	0,056

Voor elke m³ grond die afgegraven wordt onder het huidige inundatieniveau van NAP +6,5 m geldt dat 0,376 m³ (pF0 – pF4,2) niet extra ter beschikking komt, omdat dit in de huidige situatie al ingenomen wordt door water.

Voor elke m³ grond die afgegraven wordt boven het huidige inundatieniveau van NAP +6,5 m geldt dat 0,228 m³ (pF2 – pF4,2) niet extra ter beschikking komt, omdat dit in de huidige situatie al ingenomen wordt door water.

In de volgende tabellen zijn voor de verschillende inundatiewaterstanden en af te graven hoeveelheden het oppervlak, het grondvolume en de netto beschikbare hoeveelheid voor waterberging opgenomen, onderverdeeld voor het noordelijk gebied en het zuidelijk gebied.

Tabel 6.24

Beschikbaar volume bij inundatiewaterstand van NAP +6,5 m en afgraven tot NAP +6,25 m.

Inundatiewaterstand NAP +6,5 m , afgraven tot NAP +6,25 m	noord	zuid
oppervlak met maaiveldhoogte tussen NAP +6,25 en +6,5 m	46.700 m ²	110.150 m ²
totaal oppervlak	46.700 m²	110.150 m²
grondvolume tussen NAP +6,25 en 6,5 m	6.046 m ³	14.315 m ³
totaal grondvolume	6.046 m³	14.315 m³
netto beschikbaar voor berging water tussen NAP +6,25 en 6,5 m	3.773 m ³	8.932 m ³
totaal netto beschikbaar voor berging van water	3.773 m³	8.932 m³

Tabel 6.25

Beschikbaar volume bij inundatiewaterstand van NAP +6,5 m en afgraven tot NAP +6,0 m.

Inundatiewaterstand NAP +6,5 m , afgraven tot NAP +6,0 m	noord	zuid
oppervlak met maaiveldhoogte tussen NAP +6,0 en 6,25 m		65.700 m ²
oppervlak met maaiveldhoogte tussen NAP +6,25 en 6,5 m	46.700 m ²	110.150 m ²
totaal oppervlak	46.700 m²	175.850 m²
grondvolume tussen NAP +6,0 en 6,25 m		10.574 m ³
grondvolume tussen NAP +6,25 en 6,5 m	6.046 m ³	41.852 m ³
totaal grondvolume	6.046 m³	52.426 m³
netto beschikbaar voor berging water tussen NAP +6,0 en 6,25 m		6.598 m ³
netto beschikbaar voor berging water tussen NAP +6,25 en 6,5 m	3.773 m ³	26.116 m ³
totaal netto beschikbaar voor berging van water	3.773 m³	32.714 m³

Tabel 6.26

Beschikbaar volume bij inundatiewaterstand van NAP +6,6 m en afgraven tot NAP +6,25 m.

Inundatiewaterstand NAP +6,6 m , afgraven tot NAP +6,25 m	noord	zuid
oppervlak met maaiveldhoogte tussen NAP +6,25 en 6,5 m	65.975 m ²	116.900 m ²
oppervlak met maaiveldhoogte tussen NAP +6,5 en 6,7 m	28.575 m ²	64.600 m ²
totaal oppervlak	94.550 m²	181.500 m²
grondvolume tussen NAP +6,25 en 6,5 m	8.738 m ³	16.166 m ³
grondvolume tussen NAP +6,5 en 6,7 m	8.705 m ³	21.485 m ³
totaal grondvolume	17.443 m³	37.651 m³
netto beschikbaar voor berging water tussen NAP +6,25 en 6,5 m	5.452 m ³	10.088 m ³
netto beschikbaar voor berging water tussen NAP +6,5 en 6,7 m	6.720 m ³	16.586 m ³
totaal netto beschikbaar voor berging van water	12.172 m³	26.674 m³

Tabel 6.27

Beschikbaar volume bij inundatiewaterstand van NAP +6,6 m en afgraven tot NAP +6,0 m.

Inundatiewaterstand 6,6 m +NAP, afgraven tot 6,0 m +NAP	noord	zuid
oppervlak met maaiveldhoogte tussen NAP +6,0 en 6,25 m		65.950 m ²
oppervlak met maaiveldhoogte tussen NAP +6,25 en 6,5 m	65.975 m ²	116.900 m ²
oppervlak met maaiveldhoogte tussen NAP +6,5 en 6,7 m	28.575 m ²	64.600 m ²
totaal oppervlak	94.550 m²	247.450 m²
grondvolume tussen NAP +6,0 en 6,25 m		10.409 m ³
grondvolume tussen NAP +6,25 en 6,5 m	8.738 m ³	45.391 m ³
grondvolume tussen NAP +6,5 en 6,7 m	8.705 m ³	38.691 m ³
totaal grondvolume	17.443 m³	94.491 m³
netto beschikbaar voor berging water tussen NAP +6,0 en 6,25 m		6.495 m ³
netto beschikbaar voor berging water tussen NAP +6,25 en 6,5 m	5.452 m ³	28.324 m ³
netto beschikbaar voor berging water tussen NAP +6,5 en 6,7 m	6.720 m ³	29.870 m ³
totaal netto beschikbaar voor berging van water	12.172 m³	64.689 m³

Tabel 6.28

Beschikbaar volume bij inundatiewaterstand van NAP +6,7 m en afgraven tot NAP +6,25 m.

Inundatiewaterstand NAP +6,7 m , afgraven tot NAP +6,25 m	noord	zuid
oppervlak met maaiveldhoogte tussen NAP +6,25 en 6,5 m	76.775 m ²	121.875 m ²
oppervlak met maaiveldhoogte tussen NAP +6,5 en 6,7 m	103.625 m ²	154.925 m ²
totaal oppervlak	180.400 m²	276.800 m²
grondvolume tussen NAP +6,25 en 6,5 m	10.839 m ³	18.512 m ³
grondvolume tussen NAP +6,5 en 6,7 m	37.940 m ³	57.924 m ³
totaal grondvolume	48.779 m³	76.436 m³
netto beschikbaar voor berging water tussen NAP +6,25 en 6,5 m	6.764 m ³	11.551 m ³
netto beschikbaar voor berging water tussen NAP +6,5 en 6,7 m	29.290 m ³	44.717 m ³
totaal netto beschikbaar voor berging van water	36.054 m³	56.268 m³

Tabel 6.29

Beschikbaar volume bij inundatiewaterstand van NAP +6,7 m en afgraven tot NAP +6,0 m.

Inundatiewaterstand NAP +6,7 m, afgraven tot NAP +6,0 m	noord	zuid
oppervlak met maaiveldhoogte tussen NAP +6,0 en 6,25 m		67.050 m ²
oppervlak met maaiveldhoogte tussen NAP +6,25 en 6,5 m	76.775 m ²	121.875 m ²
oppervlak met maaiveldhoogte tussen Nap +6,5 en 6,7 m	103.625 m ²	154.925 m ²
totaal oppervlak	180.400 m²	343.850 m²
grondvolume tussen NAP +6,0 en 6,25 m		10.540 m ³
grondvolume tussen NAP +6,25 en 6,5 m	10.839 m ³	48.981 m ³
grondvolume tussen NAP +6,5 en 6,7 m	37.940 m ³	57.924 m ³
totaal grondvolume	48.779 m³	117.445 m³
netto beschikbaar voor berging water tussen NAP +6,0 en 6,25 m		6.577 m ³
netto beschikbaar voor berging water tussen NAP +6,25 en 6,5 m	6.764 m ³	30.564 m ³
netto beschikbaar voor berging water tussen NAP +6,5 en 6,7 m	29.290 m ³	44.717 m ³
totaal netto beschikbaar voor berging van water	36.054 m³	81.858 m³

Aandachtspunt bij de genoemde oppervlakken is dat dit de totale oppervlakken zijn, waarbij geen rekening is gehouden met het landgebruik.

Conclusies

De totale compensatie opgave is gelijk aan 100.000 m³.

Peilverhoging + 10 cm (tot NAP +6,6 m)

Met een verhoging van de waterstand met 10 cm tot NAP +6,6 m wordt in het gebied Oexerhof een extra berging gecreëerd van 56.000 m³. Dit is niet voldoende om aan de totale compensatie opgave te voldoen.

Peilverhoging + 20 cm (tot NAP +6,7 m)

Met een verhoging van de waterstand met 20 cm tot NAP +6,7 m wordt in het gebied Oexerhof een extra berging gecreëerd van 123.900 m³. Dit is meer dan voldoende om aan de totale compensatie opgave te voldoen.

Geen peilverhoging en afgraven (tot NAP +6,25 m)

De conclusie die kan worden getrokken uit tabel 6.24 is dat maximaal 12.705 m³ berging kan worden gecreëerd door alleen af te graven tot NAP +6,25 m. Dit is niet voldoende om aan de totale compensatieopgave te voldoen.

Geen peilverhoging en afgraven tot NAP +6,0 m

De conclusie die kan worden getrokken uit tabel 6.25 is dat maximaal 36.487 m³ berging kan worden gecreëerd door alleen af te graven tot NAP +6,0 m. Dit is niet voldoende om aan de totale compensatieopgave te voldoen.

Peilverhoging + 10 cm in combinatie met afgraven tot NAP +6,25 m

Met een verhoging van de waterstand met 10 cm tot NAP +6,6 m wordt in het gebied Oexerhof een extra berging gecreëerd van 52.600 m³.

De conclusie die kan worden getrokken uit tabel 6.26 is dat maximaal 38.846 m³ berging kan worden gecreëerd door afgraven tot NAP +6,25 m.

De totale berging komt hiermee uit op 91.446 m³. Dit is niet voldoende om aan de totale compensatieopgave te voldoen.

Peilverhoging + 10 cm in combinatie met afgraven tot NAP +6,0 m

Met een verhoging van de waterstand met 10 cm tot NAP +6,6 m wordt in het gebied Oexerhof een extra berging gecreëerd van 52.600 m³.

De conclusie die kan worden getrokken uit tabel 6.27 is dat maximaal 76.861 m³ berging kan worden gecreëerd door afgraven tot NAP +6,0 m.

De totale berging komt hiermee uit op 129.461 m³. Dit is meer dan voldoende om aan de totale compensatieopgave te voldoen.

Peilverhoging + 20 cm in combinatie met afgraven tot NAP 6,25 m

Met een verhoging van de waterstand met 20 cm tot NAP +6,7 m wordt in het gebied Oexerhof een extra berging gecreëerd van 117.100 m³.

De conclusie die kan worden getrokken uit tabel 6.28 is dat maximaal 92.322 m³ berging kan worden gecreëerd door afgraven tot NAP +6,0 m.

De totale berging komt hiermee uit op 209.422 m³. Dit is meer dan voldoende om aan de totale compensatieopgave te voldoen.

Peilverhoging + 20 cm in combinatie met afgraven tot NAP +6,0 m

Met een verhoging van de waterstand met 20 cm tot NAP +6,7 m wordt in het gebied Oexerhof een extra berging gecreëerd van 117.100 m³.

De conclusie die kan worden getrokken uit tabel 6.29 is dat maximaal 117.912 m³ berging kan worden gecreëerd door afgraven tot NAP +6,0 m.

De totale berging komt hiermee uit op 235.012 m³. Dit is meer dan voldoende om aan de totale compensatieopgave te voldoen.

Schema compensatieopgave

In het volgende schema is aangegeven in hoeverre voldaan kan worden aan de compensatieopgave. Dit is weergegeven in het percentage ten opzichte van de compensatieopgave.

Tabel 6.30

Procentuele bijdrage aan compensatieopgave.

	peil +0 cm	peil +10 cm	peil +20 cm
0 cm afgraven	= huidige situatie	56% van de compensatievraag	124% van de compensatievraag
maximaal 25 tot 45 cm afgraven (tot NAP +6,25 m)	13% van de compensatievraag	91% van de compensatievraag	204% van de compensatievraag
maximaal 50 tot 70 cm afgraven (tot NAP +6 m)	36% van de compensatievraag	129% van de compensatievraag	235% van de compensatievraag

Uit het schema volgt dat de volgende opties het meest kansrijk zijn:

1. Peilverhoging tussen 10 en 20 cm.
2. Peilverhoging van 10 cm met een gedeeltelijke afgraving.

Optie 1

Met behulp van lineaire interpolatie is bepaald dat gedacht moet worden aan circa 12 cm peilverhoging. Hierdoor is er sprake van een toename van het geïnundeerd oppervlak met circa 13 hectare ten opzichte van de huidige situatie. De totale inundatieduur neemt toe met circa 0,19 dagen.

Optie 2

Als gevolg van een peilverhoging van 10 cm neemt het geïnundeerd oppervlak toe met 10,3 hectare ten opzichte van de huidige situatie. De totale inundatieduur neemt toe met circa 0,19 dagen. Daarnaast zal voor 7.200 m³ waterberging gecreëerd moeten worden door middel van afgraven.

Indien afgegraven wordt tot NAP +6 m dan is afhankelijk van het huidige maaiveldniveau een totaal grondverzet noodzakelijk tussen 9.500 en 12.000 m³ op een oppervlak tussen 2 en

4 hectare. De geschikte gronden moeten daarbij worden gezocht met een huidig maaiveldniveau tussen NAP +6,0 en 6,7 m in het zuidelijk gedeelte van het zoekgebied. Indien afgegraven wordt tot NAP +6,25 m dan is afhankelijk van het huidige maaiveldniveau een totaal grondverzet noodzakelijk tussen 9.500 en 12.000 m³ op een oppervlak tussen 3 en 8,5 hectare. De geschikte gronden moeten daarbij worden gezocht met een huidig maaiveldniveau tussen NAP +6,25 en 6,7 m in zowel het zuidelijk als noordelijk deel van het zoekgebied.

7 Ecohydrologie

7.1 POELEN VOOR DE KAMSALAMANDER IN DE BUFFERZONE

De Ecologische Verbinding Zone (EVZ) model Kamsalamander wordt in de groene bufferzone aangelegd. Ten aanzien van de inrichting van de bufferzone is inzicht in de diepte van de poelen noodzakelijk. In dit hoofdstuk zijn de eisen die gesteld worden aan de poelen en de diepte van de poelen opgenomen.

7.1.1 EISEN

De EVZ kamsalamander vereist aan aantal poelen. De poelen maken alleen ten tijde van hoge waterstanden in de Dortherbeek onderdeel uit van de retentiegebieden door een verbinding op 6,30 m +NAP via de bestaande berm sloten langs de Dortherweg.

In normale omstandigheden worden de poelen gevuld met grondwater en moeten aan een aantal hydrologische eisen voldoen. De bodemhoogte van de poelen is vastgesteld op basis van beschikbare boorprofielen en grondwatergegevens.

Als voorwaarde voor het bepalen van de bodemhoogte is gesteld dat de waterdiepte minimaal 0,5 m moet bedragen. Om inzicht te krijgen met welke bodemhoogte de poelen aan deze eis voldoen, zijn maaiveldhoogten en de gemiddeld laagste grondwaterstand gecombineerd.

7.1.2 BEREKENING DIEPTE POELEN

De GLG is vastgesteld op basis van hydromorfe kenmerken en door de analyse van TNO grondwatermeetreeksen van peilbuizen in het plangebied. Het maaiveld ten opzichte van NAP is vastgesteld met hoogtemetingen in het plangebied. De poelen ter plaatse van de locaties 1, 2, 3 en 4 waren ten tijde van deze rapportage niet ingemeten. Voor de poelen is gebruik gemaakt van de AHN. De beschikbare gegevens zijn gecombineerd, zodat voor elke poel een representatieve stijghoogte en maaiveldniveau is vastgesteld.

De locaties van de poelen zijn opeenvolgend van west naar oost genummerd, respectievelijk 1 tot en met 8. In Figuur 7.25 zijn de locaties van de poelen weergegeven met de nummering die gehanteerd is voor de berekeningen.

Figuur 7.25

Locatie poelen EVZ model
Kamsalamander



De poelen ter plaatse van (2, 5 en 8) is in een al bestaande laagte gesitueerd.
Tabel 7.31 toont de resultaten voor de afzonderlijke locaties van de poelen.

Tabel 7.31

Gegevens poelen EVZ model
Kamsalamander

Locaties Poelen	minimale maaiveldhoogte (m+NAP)	GLG (m+NAP)	bodemhoogte pool (m+NAP)	ontgraven (m)
1	5,1	3,8	3,3	1,8
2 (bestaande laagte)	5,4	3,8	3,3	2,1
3	5,8	3,8	3,3	2,5
4	5,6	3,5	3,0	2,5
5 (bestaande laagte)	5,5	3,5	3,0	2,5
6	6,3	3,7	3,2	3,1
7	6,6	3,7	3,2	3,4
8 (bestaande laagte)	6,0	3,7	3,2	2,8

Uit bovenstaande waarden blijkt dat de gemiddelde bodemhoogte van de poelen circa NAP +3,3 m bedraagt. Om in een gemiddelde situatie een waterdiepte van 0,5 m in de poelen te realiseren, dient het maaiveld ter plaatse van de poelen gemiddeld 2,5 m worden ontgraven.

7.2

EFFECT IN BUFFERZONE OP (GROND)WATERHUISHOUDING

In deze paragraaf is inzicht gegeven in het functioneren van de overloopgebieden in relatie tot de grondwaterhuishouding ter plaatse (wisselwerking tussen kwel, drainage en doelmatigheid bij acute retentievraag).

Werkwijze

Op basis van de beschikbare informatie met betrekking tot de grondwaterstanden in de bufferzone en de toekomstige waterhuishoudkundige situatie is beschreven welke effecten optreden in de bufferzone.

Toekomstige situatie

In de toekomstige situatie worden de volgende vergravingsmaatregelen uitgevoerd in de bufferzone:

- Aanleg aantal poelen (8 stuks).
- Aanleg twee overloopgebieden.

In figuur 7.26 zijn de poelen (1 t/m 8) en de overloopgebieden (a en b) weergegeven.

Figuur 7.26

Vergravingen in bufferzone.



Voor de poelen geldt dat deze in principe altijd water moeten bevatten. De bodemhoogte van deze poelen worden aangelegd tot 0,5 m beneden de GLG.

Voor de overloopgebieden geldt dat deze worden afgegraven van 5,0 tot circa 5,4 m +NAP. De overloopgebieden worden in extreme situaties ingezet voor het tijdelijk bergen van water. Hiervoor geldt dat gebied A vrijwel direct bij neerslag wordt benut. Overloopgebied B wordt pas benut bij een peilstijging van > 5,60 m+NAP vanuit de watervoerende retentie.

7.2.1

EFFECTEN

Effect poelen op grondwaterhuishouding

De poelen hebben een grondwaterafhankelijke waterstand. De poelen staan niet in open verbinding met ander oppervlaktewater. De bodemhoogte van de poelen ligt onder de GLG, zodat ze in principe altijd grondwater bevatten. Onder zeer droge omstandigheden kunnen ze tijdelijk droogvallen. Ter plaatse en in de directe omgeving van de poelen wordt het maaiveld verlaagd.

Voor neerslagsituaties geldt dat door de toename van het oppervlak open water de waterstand in de poelen minder snel stijgt dan de grondwaterstand in de omgeving. Hierdoor zal grondwater toestromen naar de poelen. De poelen hebben een licht drainerend effect op de directe omgeving. De afvlakking van de pieken in grondwaterstanden zijn naar schatting in en tot ongeveer 10 meter rondom de poel merkbaar.

Voor de zomersituatie (GLG) geldt dat in de directe omgeving van de poelen (taluds) de wortelzone zich dicht bij de grondwaterstanden bevindt. De verdamping neemt hierdoor toe. De grondwaterstanden in de directe omgeving van de poelen, tot circa 10 meter rondom de poel, zal daardoor in de zomer iets lager komen te liggen.

In de zomer is daarentegen vaak sprake van extreme neerslaggebeurtenissen. Door de lagere ligging van de poelen kan verwacht worden dat sprake zal zijn van oppervlakte afvoer naar de poelen. In de poelen wordt dan water geborgen. Dit water wordt niet afgevoerd en komt ten goede aan het grondwatersysteem. De aanleg van de poelen heeft geen effect op de grondwaterstand op grote afstand (buiten de bufferzone).

Effect overloopgebieden op grondwaterhuishouding

In de bufferzone worden twee overloopgebieden aangelegd. Deze overloopgebieden worden in extreme situaties ingezet voor het tijdelijk bergen van water. Het maaiveld in deze gebieden wordt verlaagd tot circa 5,00 tot 5,50 m +NAP.

Voor het overloopgebied ter hoogte van de Pessinkwatergang (in Figuur 7.26 aangegeven met een a) ontstaat in zowel een natte als droge periode (GHG-en GLG situatie) een plas-dras systeem. Dit wordt veroorzaakt door de open verbinding met de watervoerende retentie en het afgraven tot bijna rustwaterpeil naar maximaal 50 cm ontwatering.

Voor het overloopgebied ter hoogte van de Olthofkavel (in Figuur 7.26 aangegeven met een b) is geen sprake van een open verbinding met de watervoerende retentie. Hierdoor ontstaan twee verschillende situaties. In de natte periode (GHG-situatie) kan het grondwater tot maaiveld komen met als gevolg een plas-dras situatie. In de droge periode (GLG-situatie) zakt het grondwater diep uit waardoor een droog overloopgebied ontstaat.

Bij extreme neerslaggebeurtenissen geldt dat in de overloopgebieden het neerslagwater tijdelijk boven maaiveld komt te staan. Dit neerslagwater zal in principe afgevoerd worden naar de retentievoorziening. Dit houdt in dat de pieken in de grondwaterstanden in de overloopgebieden en directe omgeving worden afgevlakt.

Voor de zomersituatie (GLG) geldt dat in de overloopgebieden de wortelzone zich relatief iets dichterbij de grondwaterstanden bevindt. De GLG ligt echter nog steeds ver beneden het toekomstige maaiveldniveau, waardoor verwacht kan worden dat de verdamping slechts in zeer geringe mate toeneemt en nagenoeg geen effect heeft op de grondwaterstanden.

7.2.2

GRONDWATERSTANDVERLOOP IN BUFFERZONE

Om te kunnen bepalen of de natuurdoeltypen die beoogd worden in de bufferzone en in de zone langs de Pessinkwatergang is het grondwaterstandverloop van belang. Het grondwaterstandverloop is weergegeven aan de hand van een overschrijdingsgrafiek indien meetgegevens beschikbaar zijn en anders middels de GLG en GHG.

De volgende gebieden zijn onderscheiden:

- Westelijk gedeelte van de bufferzone.
- Strook langs de Pessinkwatergang.
- Oostelijk gedeelte van de bufferzone.

Westelijk gedeelte van de bufferzone.

Voor het westelijk gedeelte van de bufferzone kan gebruik worden gemaakt van langjarige gemeten grondwaterstanden in TNO peilbuis 33EP0183 (gelegen langs de waterdijk in het plangebied).

De overschrijdingsfrequentie van de grondwaterstand weergegeven in de volgende figuur. Op de x-as is voor een jaar het percentage van de tijd weergegeven en op de y-as het overschrijdingsniveau van de grondwaterstand. De grafiek is gebaseerd op meetgegevens in de periode 1973 t/m 1995.

Figuur 7.27

Overschrijdingsfrequentie
grondwaterstanden in peilbuis
33EP0183.

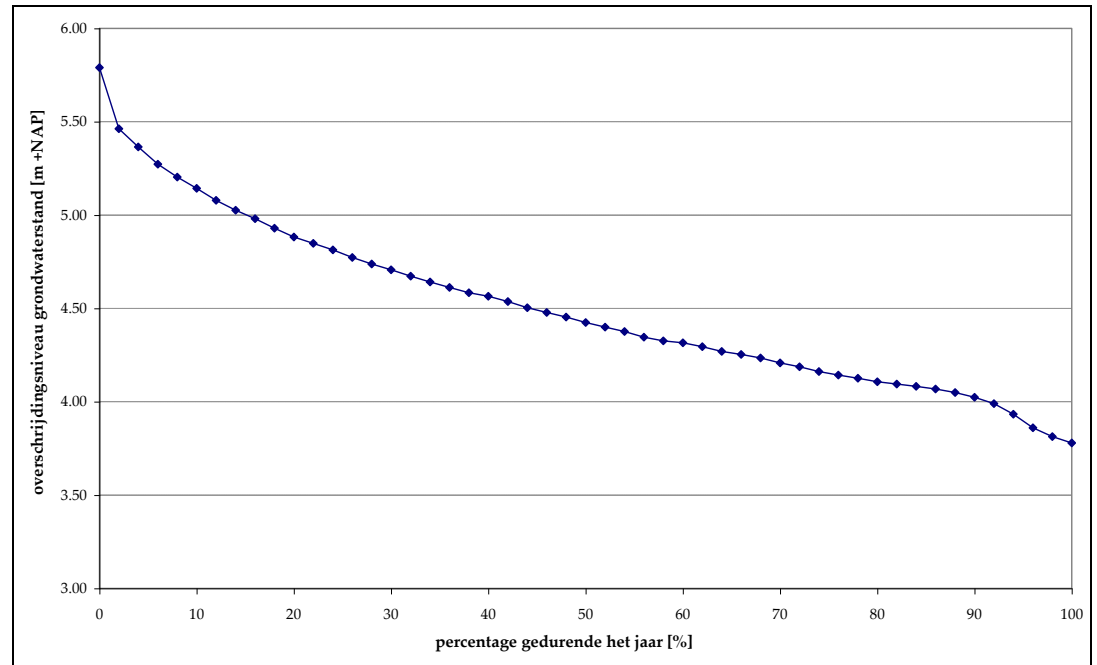

Een grondwaterstand van bijvoorbeeld NAP +5 m wordt gemiddeld gedurende circa 15% van de tijd (= 55 dagen) overschreden.

Pessinkwatergang

Voor de Pessinkwatergang zijn geen langjarige meetgegevens van de grondwaterstand voorhanden. Om een inschatting te kunnen maken van het grondwaterstandverloop gedurende het jaar is de gemiddeld hoogste (GHG) en gemiddeld laagste grondwaterstand (GLG) te gebruiken. De GHG wordt gemiddeld 50 dagen per jaar overschreden en de GLG wordt gemiddeld 50 dagen per jaar onderschreden.

Uit het geohydrologisch onderzoek is de dichtstbijzijnde locatie waar de GHG en GLG zijn bepaald als representatief aangenomen voor het gebied rondom de Pessinkwatergang. Deze zijn B14 en F18.

De GHG ligt tussen 0,6 m –mv en 1 m –mv, hetgeen overeenkomt met circa NAP +5,4 m tot 5,8 m. De GLG is op deze locatie niet bepaald. In het gehele plangebied is de GLG slechts op 2 locaties aangetroffen. Op basis van deze twee waarnemingen ligt de GLG tussen circa NAP + 3,2 en 3,6 m.

Oostelijk gedeelte van de bufferzone

Voor het oostelijk gedeelte van de bufferzone zijn geen langjarige meetgegevens van de grondwaterstand voorhanden. Om een inschatting te kunnen maken van het grondwaterstandverloop gedurende het jaar is de gemiddeld hoogste (GHG) en gemiddeld

laagste grondwaterstand (GLG) te gebruiken. De GHG wordt gemiddeld 50 dagen per jaar overschreden en de GLG wordt gemiddeld 50 dagen per jaar onderschreden.

Uit het geohydrologisch onderzoek is de dichtstbijzijnde locatie waar de GHG en GLG zijn bepaald als representatief aangenomen voor het oostelijk gedeelte van de bufferzone. Deze zijn B08, B12 en B13.

De GHG in deze boringen zijn gelijk aan respectievelijk 0,6 m -mv, 0,8 m -mv en 1,1 m -mv, hetgeen overeenkomt met een GHG gelijk aan NAP +6,1 m, NAP +5,2 m en NAP +4,7 m.

De GLG is alleen in B12 aangetroffen op een diepte van circa NAP +3,2 m.

HOOFDSTUK

8 Wateraspect MMA

8.1

ACHTERGROND

De commissie MER (verslag met kernmerk 1081 Ats-167) mist in het MER een onderzoeksinspanning naar de mogelijkheden om meer water te bergen binnen het plangebied voor het Meest Milieuvriendelijk Alternatief (MMA).

In het MMA wordt de oostelijke lob niet bebouwd. In deze lob is mogelijk extra waterberging mogelijk. Het is onduidelijk om welk volume dit gaat.

8.2

WERKWIJZE

De potentiële bergingscapaciteit in de oostelijke lob wordt bepaald met behulp van enkele GIS-bewerkingen. Voor het overige plangebied wordt aangegeven waarom niet voor meer waterberging is gekozen.

8.3

BERGINGSCAPACITEIT OOSTELIJKE LOB

In het MMA is de oostelijke lob niet bebouwd. Voor het MMA kan gekozen worden voor twee mogelijkheden voor het bergen van water in dit gebied:

1. Gehele oostelijke lob afgraven voor waterberging.
De waterberging kan dan plaatsvinden tussen een T=100 grondwaterstand (ongeveer 6,0 m +NAP) en het inundatieniveau van NAP +6,5 m.
2. Huidige maaiveldhoogten in de oostelijke lob handhaven.
De natuurlijke hoogteverschillen in de oostelijke lob blijven gehandhaafd, dit houdt in dat vooral in het noordelijk gedeelte waterberging mogelijk is.
Dit houdt in dat in het noordelijke gedeelte tussen maaiveldniveau (vanaf NAP +6 m) en het inundatieniveau van NAP +6,5 m water kan bergen.

Met behulp van GIS-berekeningen is bepaald dat in de oostelijke lob in totaal circa 30.000 m³ waterberging kan worden gevonden als het gehele maaiveld in de oostelijke lob wordt afgegraven tot NAP +6 m. Als de natuurlijke maaiveldhoogten worden gehandhaafd dan is 9.200 m³ voor waterberging beschikbaar.

8.4

WATERBERGING IN MMA

Binnen het Bedrijvenpark A1 is gekozen voor meer open water dan strikt noodzakelijk voor het tijdelijk opvangen van neerslag afkomstig van verhard oppervlak.

De retentievoorziening is zoveel mogelijk gelokaliseerd in de natuurlijke laagten, zoals langs de Rijksweg A1 en een gedeelte in het meest westelijk gedeelte van het plangebied.

Ook langs de huidige Pessinkwatergang is voor meer open water gekozen in de vorm van retentie. Binnen het plangebied krijgt de Dortherbeek meer ruimte voor meandering en zijn twee overstromingsgebieden ingericht, waarin bij hogere waterstanden tijdelijk water kan worden geborgen.

De grond- en oppervlaktewaterstanden in het gebied staan onder invloed van zowel de IJssel als de Schipbeek. Hierdoor is bij hoge rivierwaterstanden sprake van een sterke kwelsituatie en bij lage rivierwaterstanden van een sterke wegzijgingssituatie.

Door de retentievoorzieningen zoveel mogelijk aan de zijde van de IJssel en de Schipbeek aan te leggen wordt bij hoge rivierwaterstanden veel kwel afgevangen door de retentievoorzieningen.

Door de sterke wegzijgingssituatie is gekozen voor een accoladeprofiel, waarbij de bodembreedte en de permanent watervoerende breedte zo klein mogelijk is gehouden.

De permanent watervoerende breedte is daardoor vele malen smaller dan de waterbergende breedte.

Het aanleggen van meer waterberging zal, gezien de wegzijgingssituatie, niet gezocht moeten worden in het aanleggen van meer permanent water, maar in meer waterbergende ruimte. Het creëren van meer waterberende ruimte vergt veel ruimte en heeft de volgende consequenties:

- Het verschil in permanent water en waterberging wordt groter. Hierdoor ontstaat verhoudingsgewijs veel "ruigte", hetgeen de beeldkwaliteit niet ten goede komt.
- Het uitgeefbaar oppervlak neemt af.

In het ontwerp van het Bedrijvenpark A1 is getracht tegemoet te komen aan zoveel mogelijk waterbergende ruimte. De bufferzone is daarvoor geschikt, zonder dat dit ten koste gaat van de beeldkwaliteit of het uitgeefbaar oppervlak.

In de bufferzone zijn in het ontwerp twee overloopgebieden ingericht waarin tijdelijk water kan worden geborgen. Dit is al opgenomen in het standaard ontwerp, maar kan in feite gezien worden als een MMA optie.

HOOFDSTUK

9

Beheer en onderhoud

9.1 RANDVOORWAARDEN GEBOUWEN EN INFRASTRUCTUUR**9.1.1 MATERIAALKEUZE**

De materialen die in het plangebied worden gebruikt kunnen een ongewenst negatief effect hebben op de waterkwaliteit en waterbodemkwaliteit. Het is daarom van belang vooraf afspraken te maken over de materialen die bij de realisatie mogen worden toegepast. Dit kan bijvoorbeeld in de vorm van een convenant. Er moet in het kader van brongerichte bestrijding van verontreiniging meer gelet worden op het gebruik van bouwmaterialen. Aandachtspunten hierbij zijn:

- Corrosie en uitloging van materialen (met name lood, zink e.d.).
- Verduurzaamde houtsoorten.
- Toepassing bestrijdingsmiddelen.

9.1.2 FOUTIEVE AANSLUITINGEN RIOLERING

Het ontwerp van de riolering dient zodanig te zijn dat kans op verkeerde aansluitingen tussen dwa en rwa riolering geminimaliseerd wordt. Bij de uitvoering zal dit nauwlettend in de gaten gehouden moeten worden.

9.2 BEHEERSASPECTEN GEMEENTE EN WATERSCHAP**9.2.1 OPPERVLAKTEWATER(KWALITEIT)**

Het is mogelijk dat de watergangen in het plangebied overgedragen worden aan het Waterschap Rijn en IJssel. Te zijner tijd zullen tussen de gemeente en waterschap hierover afspraken gemaakt worden.

Het is van belang na het plegen van onderhoud het maaisel en drijfvuil zo snel mogelijk uit het water te verwijderen. Indien dit niet gebeurt heeft dit een negatief effect op de waterkwaliteit.

9.2.2 DOOIZOUTEN

Ook dooizouten kunnen makkelijk via de straten in het water terechtkomen Door het toepassen van een vgs wordt een groot deel van de dooizouten afgevangen. Hierdoor leidt afspoeling niet tot belasting van de oppervlaktewaterkwaliteit.

9.2.3 VISSTAND EN EENDEN

De aanwezigheid van een te hoge visbezetting met een verstoorde soortensamenstelling is nadelig voor de waterkwaliteit. Het is daarom gewenst invloed uit te oefenen op het visstandbeheer. Wij adviseren de gemeente voor de waterpartijen binnen het plangebied een visstandbeheersplan op te stellen.

Ook de aanwezigheid van veel eenden en andere watervogels kan de waterkwaliteit negatief beïnvloeden. Met name op plaatsen waar de eenden gevoerd worden is de belasting van het oppervlaktewater aanzienlijk. Aanbevolen wordt geen voederplaatsen voor eenden aan te leggen.

9.2.4 RIOOLGEMAAL

Het overnamepunt van het gemaal en de persleiding moeten nader met het waterschap worden besproken.

9.3 RANDVOORWAARDEN TOEKOMSTIGE GEBRUIKERS

9.3.1 GEDRAG BEWONERS/GEBRUIKERS

Het gedrag van de bewoners/gebruikers van het terrein is grotendeels bepalend voor de kwaliteit van het water dat door de regenwateruitlaten en overstorten wordt geloosd. Het is daarom belangrijk om een goede voorlichting te verzorgen en om handhavend op te treden indien de spelregels niet worden nageleefd. Ten behoeve van het informeren van de gebruikers kunnen informatieborden worden geplaatst en/of folders worden verspreid, waarin de zogenaamde "spelregels" opgenomen zijn.

HOOFDSTUK 10 Fasering

De aanleg van het bedrijvenpark zal in fasen worden uitgevoerd:

Fase 0: Aanleg oostelijke ontsluiting (tunnel).

Fase 1: Ten oosten van de Molbergsteeg.

Fase 2: Ten westen van de Molbergsteeg, inclusief westelijke aansluiting.

Bij de uitwerking van het waterhuishoudingsplan is rekening gehouden met de fasering voor de aanleg van het bedrijventerrein. Belangrijke aandachtspunten zijn:

- Locatie van het hoofdgemaal van de riolering;
- De omvang van de retentievoorziening in fase 1;
- Ontsluiting van het plangebied;
- De exacte begrenzing van de scheiding tussen fase 1 en 2.

HOOFDSTUK 11 Vergunningen

Ten behoeve van het waterhuishoudkundig plan kunnen de volgende vergunningen van toepassing zijn, zie volgende Tabel 11.32.

Tabel 11.32

Benodigde vergunningen

	Instantie
Grondwater onttrekkingsvergunning	Provincie
Ontgrondingsvergunning	Provincie
Keurontheffing	Waterschap Rijn en IJssel
Vergunning voor aanleg rioolgemaal	Waterschap Rijn en IJssel
Lozingsvergunning voor het lozen van bronneringswater en/of hemelwater op oppervlaktewater	Waterschap Rijn en IJssel
Publiekrechtelijke vergunning voor het aansluiten van de gemeentelijk riolering op een zuiveringswerk van het waterschap.	Waterschap Rijn en IJssel
Vergunning voor het leggen van leidingen in wegen en terreinen dit niet in het beheer zijn bij de gemeente	Gemeente Deventer
Milieuvergunning voor gemalen	Gemeente Deventer
Bouwvergunning	Gemeente Deventer
Flora en Fauna Wet	Ministerie van Landbouw, Natuur en Voedselkwaliteit
Vergunningen	Nederlandse Spoorwegen

Opgemerkt wordt dat het onttrekken van grondwater vergunningsplichtig is wanneer er meer dan 50.000 m³ per maand wordt onttrokken, of wanneer gedurende meer dan 6 maanden wordt onttrokken of wanneer onttrokken wordt met een maximale hoeveelheid te onttrekken grondwater die groter is dan 200.000 m³. Of een vergunning benodigd is, hangt sterk af van de fasering van de aanleg van het bedrijventerrein en van de fasering binnen eventuele deelgebieden.

BIJLAGE 1

Berekening herhalingsfrequenties waterstanden

Met een frequentieanalyse van de waterstanden in de IJssel, dagwaarden over de periode 1950-1999, is het voorkomen van verschillende situaties bepaald. Om de herhalingsfrequentie van extreme waterstanden te bepalen is een verdeling volgens Pearson type III toegepast. Figuur 1 toont op logaritmische schaal de relatie tussen de waterstand en de frequentie waarmee deze waterstand voorkomt op de IJssel nabij Deventer.

Figuur 1
Frequentieverdeling waterstand IJssel nabij Deventer

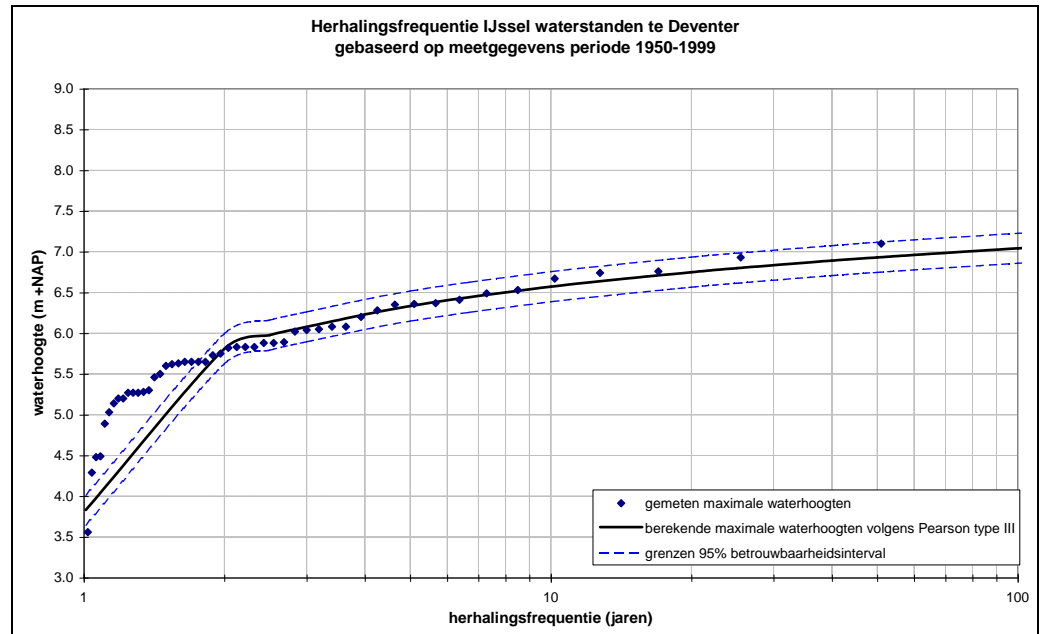

Op vergelijkbare wijze is voor de Schipbeek over de periode 1978-2002 de herhalingsfrequentie bepaald, zie figuur 2.

Figuur 2
Frequentieverdeling waterstand Schipbeek nabij Deventer

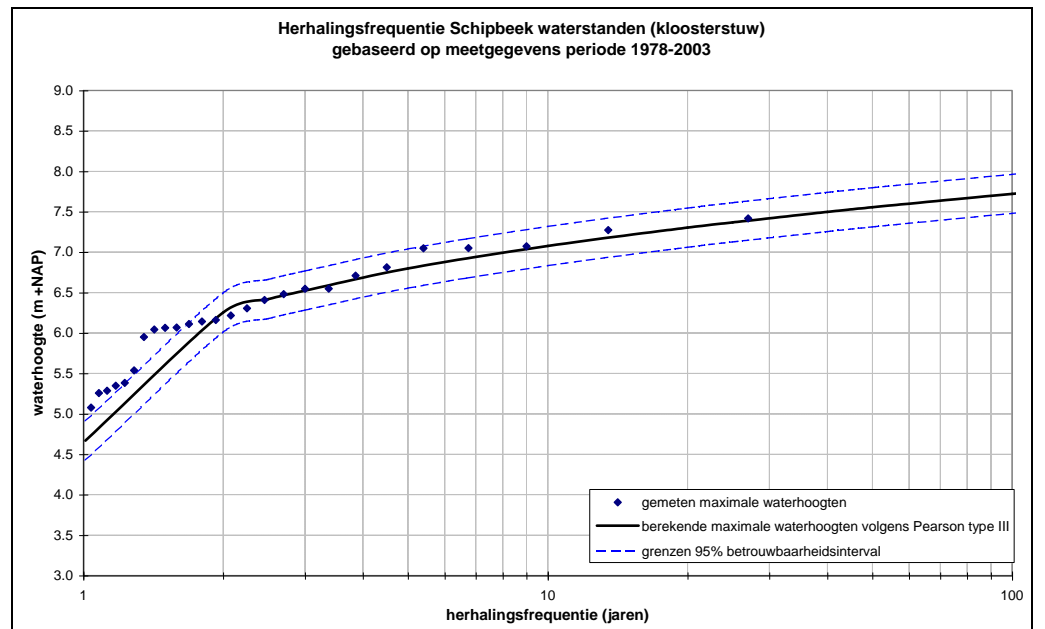

In de volgende tabel zijn de waterstanden voor verschillende situaties opgenomen voor de IJssel, de Schipbeek, de Dortherbeek, de huidige waterstanden in het plangebied en de toekomstige waterstanden in het plangebied.

Voor de T=100 situatie is voor de IJssel de met Pearson berekende maximale waterhoogte gebruikt. Voor de Schipbeek is voor de T=100 situatie echter gebruik gemaakt van de laagste waarde binnen het 95% betrouwbaarheidsinterval van de berekening met behulp van Pearson. Een eventuele overschatting van de extreme waterstand wordt hiermee geminimaliseerd.

Tabel 1

Waterpeil in maatgevende situaties.

Situatie	Frequentie 1:x jaar	IJssel	Schipbeek	Dortherbeek *	Huidig plangebied **
T=100	100 jaar	NAP+7,04 m	NAP+7,48 m	NAP+6,5 m***	NAP+6,07 m
natte situatie ("GHG situatie")	10-20 dagen per jaar	NAP+5,53 m	NAP+5,86 m	NAP+5,2 m	NAP+5,38 m
droge situatie ("GLG situatie")	10-20 dagen per jaar	NAP+1,98 m	NAP+4,59 m	NAP+5,0 m	NAP+4,89 m

* opgave waterschap Rijn en IJssel, fax 6 juli 2004

** waaronder Pessinkwatergang, deze kan ook droogvallen en stijgen tot circa NAP +6,5 m (opgave waterschap Rijn en IJssel, fax 6 juli 2004)

*** door het waterschap worden ook maximale peilen berekend van NAP +6,42 en +6,435 (berekening waterberging bedrijvenpark A1, 6 december 2004)

BIJLAGE 2

Berekening extreme grondwaterstanden

Extreme situaties ontbreken meestal in meetreeksen. Dit kan onder andere veroorzaakt worden door de frequentie of de periode van de metingen. Extreme situaties ontbreken ook in de grondwaterreeks gemeten in peilbuis 33EP0183. Deze peilbuis staat in het zuidwesten van het plangebied.

Om te bepalen welke grondwaterstanden voor kunnen komen ten tijde van een extreme situatie, wordt een statistische tijdreeksanalyse model toegepast: Menyanthes. Dit model maakt het mogelijk om de relatie tussen verklarende reeksen en de grondwaterstand te bepalen. Voorbeelden van verklarende reeksen zijn neerslag, verdamping en rivierwaterstanden.

Voor het Bedrijvenpark A1 geldt dat de grondwaterstand in een hoogwatersituatie sterk afhankelijk is van het waterpeil op de IJssel en de Schipbeek. Daarnaast zijn neerslag en verdamping van belang. Deze gegevens kunnen toegepast worden als verklarende reeks.

Voor dit onderzoek is de invloed van verschillende hoogwatersituaties op de grondwaterstand in peilbuis 33EP0183 bepaald. Met name het effect op de grondwaterstanden voor een T=100 situatie op de IJssel en Schipbeek is van belang. Neerslag en verdamping worden daarom in dit onderzoek buiten beschouwing gelaten.

In het statistische tijdreeksmodel is voor peilbuis 33EP0183 over de periode 1978-2003 een analyse gemaakt. Het model heeft een Explained Variance Percentage (EVP) van 89,2 (maximaal 100) en een Root Mean Square Error (RMSE) van 0,15. In de volgende figuur zijn de gemeten waarden en de met het model berekende waarden weergegeven.

Figuur 1

Gemeten en berekende waarden peilbuis 33EP0183

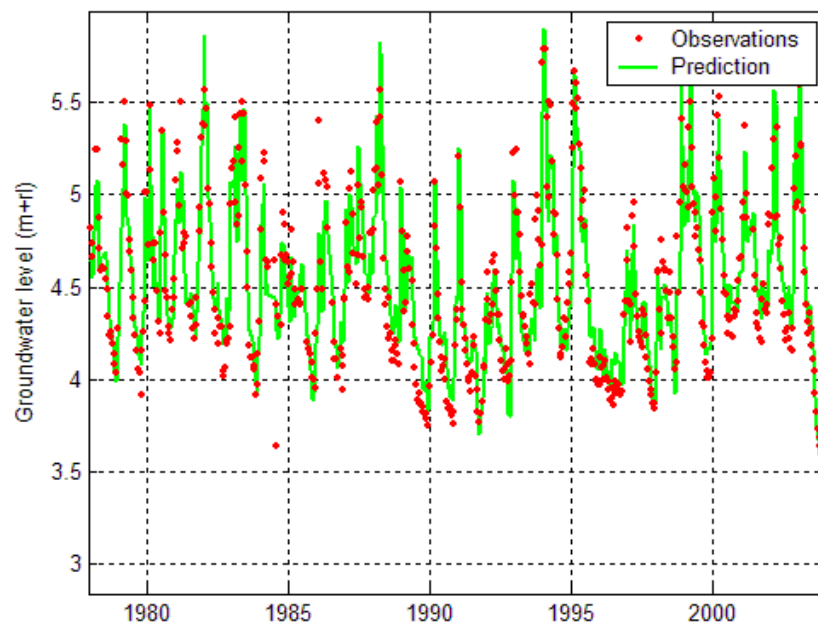

Bovenstaand model is gebruikt om de grondwaterstanden te bepalen voor verschillende herhalingsfrequenties op de IJssel en de Schipbeek. In de volgende figuur zijn de grondwaterstanden voor verschillende herhalingsfrequenties weergegeven.

Figuur 28

Berekende grondwaterstanden.

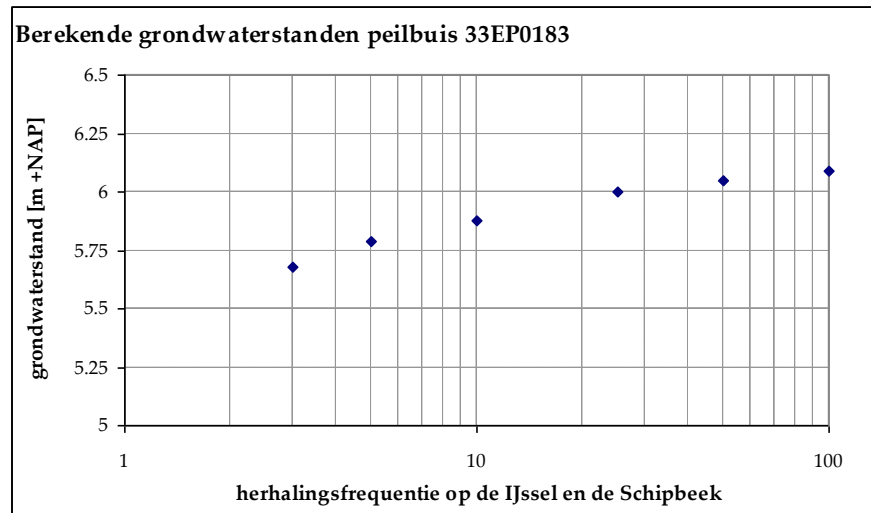

Bovenstaand statistisch grondwatermodel is gebruikt om de grondwaterstand ter plaatse van peilbuis 33EP0183 te simuleren in een T=100 situatie (zijnde een 5-daagse hoogwatergolf op de IJssel en de Schipbeek). De grondwaterstand in peilbuis 33EP183 stijgt tot NAP +6,09 m.

BIJLAGE 3

Wateropgave waterschap Rijn en IJssel

Door Alterra is de wateropgave voor Waterschap Rijn en IJssel in beeld gebracht (Alterra-rapport 636). In deze bijlage zijn de belangrijkste aspecten opgenomen.

In het onderzoek van Alterra is de wateropgave gekwantificeerd. Daarbij is een neerslaggebeurtenis gegenereerd die representatief wordt geacht voor het veroorzaken van een afvoergebeurtenis met een herhalingstijd van 100 jaar. Het gehele beheersgebied van het waterschap is onderverdeeld in deelstroomgebieden.

Het model berekent de reactie van het watersysteem op de maatgevende neerslaggebeurtenis. Het verloop van de berging in de bodem, de berging boven het maaiveld, de berging in het oppervlaktewatersysteem en de afvoer naar de hoofdwaterlopen worden berekend. De hoofdwaterlopen verzorgen de samenhang tussen de deelstroomgebieden. De afvoer en berging in het hoofdsysteem wordt voor elk deelstroomgebied gesimuleerd met de afvoer van direct bovenstrooms gelegen deelstroomgebieden en de afvoer van het detailont- en afwateringssysteem als instroom. Het model berekent het verloop van de berging in het hoofdwatersysteem, de afvoer naar benedenstrooms gelegen deelstroomgebieden. Indien beide termen ontoereikend zijn om de instroom op te vangen wordt een additionele berging berekend, waaronder ook de inundatie van het maaiveld valt. Bij de berekeningen is rekening gehouden met gestremde afvoer en de gemaalcapaciteit van gemaal Ter Hunnepe. Er wordt geen rekening gehouden met wateroverlast als gevolg van (extreem) hoge rivierwaterstanden.

Het plangebied ligt in deelgebied 968 met een oppervlak van 2301 hectare.

Uit de berekeningen volgen de volgende bergingshoeveelheden voor de huidige situatie:

- Maximale berging in de bodem 1.173.866 m³.
- Maximale berging maaiveld: 359.820 m³.
- Maximale berging detailontwateringssysteem: 75.943 m³.
- Maximale berging hoofdwaterlopen: 157.597 m³.
- Additionele bergingsbehoefte: 0 m³.

Uit deze berekeningen volgt dat er geen additionele bergingsbehoefte noodzakelijk is. Wel vindt er berging op het maaiveld plaats. Een deel van deze berging vindt ook plaats binnen het plangebied.

Door het waterschap is in de fax van 6 juli 2004 een berekeningsvoorbeeld gegeven voor de berging op het maaiveld, waarbij uitgegaan wordt van een lineaire interpolatie.

De berging op het maaiveld in het plangebied komt neer op: 120 hectare / 2301 hectare * 359.820 m³ = 18.765 m³ te bergen op het maaiveld in het plangebied.

Een opmerking die in deze studie wordt gemaakt is dat bij een IJssel stand vanaf NAP +7,7 m gemaal Ter Hunnepe niet meer kan malen. Het deelstroomgebied 968 kan dan niet meer lozen, waardoor dit deelstroomgebied inundeert.

BIJLAGE 4 Invloed IJssel en Schipbeek

Het plangebied staat onder invloed van zowel de IJssel als de Schipbeek. Met hoogwater op de IJssel ontstaat een kwelstroom richting het plangebied. Als sprake is van laagwater dan stroomt het water vanuit het plangebied richting de IJssel. Er vindt dan wegzijging plaats. De formule van Mazure is gebruikt om inzicht te verkrijgen in de intensiteit van de grondwaterstromen vanuit en naar de IJssel en de Schipbeek. De invloed van de IJssel en de Schipbeek is in deze bijlage bepaald voor 6 deelgebieden. Voor deze 6 deelgebieden is het effect op de kwel bepaald en het effect op de grondwaterstanden.

Voor de berekening met behulp van de formule van Mazure is uitgegaan van een doorlaatvermogen van het eerste watervoerend pakket van 1000 tot 1250 m²/dag en een weerstand van de deklaag van 50 dagen in de uiterwaard en 25 dagen in het plangebied.

Deelgebieden

De kwel- en wegzijgingsintensiteiten onder invloed van de IJssel zijn in het westen van het plangebied het grootst, terwijl de intensiteiten onder invloed van de Schipbeek het grootst zijn in het noorden van het plangebied.

Vanwege de ruimtelijke verschillen in kwel- en wegzijging is voor de berekening van de intensiteiten het plangebied opgedeeld in 6 gebieden. Een raster van drie vlakken in het noorden en drie in het zuiden is over het plangebied geplaatst om zodoende de ruimtelijke verdeling inzichtelijk te maken. Figuur 1 toont deze vlakverdeling.

Figuur 1

Vlakverdeling plangebied voor berekening kwel en wegzijging

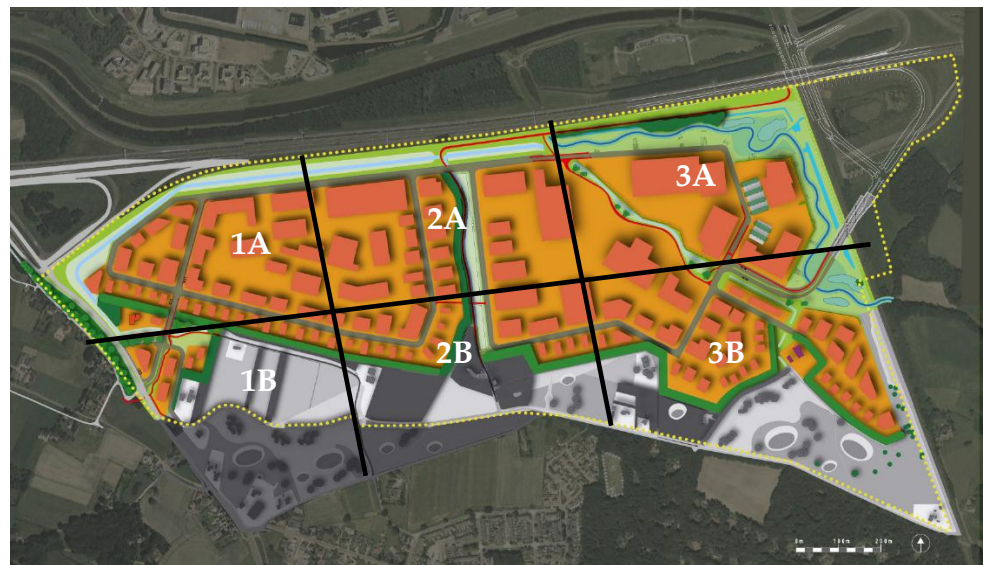

Voor elk deelgebied is de invloed van de IJssel bepaald en de invloed van de Schipbeek. Het totale effect is in deze bijlage gerapporteerd, waarbij uitgegaan is van superpositie.

Effect op kwelsituatie

De kwel- en wegzijgingsintensiteit is afhankelijk van het potentiaalverschil tussen de oppervlaktewaterstand in de IJssel en de Schipbeek en de oppervlaktewaterstand in het plangebied.

Het effect van de waterstanden op de IJssel en de Schipbeek op het plangebied is voor drie situaties beschreven:

- De huidige situatie.
- De toekomstige situatie met een rustwaterstand in de retentievoorziening.
- De toekomstige situatie met de maximale waterstand in de retentievoorziening.

Huidige situatie

De resultaten tonen dat het noordelijke gedeelte van het plangebied, vlakken 1A, 2A en 3A, de voornaamste interactie vertoont met het peil van de Schipbeek. De directe interactie met de IJssel wordt, behalve in een T=100 situatie, door de afstand afgevlakt.

In een T=100 situatie kwelt er ongeveer 12.370 m³/d op in het plangebied. Bij een hoge oppervlaktewaterstand kwelt er circa 4.660 m³/d op in het plangebied. Bij een lage oppervlaktewaterstand kan er circa 3.890 m³/d in het plangebied wegzijgen.

Tabel 1 toont de resultaten voor de kwelberekeningen voor de huidige situatie.

Tabel 1

Kwel/wegzijging
huidige situatie

	T=100	Hoge oppervlaktewaterstand	Lage oppervlaktewaterstand
1A	6.450	2.170	-1.810
1B	890	270	-670
2A	2.810	960	-610
2B	160	60	-50
3A	1.500	1.010	-630
3B	560	190	-120
Totaal m ³ /d	12.370	4.660	-3.890

Toekomstige situatie met een rustwaterstand in de retentievoorziening

In een T=100 situatie kwelt er ongeveer 20.780 m³/d op in het plangebied. Bij een hoge oppervlaktewaterstand kwelt er circa 7.630 m³/d op in het plangebied en bij een lage oppervlaktewaterstand kan er circa 4.740 m³/d in het plangebied wegzijgen.

Tabel 2 toont de resultaten voor de kwelberekeningen voor de rustpeil situatie in de retentievoorzieningen.

Tabel 2

Kwel/wegzijging plangebied
Retentie NAP+5,0 m (rustpeil)

	T=100	Hoge oppervlaktewaterstand	Lage oppervlaktewaterstand
1A	11.400	3.930	-2.320
1B	1.630	530	-750
2A	4.980	1.720	-820
2B	290	100	-60
3A	1.500	1.010	-630
3B	980	340	-160
Totaal m ³ /d	20.780	7.630	-4.740

Toekomstige situatie met een maximale waterstand in de retentievoorziening

Wanneer de retentievoorzieningen door neerslag zijn gevuld, dan is het peilverschil tussen het plangebied en de Schipbeek en de IJssel kleiner. Een kleiner peilverschil resulteert in een geringere kwelintensiteit. De kwelhoeveelheid bij een hoge oppervlaktewaterstand met een maximaal peil in de retentievoorzieningen bedraagt circa 2.930 m³/d.

Het maximale peil in de retentievoorziening is tijdens een lage oppervlaktewaterstand hoger dan het peil in de Schipbeek, daarom vindt er met circa 9.440 m³/d wegzijging plaats.

Tabel 3 toont de resultaten van de kwelberekeningen wanneer het peil in de retentievoorzieningen maximaal is.

Tabel 3

Kwel/wegzijging plangebied
Retentie NAP+5,6 m (maximaal
peil)

	T=100	Hoge oppervlaktewaterstand	Lage oppervlaktewaterstand
1A	8.630	1.150	-5.100
1B	1.220	120	-1.160
2A	3.750	520	-2.020
2B	220	30	-130
3A	1.500	1.010	-630
3B	740	100	-400
Totaal m ³ /d	16.060	2.930	-9.440

Conclusie

Voor een lage oppervlaktewaterstand neemt de wegzijging in de toekomstige situatie toe. Hierdoor zal het waterpeil in de retentievoorzieningen kunnen uitzakken. Het permanent watervoerende deel van de retentievoorziening wordt daarom zo minimaal mogelijk gehouden. Als er sprake is van het maximale waterpeil in de retentievoorziening dan zal er meer wegzijgen, hetgeen gunstig is voor de grondwateraanvulling.

Voor een hoge oppervlaktewaterstand neemt de kwel in de toekomstige situatie toe als er sprake is van een rustwaterpeil in de retentievoorziening en neemt de kwel in de toekomstige situatie af als er sprake is van de maximale waterstand in de voorziening. In de praktijk zal het retentiepeil bij een hoge oppervlaktewaterstand variëren tussen het rustwaterpeil en maximaal waterpeil.

Voor een situatie die 1 keer per 100 jaar voorkomt neemt de kwel vanuit de IJssel en de Schipbeek toe ten opzichte van de huidige situatie. De maximale waterstanden in de retentievoorziening liggen lager dan in de huidige situatie. Daardoor is er minder tegendruk en zal de kwel toenemen.

Effecten op grondwaterstand

Kwel en wegzijging zorgen voor een grondwaterstandstijging of -daling. Om inzicht te krijgen in de toekomstige grondwaterstand, zijn de kwelintensiteiten vertaald naar een verandering van de grondwaterstand.

Voor zowel de rustwaterstand als de maximale waterstand in de retentievoorzieningen is de te verwachten verandering van de grondwaterstand ten opzichte van de huidige situatie bepaald. Voor de referentie oppervlaktewaterstand is de waterstand die 10-20 dagen per jaar voorkomt, gebruikt (zie bijlage 1).

Verandering van de grondwaterstanden ten opzichte van de huidige situatie

Tabel 4 toont de berekende verandering van de grondwaterstanden die gedurende 10-20 dagen per jaar voorkomt als gevolg van hogere waterstanden op de IJssel en de Schipbeek. De verandering is weergegeven ten opzichte van de huidige situatie, voor zowel de rustwaterstand als de maximale waterstand in de retentievoorzieningen.

Tabel 4

Verwachte verhoging
grondwaterstand,
GHG 10-20 dagen per jaar

	Verandering grondwaterstand bij rustwaterstand (m)	Verandering grondwaterstand bij maximale waterstand (m)
1A	-0,09	0,05
1B	-0,35	0,20
2A	-0,21	0,12
2B	-0,37	0,21
3A	-0,38	0,21
3B	-0,35	0,20

De tabel laat zien dat het plangebied gedurende en hoogwatersituatie die 10-20 dagen per jaar voorkomt op de IJssel en de Schipbeek een verandering van de grondwaterstanden tot gevolg heeft in het plangebied.

Als er sprake is van een rustwaterstand in de voorziening dan zijn lagere grondwaterstanden te verwachten dan in de huidige situatie. Als er echter sprake is van een maximale waterstand in de retentievoorziening dan zijn hogere grondwaterstanden te verwachten dan in de huidige situatie.

De veranderingen worden met name veroorzaakt door een verandering van de oppervlaktewaterpeilen in het plangebied:

- Rustwaterstand:

Ten opzichte van de huidige situatie worden de oppervlaktewaterpeilen in het plangebied in een rustwaterstand 0,38 m lager dan in de huidige situatie. Dit heeft tot gevolg dat het potentiaalverschil tussen de waterstand in het plangebied en de waterstand in de Schipbeek c.q. IJssel toeneemt en dit leidt tot meer kwel en een grotere opbolling van de grondwaterstanden. Dit blijkt het sterkst in de deelgebieden direct langs de Schipbeek (1A en 2A). De verlaging van de oppervlaktewaterstand van 0,38 m resulteert slechts in een kleinere verlaging van de grondwaterstand.

- Maximale waterstand:

Ten opzichte van de huidige situatie worden de oppervlaktewaterpeil in het plangebied bij een maximale waterstand 0,22 m hoger dan in de huidige situatie. Dit heeft tot gevolg dat het potentiaalverschil juist afneemt en dit leidt tot minder kwel en een kleinere opbolling van de grondwaterstanden. Dit blijkt wederom het sterkst in de deelgebieden direct langs de Schipbeek (1A en 2A). De verhoging van de oppervlaktewaterstand van 0,22 m resulteert in een kleinere verhoging van de grondwaterstand.

Toekomstige grondwaterstanden in relatie tot ontwateringseis

Met de tabel 4 aangegeven verandering van de grondwaterstand kan bepaald worden of het plangebied voldoet aan de ontwateringseis van 0,7 m –mv.

Het minimale maaiveldniveau is gelijk aan 6,5 m +NAP. Dit betekent dat de grondwaterstand niet hoger mag stijgen dan 5,8 m +NAP gedurende maximaal 15 dagen per jaar.

Uit de berekeningen blijkt dat voor de deelgebieden in het zuidelijk deel van het plangebied (1B, 2B en 3B) kan worden voldaan aan de ontwateringseis. Voor de deelgebieden langs de Schipbeek (1a en 2A) kan nog net wordt voldaan aan de ontwateringseis.

Voor het deelgebied 3B wordt voor de driehoek niet voldaan aan de ontwateringseis als hier het minimale maaiveldniveau wordt aangehouden. In dit gebied is een minimaal maaiveldniveau noodzakelijk van 6,6 m +NAP.

Toekomstige extreme grondwaterstanden

Om te toetsen of in het plangebied overlast mogelijk is bij extremere gebeurtenissen is een vergelijking gemaakt met een situatie die 1 keer per 100 jaar optreedt. Daarbij is uitgegaan van de combinatie met een extreme neerslaggebeurtenis, waardoor sprake is van de maximale waterstand in de retentievoorziening (NAP +5,6 m).

Uit de berekeningen blijkt dat voor de deelgebieden in het zuidelijk deel van het plangebied (1B, 2B en 3B) de grondwaterstanden kunnen stijgen tot circa 6 m +NAP. In de deelgebieden langs de Schipbeek (1A, 2A en 3A) kunnen de grondwaterstanden stijgen tot circa 6,5 m +NAP (dit is gelijk aan het minimale toekomstige maaiveld).

BIJLAGE 5

Compensatie berging buiten plangebied

De compensatie berging buiten het plangebied moet bekeken worden vanuit drie invalshoeken, te weten:

- Technisch.
- Financieel.
- Organisatorisch.

Technisch

De technische invalshoek bestaat uit het onderzoeken van de mogelijkheden voor compensatie in het gebied Oexerhof.

De huidige inundatie en maaiveldhoogten in het gebied Oexerhof zijn reeds op hoofdlijnen bekeken. De compensatie kan op meerdere manieren worden gerealiseerd:

- Afgraven.
Het gebied afgraven tot bijvoorbeeld de grondwaterstand (T=100) en daar berging creëren. Elke m³ grond die wordt afgegraven beneden NAP + 6,50 m kan worden ingezet voor compensatie berging (er is dan nog wel een correctie noodzakelijk voor de huidige bergingscapaciteit tussen de poriën).
Berging van water kan gevonden worden tot het niveau van de grondwaterstand in een T=100 situatie. De grondwaterstanden in het gebied Oexerhof zijn niet nader bekeken. Wij stellen voor om op basis van bestaande peilbuizen in het gebied Oexerhof (indien deze aanwezig zijn) de T=100 grondwaterstand globaal te bepalen.
- Hoger peil accepteren in de Dortherbeek (bijvoorbeeld een peil van NAP +6,60 m of NAP + 6,70 m), waardoor een groter gebied van nature inundeert.
In dit geval geldt dat het huidige inundatiegebied groter wordt en dus een groter grondgebied af en toe inundeert. Voor het gebied Oexerhof worden twee aanvullende berekeningen uitgevoerd met een waterpeil van NAP +6,60 m en NAP +6,70 m.

De compensatie berging kan worden gerealiseerd door alleen afgraven, door alleen hogere peilen of door een combinatie van afgraven en hoger peil. Wij stellen voor een aantal berekeningen uit te voeren zodat een schema ontstaat met mogelijke vormen van compensatie berging. Deze mogelijkheden worden vervolgens alle financieel en organisatorisch beschouwd, zodat een goed gemotiveerde keuze mogelijk wordt. Het schema kent de onderstaande opbouw en inhoud:

Figuur 2.29

Schema.

	peil +0 cm	peil +10 cm	peil +20 cm
0 cm afgraven	= huidige situatie -kaart met inundatiegebied -inundatieduur	-hoeveelheid te realiseren berging -kaart met inundatiegebied -inundatieduur	-hoeveelheid te realiseren berging -kaart met inundatiegebied -inundatieduur
x cm (bv 50 cm) afgraven	-benodigd oppervlak -globaal aangeven waar te vinden	-resterend benodigd oppervlak -globaal aangeven waar te vinden	-resterend benodigd oppervlak -globaal aangeven waar te vinden
2x cm (bv 100 cm) afgraven	-benodigd oppervlak -globaal aangeven waar te vinden	-resterend benodigd oppervlak -globaal aangeven waar te vinden	-resterend benodigd oppervlak -globaal aangeven waar te vinden

Mede op basis van het schema zal blijken of het gebied Oxerhof voldoende mogelijkheden biedt en kansrijk is voor verdere acties.

Financieel

In eerste instantie wordt op hoofdlijnen onderzocht wat de kosten zijn voor de verschillende compensatiemogelijkheden in het schema. Globaal zijn er de volgende mogelijkheden:

- Aankopen van gronden.
- Aankopen van gronden, blauwe dienst vestigen en vervolgens overdragen aan natuurorganisatie.
- Vestigen van een blauwe dienst.
- Combinatie met realisatie van EVZ.

Het vestigen van een blauwe dienst pas het meest bij de varianten waarbij geen of nauwelijks afgraving plaatsvindt. Combinaties met natuurontwikkeling passen het meest bij de varianten met maaiveldverlaging. Reguliere landbouw is dan nauwelijks meer mogelijk.

Voor de verschillende mogelijkheden in het schema worden de kosten op hoofdlijnen bepaald.

Organisatorisch

Het organisatorische gedeelte wordt in 3 stappen uitgevoerd. De eerste stap is gericht op de regelgeving. De tweede stap is gericht op het formuleren van een voorkeursoplossing door de gemeente Deventer. De derde stap is gericht op het informeren van de externe partijen over de mogelijke oplossingen en het bereiken van een gezamenlijk gedragen voorkeursoplossing.

De eerste stap bestaat uit samenvatting van de plichten van de gemeente ten aanzien van de compensatie. Hiervoor wordt gebruik gemaakt van de Handreiking Watertoets 2, zie bijlage 9.

De tweede (interne) stap bestaat uit een verkenning van de mogelijkheden in het gebied. Daarbij spelen de inrichtingsvisie Dortherbeek en de kavelruil een rol. Indien het voor het verkrijgen van voldoende informatie noodzakelijk is wordt contact opgenomen met de werkgroep inrichtingsvisie Dortherbeek en de kavelruilcommissie.

Op basis van de inventarisatie worden de voordelen en nadelen van de verschillende mogelijkheden in het schema uitgewerkt.

Vervolgens worden deze resultaten besproken met de gemeente (medewerkers van verschillende sectoren, uit te nodigen door de gemeente). Doel van deze bespreking is het uitwisselen van kennis/informatie, het bespreken van de resultaten, het aanvullen van de voor- en nadelen en het afwegen van de mogelijkheden. Uiteindelijk doel is om te komen tot een voorkeursoplossing.

De derde (externe) stap bestaat uit het regelen en organiseren van een overleg met de externe betrokken instanties. Daarbij denken wij bijvoorbeeld aan het waterschap, de werkgroep inrichtingsvisie Dortherbeek, de contactpersoon van de kavelruilcommissie, GLTO, Stichting IJssellandschap en gemeente Lochem.

In dit overleg worden de mogelijkheden besproken en worden de voor- en nadelen besproken. In dit overleg wordt de haalbaarheid afgetast van de voorkeursoplossing en/of andere mogelijkheden.

Indien in het overleg overeenstemming wordt bereikt over een kansrijke oplossingsrichting dan kunnen afspraken worden gemaakt voor het vervolg.

BIJLAGE 6

Beschrijving werkwijze gebiedsdekkende bepaling
(grond-)waterstanden

Om voor het gehele plangebied voor verschillende kwelsituaties de grondwaterstanden gebiedsdekkend te bepalen is onderstaand stappenplan gevolgd.

De basisgegevens worden gevormd door de gemeten grondwaterstanden in peilbuis 33EP0183 en de oppervlaktewaterstanden op de IJssel en de Schipbeek.

In het volgende schema is het stappenplan weergegeven.

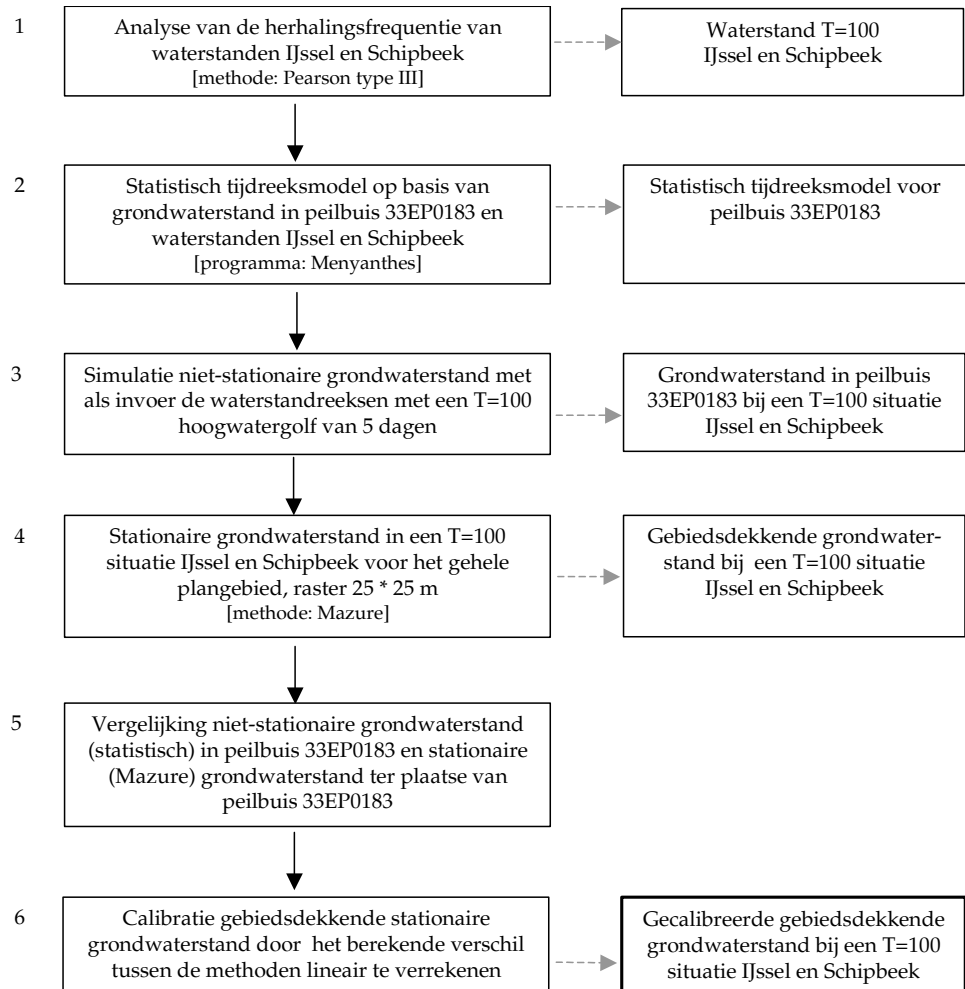

Het resultaat van de stap 1 is beschreven in bijlage 1.

Het resultaat van de stappen 2 en 3 is beschreven in bijlage 2.

Het resultaat van de stappen 4 tot en met 6 is beschreven in bijlage 7.

BIJLAGE 7

Gebiedsdekkende grondwaterstand T=100 IJssel en
Schipbeek huidige situatie

Ten tijde van extreme oppervlaktewaterstanden op de IJssel en de Schipbeek ($T=100$) stijgen de grondwaterstanden in het plangebied sterk. In de huidige situatie komen de grondwaterstanden in delen van het plangebied boven maaiveld te staan.

In het kader van de bergingscapaciteit in het plangebied is inzicht in de gebiedsdekkende grondwaterstanden voor een $t=100$ situatie van belang. Om dit te bepalen is het stappenplan in bijlage 6 gevolgd.

Het resultaat van stap 1 in het stappenplan is reeds in bijlage 1 gerapporteerd. Het resultaat van stap 2 en 3 in het stappenplan is reeds in bijlage 2 gerapporteerd.

Op basis van deze basisgegevens zijn de stappen 4 t/m 6 doorlopen.

In stap 4 van het stappenplan is de met behulp van de methode van Mazure op een raster van 25×25 m de grondwaterstanden bepaald. Dit is dezelfde methode als gebruikt voor de verschillende deelgebieden genoemd in bijlage 4, maar dan op een exacter schaalniveau. Het resultaat is een gebiedsdekkende stationaire grondwaterstand. In de volgende figuur is het raster weergegeven.

Figuur 1

Raster waarvoor de grondwaterstanden worden bepaald en de locatie van peilbuis 33EP0183.

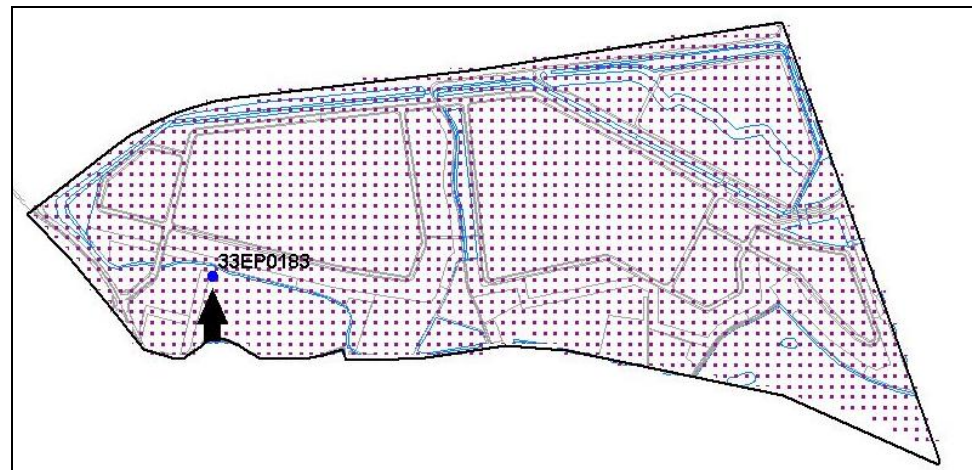

In stap 5 van het stappenplan is de niet stationaire grondwaterstand in peilbuis 33EP0183 vergeleken met de stationair berekende grondwaterstand ter plaatse van peilbuis 33EP0183. In bovenstaande figuur is met een peil aangegeven waar de vergelijking heeft plaatsgevonden. De vergelijking geeft aan in hoeverre de stationair berekende kwelsituatie overeenkomt met een niet-stationaire kwelsituatie. Uit de vergelijking volgt een afwijking van 19 cm. Dit houdt in dat in stap 6 van het stappenplan de gebiedsdekkende stationaire grondwaterstanden met 0,19 m naar beneden toe zijn bijgesteld. Het resultaat bestaat uit een gecalibreerde gebiedsdekkende grondwaterstand voor een $T=100$ situatie.

BIJLAGE 8 Type laaglandbeek

BIJLAGE 9

Samenvatting compensatie uit Handreiking Watertoets 2

Aanleiding

Voor het ruimtelijke plan “Bedrijvenpark A1” geldt dat er compensatie moet komen voor de afname van waterberging in het plangebied. Hieronder wordt de regelgeving en besluitvorming omtrent deze compensatie weergegeven (afkomstig uit de Handreiking Watertoets 2).

Compensatie

Voorkomen van negatieve effecten op het watersysteem staat bij de watertoets voorop. Pas indien voorkomen niet mogelijk is en realisatie van het plan of besluit maatschappelijk noodzakelijk, komt compensatie aan de orde. De noodzaak hiervan staat buiten kijf. Compensatie en de financiering hiervan vormen dan ook een onlosmakelijk onderdeel van de besluitvorming over het plan of besluit.

Veelal zal tijdens de planontwikkeling naar voren komen dat compenseren noodzakelijk is. De compensatiemaatregelen kunnen dan in het planvormingsproces meegenomen worden. De waterbeheerders kunnen een belangrijke rol vervullen in het signaleren van de noodzaak tot compensatie en het aanreiken van oplossingen. Aan de hand van de gemaakte afspraken over wateraspecten en de daaraan verbonden criteria wordt bepaald of en de mate waarin compensatie nodig is.

De waterbeheerder kan ook in een later stadium signaleren dat compensatie nodig is. Dit is bijvoorbeeld het geval indien het plan bij nader inzien niet aan de criteria voldoet en de waterbeheerder geen andere mogelijkheid dan compensatie ziet om dit op te lossen. Het kan ook voorkomen dat de noodzaak tot compensatie al eerder is gesignaleerd, maar volgens de waterbeheerder onvoldoende is geregeld in het ruimtelijk plan.

Procedure

De besluitvorming over compensatie dient gelijktijdig met, of voorafgaand aan de besluitvorming over het ruimtelijk plan of besluit plaats te vinden. Ook de financiering van de compensatie moet geregeld zijn.

In het geval van een bestemmingsplanprocedure dient bij de vaststelling van het bestemmingsplan gegarandeerd te zijn dat compensatie plaatsvindt. Dit heeft te maken met de vereiste uitvoerbaarheid van een bestemmingsplan. Een ontwikkeling toestaan waarvoor de compensatie niet goed geregeld is, kan in strijd zijn met een goede ruimtelijke ordening en/of met rijksbeleid of provinciaal beleid. Dit kan voor de provincie een reden zijn om een bestemmingsplan niet goed te keuren.

De initiatiefnemer geeft in de waterparagraaf (onderdeel van het bestemmingsplan) aan hoe compensatie geregeld is en verwijst daarbij indien nodig naar afspraken die buiten het bestemmingsplan zijn vastgelegd, bijvoorbeeld in overeenkomsten.

De initiatiefnemer van het ruimtelijk plan is verantwoordelijk voor het adequaat regelen van financiering van compensatie voordat het ruimtelijk plan wordt vastgesteld. Dit wil echter niet zeggen dat de initiatiefnemer betaalt. Bij de invulling van maatregelen kunnen mogelijk meer partijen aanhaken om door slimme functiecombinaties zaken voor elkaar te krijgen.

Compensatie binnen het plangebied

Bij compensatie binnen het plangebied kan de compensatiegrond bestemd worden op de plankaart (onderdeel van het bestemmingsplan). Omdat met vastlegging in een bestemmingsplan de realisatie nog niet gewaarborgd is, zal de realisatie in een aanvullende overeenkomst vastgelegd moeten worden.

Compensatie buiten het plangebied

Bij compensatie buiten het plangebied kan de compensatiegrond op een kaart als bijlage bij het bestemmingsplan worden weergegeven. Gelijktijdig zal het bestemmingsplan waarin de compensatiegrond gelegen is, gewijzigd moeten worden. Een minder vergaande garantie is een bestuursovereenkomst waarin afspraken gemaakt worden die leiden tot bestemmingsplanwijziging van het voor compensatie relevante gebied. Voor de realisatie van compensatie is tevens een overeenkomst nodig.

Privaatrechtelijke overeenkomsten

Naast het publieksrechtelijk bestemmingsplan zijn vaak privaatrechtelijke overeenkomsten noodzakelijk om zeker te stellen dat de compensatie ook daadwerkelijk wordt gerealiseerd. In een privaatrechtelijke overeenkomst omtrent realisatie compensatie kan het volgende worden opgenomen:

- Grondslag voor compensatie.
- Omschrijving compensatiemaatregelen.
- De bij de compensatie betrokken partijen.
- Termijn waarbinnen compensatie moet zijn uitgevoerd.
- Wie er compenseert.
- De publiekrechtelijke besluiten die eventueel nodig zijn voor het kunnen uitvoeren van de compensatie en hoe de overeenkomst hierop is afgestemd.
- De wijze waarop de kosten van de compensatie zijn verdeeld.
- Wat er gebeurt als niet goed of niet tijdig wordt gecompenseerd.
- Wat er gebeurt als er geschillen over de overeenkomst ontstaat.
- Boeteclausules.

Kenmerkend voor een privaatrechtelijke overeenkomst is dat de betrokkenen in principe vrij zijn om over bepaalde onderwerpen wel of niet afspraken te maken.

BIJLAGE 10 Inundatie in Oxerhof

Figuur B2.1

Inundatie bij een waterstand van NAP +6,0 m.

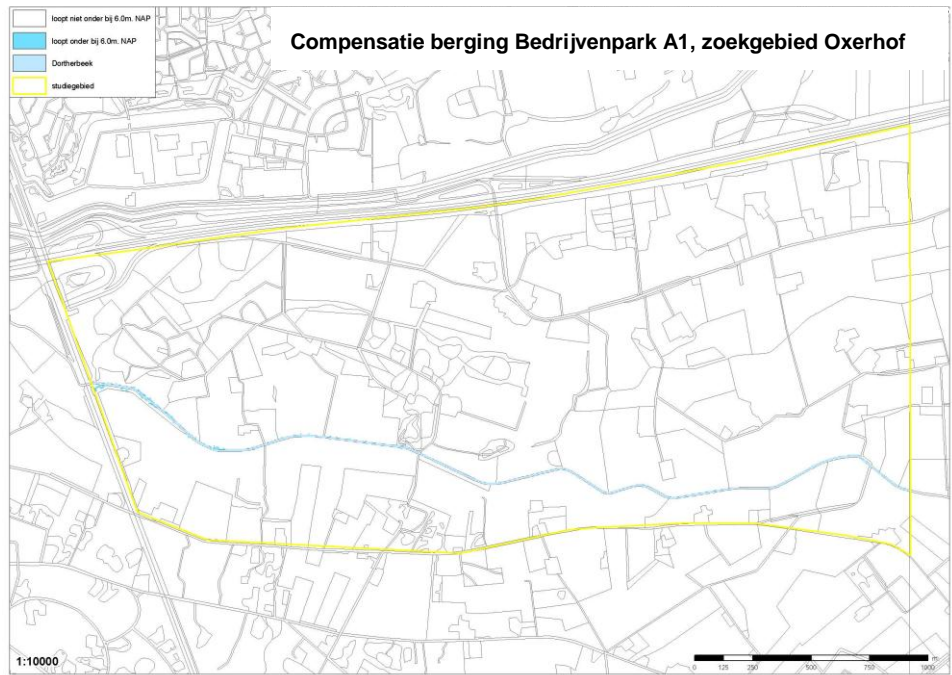

Figuur B2.2

Inundatie bij een waterstand van NAP +6,2 m.

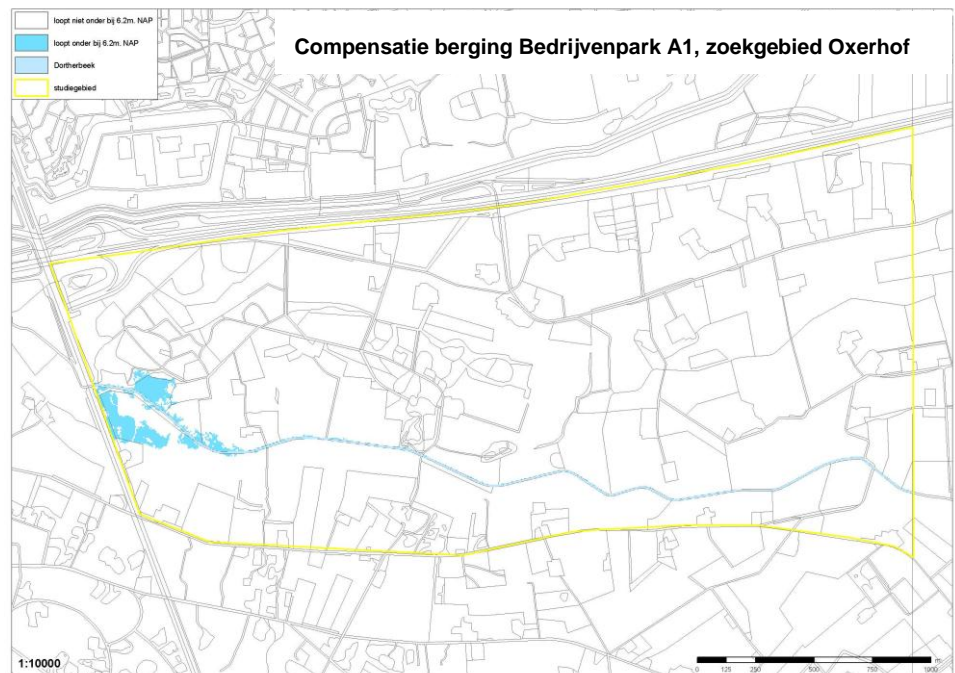

Figuur B2.3

Inundatie bij een waterstand van NAP +6,4 m.

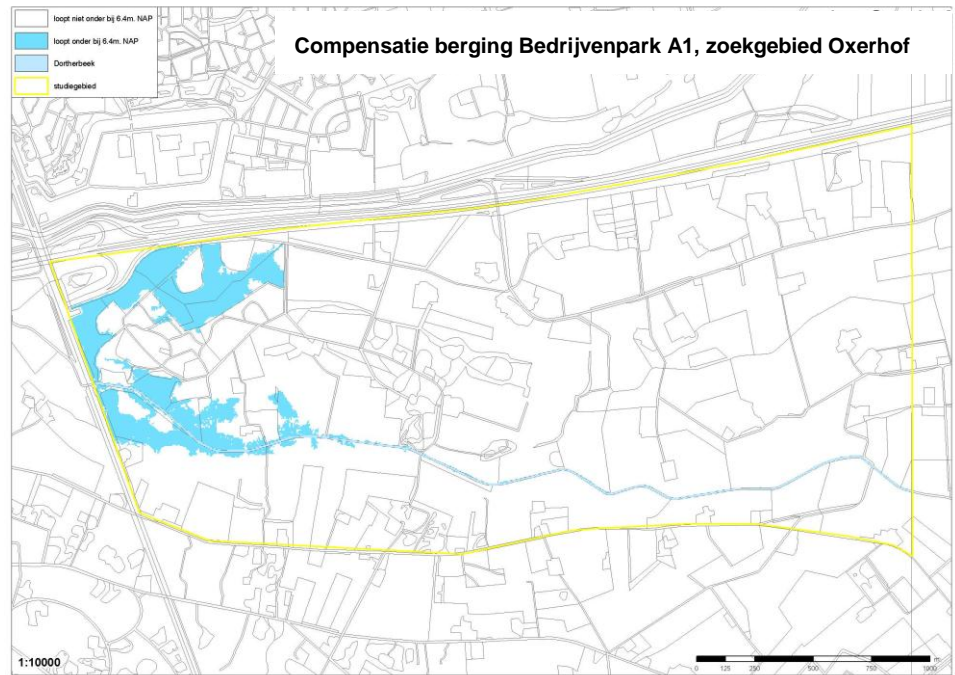

BIJLAGE 11 Tekeningen

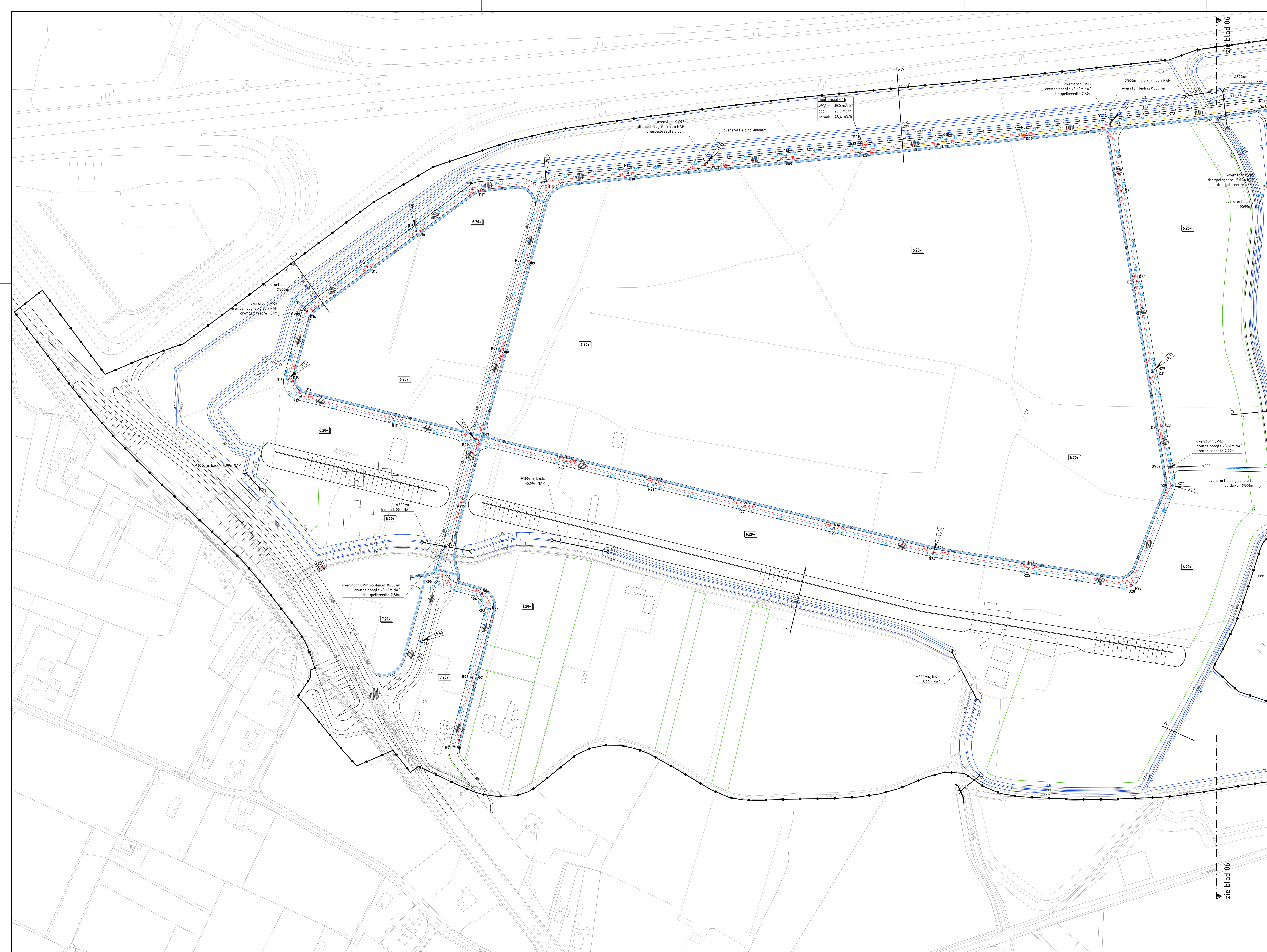

- VERKLARING**
- DWA-riool, PP Ø315 met inspectieput en b.o.b.
 - RWA-riool, beton, met diameter, inspectieput en b.o.b.
 - kruisingsput
 - overstortput RWA, op duiker of retentie
 - persleiding, PE
 - persleiding tunnel, afvoer first flush
 - persleiding tunnel, afvoer overvloedig schoon hemelwater
 - rioolgemeent
 - putdijkeshoogte
 - grens werkgebied tunnel/brug oostelijke ontsluiting
 - plangrens
 - kabels en leidingstrook
 - debietregulerend kunstwerk
 - duiker
 - stuw
 - blusvoorziening
 - bandverlaging langs retentie, om de 50-100m

- VERKLARING (bestaande kabels en leidingen)**
- riolering DWA
 - riolering gemengd
 - riolering overig
 - persleiding
 - riolering RWA
 - gasleiding distributie (LDI)
 - gasleiding transport (HDI)
 - gasleiding (Gasumal)
 - waterleiding
 - kabels overig
 - hoogspanningskabel
 - middenspanning
 - laagspanning
 - terreinverlichting
 - kabel CAI
 - kabel PTT
 - datakabel

Versie	H	Datum	2-3-2012	Getekend	Kleing
Beschrijving	Wijziging oostelijke ontsluiting en afstemming riolering op natstrac				
Gecontroleerd	krnlr	Vrijgegeven	krnlr		
ARCADIS Infrastructuur - Water - Milieu - Gebouwen					
Opdrachtgever			gemeente Deventer		
Deelnemer					
Project					
Onderwerp					
situatie waterhuishoudingsplan west					
Fase	Definitief ontwerp				
Schaal	1:1000	Stoos	Milieu & Raamte		
Bladformaat	100 x 611	Status	Definitief		
Contractnummer		Projectleider	Knlr, R. v/d		
Projectnummer		Tekeningnummer	Versie		
110301.001100.001		05	H		



zie blad 05

zie blad 05

voor vervolg zie uitsnede

VERKLARING

	3.4.1. D47 3.4.4.
	Ø600 L 70 R21 6.70
	GWT
	DWT
	overstortput RWA, op duiker of retenie
	perleiding PE
	perleiding tunnel, afvoer first flush
	perleiding tunnel, afvoer overvloedig schoon hemelwater
	rooigemaal
	putdiektheugte
	grens werkegebied tunnel/brug oostelijke omluchting
	plangrens
	kabels en leidingenstrook
	doelregelend kunstwerk
	duiker
	stuw
	blusvoorziening
	bandverlaging langs retenie, om de 50-100m

VERKLARING (bestaande kabels en leidingen)

	riolering DWA
	riolering gemeentl
	riolering overig
	perleiding
	riolering RWA
	gasleiding distributie (LD)
	gasleiding transport (HD)
	gasleiding (Gsumme)
	waterleiding
	kabels overig
	hoogspanningskabel
	midspanning
	laagspanning
	terreinverlichting
	kabel CAI
	kabel PTT
	data-kabel

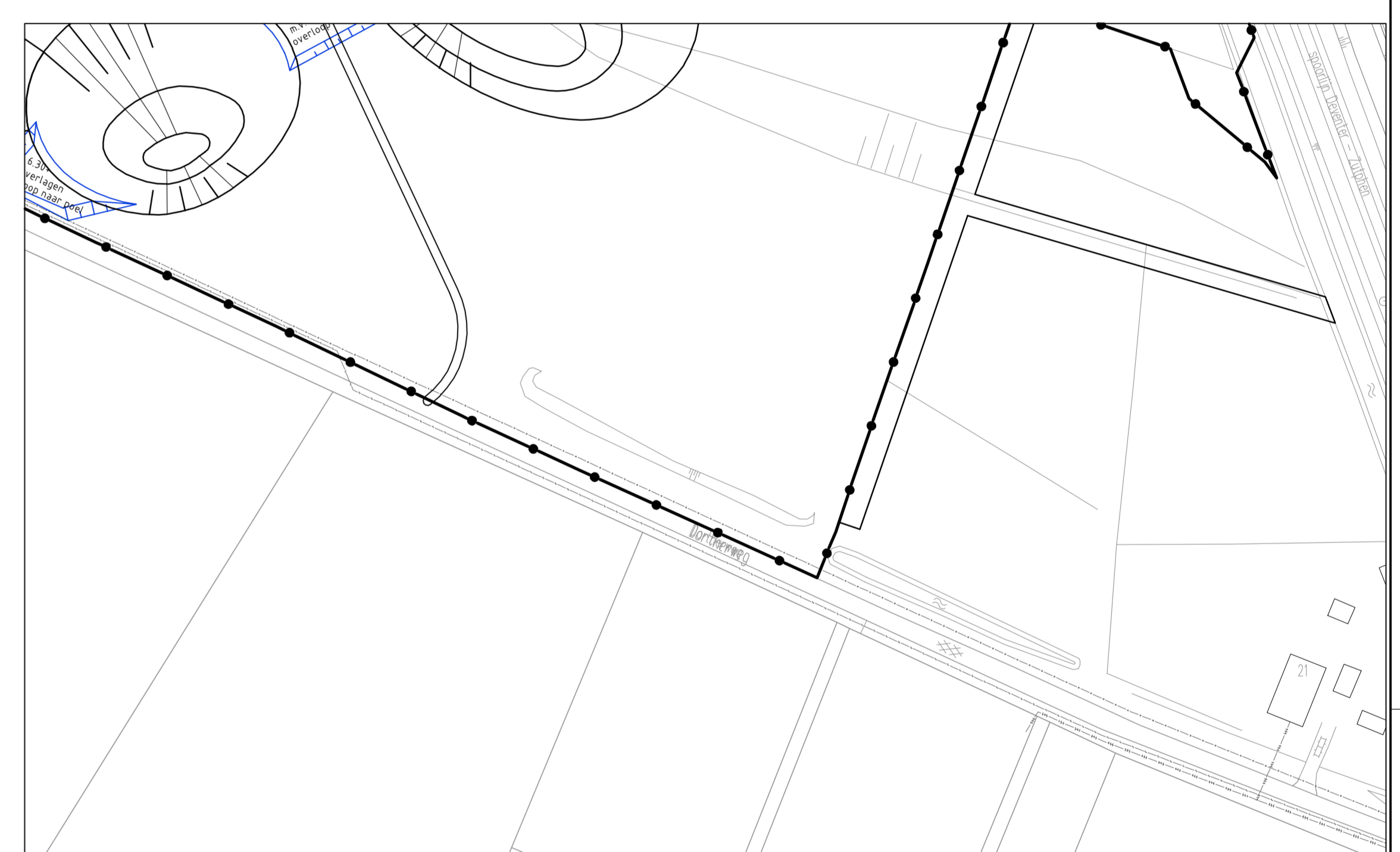

Overstortput G02

DWA	29,2 m ³ /h
per tuimel	35,1 m ³ /h
per wasser. ontl.	2,7 m ³ /h
per wasser. ontl.	1,8 m ³ /h
per wasser. ontl.	5,4 m ³ /h
Totaal	105,2 m ³ /h

Verse	H	Datum	2-3-2002	Getekend	kleing
Beschrijving	Mijding oostelijke omluchting en afsluiting rioolvoering op oudstraat				
Geometreerd	krak	Vrijgegeven	krak		
Het Rietveld 58a Postbus 673 7200 AR Apeldoorn Tel 055 5815 999 Fax 055 5815 999 info@arcadis.nl www.arcadis.nl					
Opdrachtgever	gemeente Deventer				
Ontwerp					
Project	bedrijvenpark A1				
Onderwerp	situatie waterhuishoudingsplan oost				
Fase	Definitief ontwerp				
Schaal	1:1000	Duim	Mees & Ruims		
Bladformaat	A11 x A60	Status	Definitief		
Centraalnummer		Projectleider	Kraai, R v/d		
Projectnummer		Tekeningnummer	Verie		
110301.001100.001		06	H		

COLOFON

WATERHUISHOUDINGSPLAN BEDRIJVENPARK A1 TE
DEVENTER

HERZIENING 2011

OPDRACHTGEVER:

GEMEENTE DEVENTER
DEFINITIEF

STATUS:

Definitief

AUTEUR:

Ing. R.C. Kloosterman

GECONTROLEERD DOOR:

Ing. R. van de Krol

VRIJGEGEVEN DOOR:

Ir. S.C.C. Helmyr

1 maart 2012
075680583:0.7

ARCADIS NEDERLAND BV
Het Rietveld 59a
Postbus 673
7300 AR Apeldoorn
Tel 055 5815 999
Fax 055 5815 599
www.arcadis.nl
Handelsregister
9036504

©ARCADIS. Alle rechten voorbehouden. Behoudens uitzonderingen door de wet gesteld, mag zonder schriftelijke toestemming van de rechthebbenden niets uit dit document worden veeelvoudigd en/of openbaar worden gemaakt door middel van druk, fotokopie, digitale reproductie of anderszins.