

## Nadere uitwerking participatie Omgevingsvisie Heemstede- fase 2



## INLEIDING

In december 2018 is het Plan van Aanpak Omgevingsvisie door de gemeenteraad vastgesteld. Het opstellen van de Omgevingsvisie is opgesplitst in 3 fasen. In fase 1 is al het gemeentelijk beleid in beeld gebracht en zijn de opgaven geïnventariseerd. Dit heeft geresulteerd in de vaststelling van het beleidsstuk 'Heemstede van A tot Z' in juli 2019.

Momenteel zijn we aan het werk in fase 2. Daarin werken we toe naar een visie-op-hoofddijnen (de algemene kaders) en één of meer scenario's voor de verdere uitwerking van de Omgevingsvisie.

In juni 2019 heeft de raad ingestemd met de aanpak en planning voor fase 2 van de Omgevingsvisie, inclusief de bijbehorende participatie. Langs deze lijn is de participatie voor fase 2 in uitvoering genomen, zo ook voor het nu voorliggende scenariodocument.

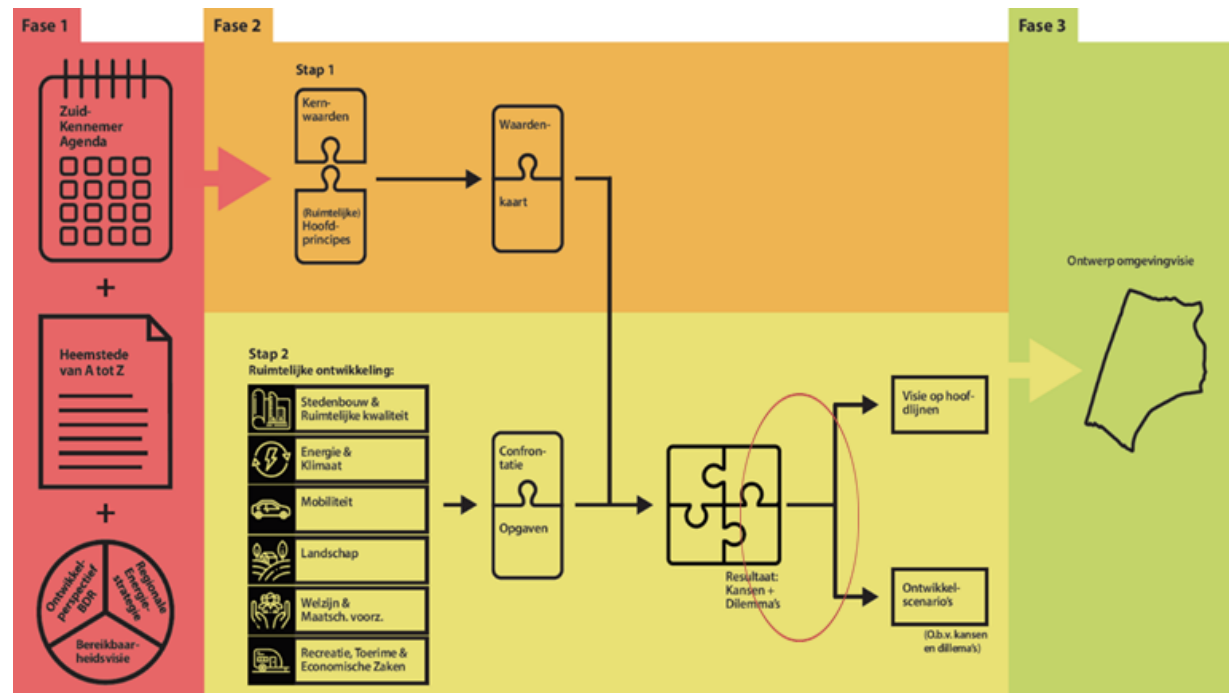

Tijdens de behandeling van het scenariodocument in de commissie Ruimte van 18 november 2021 is toegezegd om voor de verkiezingen met een nadere uitwerking van deze participatie te komen.

Bij de behandeling is een aantal zaken meegegeven door de commissie:

1. kies een andere term voor “scenario”;
2. de inwoners moet goed helder wordt gemaakt wat er van ze wordt verwacht;
3. zoveel mogelijk inwoners moeten hun inbreng kunnen geven.

#### 1. KIES EEN ANDERE TERM VOOR “SCENARIO”

De Omgevingsvisie omvat doelen, ambities en wenselijke uitkomsten op strategische opgaven in de toekomst, in dit geval 2040. Toekomstverkenning is een instrument om op verschillende manieren de ontwikkelingen die op ons afkomen te onderzoeken en met elkaar van gedachten te wisselen over de veranderingen die die ontwikkelingen teweeg kunnen brengen. Door meerdere scenario's te ontwikkelen, van de wereld om ons heen en van de verschillende beleidsrollen, wordt duidelijk welke kansen en mogelijkheden er verscholen liggen in de diverse perspectieven op de toekomst. Dit helpt om succesvol om te gaan met nieuwe en soms moeilijke uitdagingen die weer samenhangen met andere uitdagingen. In het scenariotraject komen we van verkenningen van mogelijke toekomst (omgevingsscenario's) uiteindelijk uit bij een eerste aanzet van ruimtelijk richtinggevende uitspraken als fundament voor de Omgevingsvisie.

Naar aanleiding van de eerste vraag van de commissie is nagedacht over een passender term. Wij stellen voor dat in plaats van “scenario's” beter kan worden gesproken over “mogelijke toekomst”. In het vervolg van deze notitie en het Omgevingsvisietraject zal deze term worden gehanteerd. Waar in het kader van het collegevoorstel aan de commissie is gesproken van “het scenariodocument” zal in het vervolg van deze notitie worden verwezen naar “het voorgelegde document”.

2. DE INWONERS MOET GOED HELDER WORDT GEMAAKT WAT ER VAN ZE WORDT VERWACHT;

3. ZOVEEL MOGELIJK INWONERS MOETEN HUN INBRENG KUNNEN GEVEN

In onderstaande notitie is de beoogde participatie voor het resterende deel van fase 2 (de rode cirkel in het schema op blz. 1) nader uitgewerkt, waarbij rekening is gehouden met de aandachtspunten van de commissie. Tevens is een globale planning van het vervolgtraject voor de Omgevingsvisie opgenomen, rekening houdend met de gemeenteverkiezingen in maart 2022.

Verder kan het opstellen van een Omgevingsvisie worden gezien als een complexe opgave. Getoetst is of met het in deze notitie beschreven participatietraject voldoende invulling wordt gegeven aan in december 2020 door de raad vastgestelde 'Proceskader voor complexe opgaven waarover college en/of raad besluit' (hierna: proceskader).

Overigens zal ook in fase 3 (de opstelling van de Omgevingsvisie) participatie plaatsvinden. Wij zullen u hierover bij de start van fase 3 nader adviseren, zodat de in fase 2 opgedane ervaringen in de aanpak van fase 3 kunnen worden meegenomen.

---

#### DOEL PARTICIPATIE EN BEOOGD RESULTAAT

Aan de commissie is in november een 80%-versie van het voorgelegde document voorgelegd. In dit document worden drie mogelijke toekomsten voor de verdere uitwerking van de Omgevingsvisie beschreven. De bedoeling van deze notitie is om te verduidelijken hoe samen met inwoners de uitwerking van de Omgevingsvisie een stap verder kunnen brengen, waarna een 100%-versie met de visie-op-hoofdlijnen als eindproduct van fase 2 wordt voorgelegd aan de raad met de vraag om de definitieve ontwikkelrichting voor de Omgevingsvisie vast te stellen.

---

## OPGAVE

De opgave waarvoor we staan is om een vorm en werkwijze van participatie te kiezen, waarbij het abstracte karakter van een visie kan worden vertaald naar een voor inwoners werkbare discussie over de te maken keuzes.

---

## OPZET PARTICIPATIE

### Omgevingsvisie en de participatie

De participatie In het kader van de Omgevingsvisie is in beginsel vormvrij. Wel moet de gemeente kenbaar maken hoe inwoners, bedrijven, maatschappelijke partners en ketenpartners, zoals de Omgevingsdienst IJmond, de VRK, de GGD-Kennemerland, het Hoogheemraadschap Rijnland en de provincie Noord-Holland zijn betrokken bij de totstandkoming van de Omgevingsvisie en hoe zij hun mening hierover kenbaar hebben kunnen maken.

Het door de raad vastgestelde proceskader voor de participatie bij complexe projecten biedt een goede leidraad voor de motivering van de participatieopzet. De manier waarop participatie heeft plaatsgevonden en wat er uiteindelijk met de inbreng is gedaan, maakt onderdeel uit van het besluit tot het vaststellen van de omgevingsvisie door de gemeenteraad.

### Opzet participatie

De participatie, zoals die door de raad is vastgesteld voor de totstandkoming van de Omgevingsvisie, wordt over twee sporen georganiseerd, te weten:

#### Werkateliërs

Deze bestaan enerzijds uit ambtenaren en de vertegenwoordigers van de eerder benoemde externe (keten)partners en

anderzijds uit inwoners en ambtenaren met een bepaalde expertise, ervaring en/of betrokkenheid bij het onderwerp. In de werkateliers wordt input geleverd op de door de ambtelijke organisatie opgestelde producten (bijv. de nota 'Heemstede van A tot Z', de kernwaarden, de ontwikkelrichtingen en de concept-visie).

### Brede consultatie

De resultaten uit de werkateliers worden voorgelegd aan alle inwoners, zodat iedereen zijn of haar visie daarop kan geven.

---

#### VOORGESTELDE NIEUWE PARTICIPATIETRAJECT

1. Uit een in de zomer van 2021 gehouden werkatelier heeft al een eerste verkenning van de verschillende ruimtelijke dilemma's binnen de gemeente Heemstede plaatsgevonden. De uitkomsten van onder andere deze verkenning hebben bijgedragen aan het voorliggende document. De resultaten uit deze verkenning worden gebruikt ter voorbereiding van de brede consultatie.
2. In de brede consultatie zal de inwoners in drie stappen om input worden gevraagd:
  - I. We vragen inwoners eerst op welk thema volgens hen het zwaartepunt zou moeten liggen in de Omgevingsvisie (bijvoorbeeld Wonen of Landschap);
  - II. Vervolgens noemen we de relevante onderwerpen die binnen die thema's spelen (op basis van de voorbeelden uit het voorgelegde document) en vragen we inwoners aan te geven welke van deze onderwerpen zij belangrijk vinden (bijvoorbeeld bouwen voor starters en ouderen of inzetten op bevorderen biodiversiteit);
  - III. Grote opgaven landen in dezelfde fysieke (buiten)ruimte. Als we ruimte geven aan één thema, dan betekent dit dat er conflicten/dilemma's ontstaan met andere thema's die ook ruimte nodig hebben. We vragen

inwoners daarom ook op welk van de thema's wat hen betreft concessies gedaan kunnen worden (bijvoorbeeld minder bedrijvigheid).

3. Uit deze brede consultatie ontstaat een beeld van wat de inwoners belangrijke thema's vinden, wat daarbinnen de belangrijkste onderwerpen zijn en welke onderwerpen minder zwaar wegen en zich eventueel lenen voor concessies. De voorliggende 80%-versie van het document wordt vervolgens door de ambtelijke werkgroep aan het verkregen beeld getoetst en 'vertaald' naar een aangescherpte (100%-) versie.
4. Het in stap 3 aangescherpte document wordt ter beoordeling voorgelegd aan de externe partners en de genodigde inwoners met expertise in werkateliers. Daarin geven de betrokkenen elk vanuit hun expertise aan of het resultaat van de brede consultatie voldoende doorklinkt in het aangescherpte document, de geformuleerde mogelijke toekomst logisch en juist zijn en of er geen zaken ontbreken.
5. Het naar aanleiding van de werkateliers aangepaste document zal vervolgens voor een zienswijze worden aangeboden aan de commissie middelen. Daarna volgt de verdere procedure ter besluitvorming.

---

## INZET VAN PARTICIPATIE- EN COMMUNICATIEMIDDELEN

### Participatie

Voor de brede consultatie zetten we met name in op digitale middelen. Om te bepalen welke digitale tools (bijvoorbeeld: enquête, website, pagina via tool van Open Stad) hiervoor het meest geschikt zijn is het belangrijk dat we eerst de vraagstelling voor de brede consultatie verder uitwerken. Vanwege de veelheid aan thema's en onderwerpen vraagt het nog wel wat denkwerk om dit op een goede manier aan inwoners te kunnen voorleggen.

Om ook mensen te bereiken die geen gebruik kunnen of willen maken van de digitale middelen zullen we de digitale participatie aanvullen met fysieke vormen. Bijvoorbeeld door op verschillende locaties (Plein 1, markt, etc.) samen met inwoners die dat willen de digitale tool te doorlopen.

We geven dit verder vorm na stap 1 uit bovenstaand participatietraject.

### Toetsing aan participatiebeleid

Het opstellen van Omgevingsvisie kan in het kader van het participatiebeleid gezien worden als een complexe opgave. In het door de raad vastgestelde proceskader worden complexe opgaven als volgt omschreven: een opgave waarover college en/of raad een besluit moet nemen en waarbij één of meer van de volgende aspecten van toepassing zijn:

- Het gaat om een grote wijziging in de leefomgeving van (groepen) inwoners;
- Er zijn veel actoren bij betrokken;
- Er spelen veel verschillende belangen.

Het traject om te komen tot een Omgevingsvisie, inclusief de participatie, is al bepaald voor de vaststelling van het proceskader. Het proceskader is daarmee weliswaar niet verplicht in dit traject, maar uiteraard is het met zijn 3 elementen (Ruimte voor participatie, doel en deelnemers en rollen) wel bij de opstelling van deze notitie betrokken.

De **ruimte voor de participatie** is al in het tot nu toe doorlopen traject van de visie bepaald.

Het **doel** van de participatie ('samen denken en doen' in de werkateliers en 'samen denken' in de brede consultatie) en wat er met het resultaat gebeurt, is in deze notitie beschreven.



Bij de participatie voor de omgevingsvisie onderscheiden we daarnaast de volgende **deelnemers en rollen**:

|   |                                    |
|---|------------------------------------|
| Inwoners met expertise, die deelnemen aan de werkateliers | Adviseur                           |
| Inwoners, die deelnemen aan de brede consultatie          | Worden geraadpleegd                |
| Externe partners  | Deels co-producent, deels adviseur |
| Gemeente Heemstede  | Proceseigenaar                     |

#### Relatie met andere lopende participatietrajecten

Naast de in deze notitie beschreven participatie voor de Omgevingsvisie zal een aantal andere participatietrajecten gaan lopen, dat bovendien raakvlakken zal hebben met de Omgevingsvisie, zoals bijvoorbeeld de Woonvisie en het parkeerbeleid. Een belangrijk aandachtspunt bij de uitvoering is om de belasting bij de inwoners zoveel als mogelijk te beperken, bijvoorbeeld door vragenlijsten voor de verschillende trajecten te bundelen. Ook in de communicatie zal aan dit aspect aandacht worden geschonken.

#### Communicatie

Belangrijkste doel van de communicatie in deze fase is het betrekken van een brede en gemêleerde groep inwoners bij de consultatie en hen informeren over wat we wel en niet van hen verwachten. Hier zal de boodschap ook op worden toegespitst. We zetten daarvoor alle middelen in die tot onze beschikking staan. Zodra de exacte timing van de participatie definitief is, zetten we de communicatie-acties in een communicatiekalender.

In te zetten middelen zijn:

- Persoonlijke brief (via een loting worden inwoners aangeschreven) met een directe uitnodiging
- Berichtgeving op de gemeentelijke website
- Gemeentelijke social mediakanalen
- Email nieuwsbrief
- Berichtgeving en advertentie in de Heemsteder
- E-mail benadering van Heemstedenaren uit het digipanel

---

#### VERVOLGPLANNING OMGEVINGSVISIE

##### Planning vervolg fase 2

- |   |                       |
|---|-----------------------|
| - <b>Vaststelling nadere uitwerking participatie ontwikkelrichtingen in cie. Ruimte</b> | <b>17 feb</b>         |
| - Brede consultatie (incl. voorbereiding)   | medio mrt - medio mei |
| - Verwerking resultaten brede consultatie in 100%-versie document                       | eind mei              |
| - Toetsing 100%-versie document in werkateliers   | eind juni             |
| - Opstellen visie op hoofdlijnen en voorstel voor uit te werken ontwikkelrichting       | juli-aug              |
| - <b>100%-versie document in B&amp;W</b>  | <b>20 sept</b>        |
| - <b>Vaststelling visie op hoofdlijnen en uit te werken ontwikkelrichting</b>           | <b>13 en 27 okt</b>   |

### Planning fase 3

- Uitwerken visie op hoofdlijnen en vastgestelde ontwikkelrichting tot concept-Omgevingsvisie nov-dec
- Consultatie concept-visie in werkgroep en werkateliers jan-feb '23
- **Vrijgeven concept-visie voor brede consultatie door de raad apr**
- Brede consultatie concept-visie mei-jun
- Verwerken resultaten van de brede consultatie jun-aug
- **Vaststellen omgevingsvisie door de raad sept-okt**